

Η ΜOTO GUZZI ΘΑ ΗΘΕΛΕ ΝΑ ΣΑΣ ΕΥΧΑΡΙΣΤΗΣΕΙ

που επιλέξατε ένα από τα προϊόντα της. Ετοιμάσαμε το παρόν εγχειρίδιο προκειμένου να μπορέσετε να εκτιμήσετε πλήρως την ποιότητα. Σας προτείνουμε να διαβάσετε όλα τα μέρη του πριν ασχοληθείτε για πρώτη φορά με τον οδηγό. Το εγχειρίδιο περιέχει πληροφορίες, συμβουλές και προειδοποιήσεις που σχετίζονται με τη χρήση του οχήματός σας, θα ανακαλύψετε κι άλλα χαρακτηριστικά, που θα σας πείσουν για την ορθότητα της επιλογής σας. Είμαστε βέβαιοι ότι εάν τις λάβετε υπόψη σας, θα αποκτήσετε σύντομα οικειότητα με το νέο σας όχημα, το οποίο θα μπορείτε να χρησιμοποιήσετε για πολύ καιρό με πλήρη ικανοποίηση. Το εγχειρίδιο αυτό αποτελεί αναπόσπαστο μέρος του οχήματος και σε περίπτωση πώλησής του, θα πρέπει να παραδοθεί στο νέο ιδιοκτήτη.

Moto Guzzi California



Οι οδηγίες αυτού του εγχειριδίου ετοιμάστηκαν για να προσφέρουν πάνω απ'όλα έναν απλό και σαφή οδηγό χρήσης. Αναφέρονται επίσης ενέργειες απλής συντήρησης και περιοδικοί έλεγχοι που πρέπει να εκτελούνται στο όχημα από τους **Αντιπροσώπους ή τα Εξουσιοδοτημένα συνεργεία Moto Guzzi**. Το βιβλιαράκι περιέχει επίσης οδηγίες για ορισμένες απλές επισκευές. Εργασίες που δεν περιγράφονται σ' αυτό το έντυπο, απαιτούν ειδικό εξοπλισμό ή/και ειδικές τεχνικές γνώσεις. Για την εκτέλεσή τους σας συνιστούμε να απευθύνεστε στους **Αντιπροσώπους ή στα Εξουσιοδοτημένα συνεργεία Moto Guzzi**.



Ασφαλεια προσωπων

Η μερική ή ολική μη τήρηση αυτών των οδηγιών μπορεί να επιφέρει σοβαρό κίνδυνο για τη σωματική ακεραιότητα των ατόμων.



Προστασια περιβαλλοντοσ

Υποδεικνύει τη σωστή συμπεριφορά που πρέπει να τηρείται, προκειμένου η χρήση του οχήματος να μην είναι επιζήμια για το φυσικό περιβάλλον.



Ασφαλεια οχηματοσ

Η μερική ή ολική μη τήρηση αυτών των οδηγιών συνεπάγεται κίνδυνο σοβαρών ζημιών για το όχημα και σε ορισμένες περιπτώσεις τη λήξη της εγγύησης

Τα σύμβολα που αναφέρονται πιο πάνω είναι πολύ σημαντικά. Χρησιμοποιούνται πράγματι για να τονίσουν μέρη του εγχειριδίου στα οποία είναι απαραίτητο να σταματήσετε για λίγο προσεκτικότερα. Όπως βλέπετε, κάθε σήμα αποτελείται από διαφορετικό γραφικό σύμβολο για μεγαλύτερη ευκολία στην ανεύρεση των διαφόρων τμημάτων. Πριν εκκινήσετε τον κινητήρα, διαβάστε προσεκτικά το παρόν εγχειρίδιο και ιδιαίτερα την παράγραφο "ΑΣΦΑΛΗΣ ΟΔΗΓΗΣΗ". Η ασφάλειά σας καθώς και η ασφάλεια των άλλων δεν εξαρτάται μόνο από την ετοιμότητα των αντανακλαστικών και την ικανότητά σας, αλλά και από τη γνώση του οχήματος, από την καλή κατάστασή του και από τη γνώση των βασικών κανόνων ΑΣΦΑΛΟΥΣ ΟΔΗΓΗΣΗΣ. Σας συμβουλεύουμε να εξοικειωθείτε με το όχημα έτσι ώστε να μπορείτε να κινείστε στους δρόμους με απόλυτο έλεγχο και ασφάλεια. ΣΗΜΑΝΤΙΚΟ Αυτό το εγχειρίδιο πρέπει να θεωρείται αναπόσπαστο τμήμα του οχήματος και πρέπει πάντα να το συνοδεύει ακόμα και σε περίπτωση μεταπώλησης.

Περιεχομενα

ΓΕΝΙΚΟΙ ΚΑΝΟΝΕΣ	7	Διακόπτης φώτων ημέρας/νυκτός.....	47
Πρόλογος.....	8	Διακόπτης θερμαινόμενων χειρολαβών.....	47
Φροντίδα της μοτοσικλέτας.....	8	Κουμπί ενεργοποίησης αλάρμ.....	48
Μονοξείδιο του άνθρακα.....	11	Διακόπτης εκκίνησης.....	49
Κάυσιμο.....	12	Διακόπτης στάσης κινητήρα.....	49
Ζεστά εξαρτήματα.....	12	Κουμπί Cruise Control.....	49
Εκκίνηση / οδήγηση.....	13	Σύστημα ABS.....	52
Το φρενάρισμα.....	13	Συστήμα MGCT (Moto Guzzi Controllo Trazione).....	55
Συγκρότημα ενδεικτικών λυχνιών.....	13	Κλειδαριά σέλας.....	58
Χρησιμοποιημένα λάδια κινητήρα και κιβωτίου ταχυτήτων.....	14	Τα στοιχεία ταυτότητας.....	59
Υγρό φρένων και συμπλέκτη.....	15	Προεγκατάσταση για τοποθέτηση αξεσουάρ.....	60
Ηλεκτρολύτης και αέριο υδρογόνο μπαταρίας.....	16	Η ΧΡΗΣΗ	63
Σταντ.....	16	Έλεγχος.....	64
Πληροφόρηση σχετικά με τα ελαττώματα που επηρεάζουν την ασφάλεια.....	17	Ανεφοδιασμοί.....	67
ΟΧΗΜΑ	19	Ρύθμιση πίσω αμορτισέρ.....	69
Θέση βασικών τμημάτων.....	21	Ρύθμιση πίσω αμορτισέρ.....	69
Ταμπλό.....	23	Ρύθμιση πίσω πηρουνιού.....	71
Όργανα.....	24	Ρύθμιση μανέτας εμπρός φρένου.....	71
Συγκρότημα ενδεικτικών λυχνιών.....	25	Ρύθμιση μανέτας συμπλέκτη.....	72
Ψηφιακή οθόνη.....	26	Στρώσιμο κινητήρα.....	72
Συναγερμοί.....	31	Θέση σε λειτουργία κινητήρα.....	73
Επιλογή χαρτογραφίσεων.....	33	Συτάθμευση.....	73
Κουμπιά χειρισμού.....	35	Καταλυτικό σιλανσιέ.....	74
Λειτουργίες για προχωρημένους.....	37	Σταντ.....	76
Κεντρικός διακόπτης.....	42	Συμβουλές ενάντια στην κλοπή.....	77
Κλειδώμα τιμονιού.....	43	Βασικοί κανόνες ασφαλείας.....	78
Φώτα στάθμευσης.....	44	Η ΣΥΝΤΗΡΗΣΗ	83
Διακόπτης κόρνας.....	44	Εισαγωγή.....	84
Διακόπτης φλας.....	45	Έλεγχος στάθμης λαδιού στον κινητήρα.....	84
Διακόπτης Φωτων.....	45	Προσθήκη λαδιού στον κινητήρα.....	86
Κουμπί σινιάλου μεγάλης σκάλας.....	46	Αντικατάσταση λαδιού κινητήρα.....	87
		Αντικατάσταση φίλτρου λαδιού κινητήρα.....	87
		Στάθμη λαδιού αρθρωτού άξονα.....	87

Σταθμη λαδίου διαφορικού οπίσθιου τροχού.....	88
Ελαστικά.....	88
Αφαίρεση μπουζί.....	90
Αφαίρεση φίλτρου αέρα.....	91
Έλεγχος στάθμης υγρού φρένων.....	91
Προσθήκη υγρού στην εγκατάσταση πέδησης.....	92
Έλεγχος υγρού συμπλέκτη.....	92
Συμπλήρωμα υγρού συμπλέκτη.....	92
Εγκατάσταση μιας καινούριας μπαταρίας.....	93
Έλεγχος στάθμης ηλεκτρολύτη.....	94
Επαναφόρτιση μπαταρίας.....	94
Μακροχρόνια αδράνεια.....	95
Ασφάλεια.....	96
Λαμπτήρες.....	99
Ρύθμιση προβολέα.....	102
Εμπρόσθια φλας.....	103
Ενεργοποίηση συμπληρωματικών φανών.....	104
Αντικατάσταση λαμπτήρων.....	105
Οπίσθιο συγκρότημα φωτισμού.....	106
Οπίσθια φλας.....	106
Φως πινακίδας.....	107
Καθρέφτες.....	107
Εμπρόσθιο και οπίσθιο δισκόφρενο.....	108
Αδράνεια οχήματος.....	110
Καθαριότητα οχήματος.....	112
ΤΕΧΝΙΚΑ ΧΑΡΑΚΤΗΡΙΣΤΙΚΑ.....	117
Εργαλεία οχήματος.....	125
ΠΡΟΓΡΑΜΜΑΤΙΣΜΕΝΗ ΣΥΝΤΗΡΗΣΗ.....	127
Πίνακας προγραμματισμένης συντήρησης.....	128
ΕΙΔΙΚΟΙ ΕΞΟΠΛΙΣΜΟΙ.....	133
Περιεχόμενα αξεσουάρ.....	134

Moto Guzzi California



Κεφ. 01
Γενικοί κανόνες

Πρόλογος

ΣΗΜΕΙΩΣΗ

ΚΑΝΤΕ ΤΙΣ ΕΠΕΜΒΑΣΕΙΣ ΣΥΝΤΗΡΗΣΗΣ ΣΕ ΕΝΔΙΑΜΕΣΑ ΔΙΑΣΤΗΜΑΤΑ ΕΑΝ ΤΟ ΟΧΗΜΑ ΧΡΗΣΙΜΟΠΟΙΕΙΤΑΙ ΣΕ ΠΕΡΙΟΧΕΣ ΜΕ ΒΡΟΧΗ, ΣΚΟΝΗ, ΣΕ ΧΩΜΑΤΟΔΡΟΜΟ Ή ΚΑΤΑ ΤΗ ΣΠΟΡ ΟΔΗΓΗΣΗ.

Φροντίδα της μοτοσικλέτας

Η Moto Guzzi συνιστά τη χρήση προϊόντων ποιότητας για τον καθαρισμό του οχήματος. Η χρήση ακατάλληλων προϊόντων μπορεί να καταστρέψει τα μέρη του οχήματος. Για τον καθαρισμό μη χρησιμοποιείτε διαλύτες όπως "διαλυτικό νίτρου", "απορρυπαντικά με κρύο", καύσιμα ή παρόμοιες ουσίες ή προϊόντα καθαρισμού που περιέχουν αλκοόλη.

ΠΛΥΣΗ ΤΗΣ ΜΟΤΟΣΙΚΛΕΤΑΣ

Η Moto Guzzi συνιστά να αφήσετε να μουλιάσουν με άφθονο νερό και να καθαρίσετε προσεκτικά τα έντομα και την πιο δύσκολη βρομιά πριν από το πλύσιμο του οχήματος.

Για να αποφύγετε λεκέδες, μην πλένετε τη μοτοσικλέτα αμέσως μετά την έκθεσή της στο ηλιακό φως και μην την πλένετε στον ήλιο.

Αν το όχημα χρησιμοποιείται τους χειμερινούς μήνες, πλένετε συχνά τη μοτοσικλέτα. Για να απομακρύνετε το αλάτι που πέφτει στους δρόμους το χειμώνα, πλένετε τη μοτοσικλέτα με κρύο νερό αμέσως μετά τη χρήση.

ΠΡΟΣΟΧΗ

ΜΕΤΑ ΤΟ ΠΛΥΣΙΜΟ ΤΟΥ ΟΧΗΜΑΤΟΣ, Η ΑΠΟΤΕΛΕΣΜΑΤΙΚΟΤΗΤΑ ΣΤΟ ΦΡΕΝΑΡΙΣΜΑ ΕΝΔΕΧΕΤΑΙ ΝΑ ΜΕΙΩΘΕΙ ΠΡΟΣΩΡΙΝΑ, ΛΟΓΩ ΠΑΡΟΥΣΙΑΣ ΝΕΡΟΥ ΣΤΙΣ ΕΠΙΦΑΝΕΙΕΣ ΤΡΙΒΗΣ ΤΟΥ ΣΥΣΤΗΜΑΤΟΣ ΦΡΕΝΩΝ. ΦΡΟΝΤΙΣΤΕ ΝΑ ΠΡΟΝΗΣΕΤΕ ΓΙΑ ΜΕΓΑΛΥΤΕΡΟ ΔΙΑΣΤΗΜΑ ΦΡΕΝΑΡΙΣΜΑΤΟΣ, ΠΑΤΗΣΤΕ ΤΟ ΦΡΕ-

ΝΟ ΕΠΑΝΕΙΛΗΜΜΕΝΑ ΓΙΑ ΝΑ ΑΠΟΚΑΤΑΣΤΑΘΕΙ Η ΑΡΧΙΚΗ ΤΟΥ ΚΑΤΑΣΤΑΣΗ. ΚΑΝΤΕ ΠΡΟΚΑΤΑΡΚΤΙΚΟΥΣ ΕΛΕΓΧΟΥΣ ΠΡΙΝ ΑΠΟ ΤΗ ΧΡΗΣΗ.



Η ΧΡΗΣΗ ΖΕΣΤΟΥ ΝΕΡΟΥ ΚΑΘΙΣΤΑ ΠΙΟ ΕΝΤΟΝΗ ΤΗΝ ΕΠΙΔΡΑΣΗ ΤΟΥ ΑΛΑΤΟΣ. ΧΡΗΣΙΜΟΠΟΙΕΙΤΕ ΜΟΝΟ ΑΦΘΟΝΟ ΚΡΥΟ ΝΕΡΟ ΓΙΑ ΝΑ ΠΛΥΝΕΤΕ ΚΑΙ ΝΑ ΑΠΟΜΑΚΡΥΝΕΤΕ ΤΟ ΑΛΑΤΙ



Η ΧΡΗΣΗ ΣΥΣΤΗΜΑΤΩΝ ΠΛΥΣΗΣ ΜΕ ΥΨΗΛΗ ΠΙΕΣΗ (Ή ΑΤΜΟΚΑΘΑΡΙΣΤΕΣ) ΜΠΟΡΕΙ ΝΑ ΠΡΟΚΑΛΕΣΟΥΝ ΖΗΜΙΑ ΣΤΙΣ ΦΛΑΝΤΖΕΣ, ΣΤΙΣ ΤΣΙΜΟΥΧΕΣ ΛΑΔΙΟΥ, ΣΤΗΝ ΗΛΕΚΤΡΙΚΗ ΕΓΚΑΤΑΣΤΑΣΗ ΚΑΙ ΤΗ ΣΕΛΑ. ΜΗ ΧΡΗΣΙΜΟΠΟΙΕΙΤΕ ΣΥΣΤΗΜΑΤΑ ΠΛΥΣΗΣ ΜΕ ΑΤΜΟΣ Ή ΜΕ ΥΨΗΛΗ ΠΙΕΣΗ.

ΚΑΘΑΡΙΣΜΟΣ ΤΩΝ ΕΥΑΙΣΘΗΤΩΝ ΣΗΜΕΙΩΝ

ΑΜΑΞΩΜΑ

Για να διατηρηθεί η λαμπερότητα της μοτοσικλέτας, πρέπει να την πλένετε τακτικά, ειδικότερα όταν χρησιμοποιείται σε περιοχές με υψηλή ρύπανση ή λάσπη. Λεκέδες από ρητίνη δένδρων, βενζίνη, λάδι, υγρό φρένων ή περιπτώματα πτηνών εν γένει.

Πρέπει να καθαρίζονται αμέσως, διαφορετικά υπάρχει κίνδυνος οι λεκέδες να παραμείνουν μόνιμα πάνω στη βαφή. Μετά το πλύσιμο, είναι εύκολο να εντοπιστούν σημάδια και λεκέδες που έχουν απομείνει, καθαρίστε τα από το αμάξωμα με μαλακά πανιά, καθαριστικά μάρκας, μη διαβρωτικά και προστατέψτε με κερί για αυτοκίνητα. Η περιοδική φροντίδα, το προσεκτικό πλύσιμο και η τακτική προστασία του αμαξώματος με κερί διατηρεί για μεγάλο διάστημα την αισθητική ποιότητα της μοτοσικλέτας.

ΠΛΑΣΤΙΚΑ ΜΕΡΗ



ΑΝ ΤΑ ΠΛΑΣΤΙΚΑ ΜΕΡΗ ΚΑΘΑΡΙΣΤΟΥΝ ΜΕ ΔΙΑΒΡΩΤΙΚΕΣ ΟΥΣΙΕΣ, ΟΙ ΕΠΙΦΑΝΕΙΕΣ ΜΠΟΡΕΙ ΝΑ ΚΑΤΑΣΤΡΑΦΟΥΝ. ΜΗ ΧΡΗΣΙΜΟΠΟΙΕΙΤΕ ΠΡΟΪΟΝΤΑ ΚΑΘΑΡΙΣΜΟΥ ΠΟΥ ΠΕΡΙΕΧΟΥΝ ΑΛΚΟΟΛΗ, ΔΙΑΛΥΤΕΣ Ή ΔΙΑΒΡΩΤΙΚΑ ΟΤΑΝ ΠΡΟΚΕΙΤΑΙ ΝΑ ΚΑΘΑΡΙΣΕΤΕ ΤΑ ΠΛΑΣΤΙΚΑ ΜΕΡΗ. ΠΕΡΙΣΤΡΕΦΟΜΕΝΕΣ ΒΟΥΡΤΣΕΣ Ή ΣΚΛΗΡΑ ΣΦΟΥΓΓΑΡΙΑ ΜΠΟΡΕΙ ΝΑ ΠΡΟΚΑΛΕΣΟΥΝ ΧΑΡΑΚΩΣΕΙΣ

ΧΡΩΜΙΩΜΕΝΑ ΜΕΡΗ ΚΑΙ ΓΥΑΛΙΣΤΕΡΑ ΜΕΤΑΛΛΑ



ΦΡΟΝΤΙΣΤΕ ΕΙΔΙΚΑ ΤΑ ΧΡΩΜΙΩΜΕΝΑ ΜΕΡΗ ΚΑΙ ΤΑ ΜΕΡΗ ΑΠΟ ΑΛΟΥΜΙΝΙΟ Ή ΓΥΑΛΙΣΜΕΝΟ ΧΑΛΥΒΑ. ΠΛΕΝΕΤΕ ΜΕ ΑΦΘΟΝΟ ΝΕΡΟ ΚΑΙ ΣΑΜΠΟΥΑΝ ΑΥΤΟΚΙΝΗΤΟΥ, ΓΥΑΛΙΖΕΤΕ ΚΑΙ ΑΝΑΖΩΟΓΩΝΕΙΤΕ ΠΕΡΙΟΔΙΚΑ ΜΕ ΠΟΛΤΟ ΓΥΑΛΙΣΜΑΤΟΣ, ΠΡΟΣΑΤΕΨΤΕ ΤΑ ΜΕ ΚΕΡΙ Ή ΠΡΟΪΟΝΤΑ ΠΟΥ ΔΕΝ ΠΕΡΙΕΧΟΥΝ ΟΞΕΑ (Π.Χ. ΒΑΖΕΛΙΝΗ)

ΨΥΓΕΙΟ



ΑΝ ΧΡΗΣΙΜΟΠΟΙΕΙΤΕ ΤΗ ΜΟΤΟΣΙΚΛΕΤΑ ΚΑΤΑ ΤΗ ΧΕΙΜΕΡΙΝΗ ΠΕΡΙΟΔΟ ΣΕ ΔΡΟΜΟΥΣ ΟΠΟΥ ΡΙΧΝΟΥΝ ΑΛΑΤΙ, ΠΛΕΝΕΤΕ ΤΑΚΤΙΚΑ ΤΟ ΨΥΓΕΙΟ ΠΡΟΚΕΙΜΕΝΟΥ ΝΑ ΑΠΟΦΥΓΕΤΕ ΤΗΝ ΑΙΣΘΗΤΙΚΗ ΑΛΛΟΙΩΣΗ ΤΟΥ ΚΑΙ ΥΠΕΡΘΕΡΜΑΝΣΕΙΣ ΤΟΥ ΚΙΝΗΤΗΡΑ. ΠΛΕΝΕΤΕ ΧΡΗΣΙΜΟΠΟΙΩΝΤΑΣ ΑΦΘΟΝΟ ΝΕΡΟ. ΧΡΗΣΙΜΟΠΟΙΗΣΤΕ ΓΙΑ ΠΑΡΑΔΕΙΓΜΑ ΤΟ ΛΑΣΤΙΧΟ ΚΗΠΟΥ ΜΕ ΝΕΡΟ ΣΕ ΧΑΜΗΛΗ ΠΙΕΣΗ.

ΛΑΣΤΙΧΕΝΙΑ ΜΕΡΗ

Καθαρίστε τα λαστιχένια μέρη χρησιμοποιώντας νερό και ουδέτερο σαμπουάν (μάρκας, κατάλληλο για αμαξώματα αυτοκινήτων)



Η ΧΡΗΣΗ ΣΙΛΙΚΟΝΟΥΧΩΝ ΣΠΡΕΙ ΓΙΑ ΤΟΝ ΚΑΘΑΡΙΣΜΟ ΤΩΝ ΛΑΣΤΙΧΕΝΙΩΝ ΣΤΕΓΑΝΟΠΟΙΗΤΙΚΩΝ ΜΠΟΡΕΙ ΝΑ ΠΡΟΚΑΛΕΣΕΙ ΖΗΜΙΑ. ΜΗ ΧΡΗΣΙΜΟΠΟΙΕΙΤΕ ΑΛΛΑ ΠΡΟΪΟΝΤΑ ΠΟΥ ΠΕΡΙΕΧΟΥΝ ΣΙΛΙΚΟΝΗ ΓΙΑ ΤΟΝ ΚΑΘΑΡΙΣΜΟ ΤΟΥ ΑΥΤΟΚΙΝΗΤΟΥ

Μονοξείδιο του άνθρακα

Εάν είναι απαραίτητο να λειτουργήσει ο κινητήρας για να γίνει ενδεχομένως κάποια επέμβαση, αυτό πρέπει να γίνεται σε ανοιχτό χώρο ή σε καλά αεριζόμενο κλειστό χώρο. Ποτέ μην εκκινείτε τον κινητήρα σε κλειστούς χώρους. Εάν λειτουργεί σε κλειστό χώρο, χρησιμοποιήστε το σύστημα εκκένωσης καυσαερίων.

ΠΡΟΣΟΧΗ



ΤΑ ΚΑΥΣΑΕΡΙΑ ΠΕΡΙΕΧΟΥΝ ΜΟΝΟΞΕΙΔΙΟ ΤΟΥ ΑΝΘΡΑΚΑ, ΕΝΑ ΔΗΛΗΤΗΡΙΩΔΕΣ ΑΕΡΙΟ ΠΟΥ ΜΠΟΡΕΙ ΝΑ ΠΡΟΚΑΛΕΣΕΙ ΑΠΩΛΕΙΑ ΤΩΝ ΑΙΣΘΗΣΕΩΝ ΜΕΧΡΙ ΚΑΙ ΘΑΝΑΤΟ.

Καύσιμο

ΠΡΟΣΟΧΗ



ΤΟ ΧΡΗΣΙΜΟΠΟΙΟΥΜΕΝΟ ΚΑΥΣΙΜΟ ΓΙΑ ΤΗΝ ΠΡΩΣΗ ΤΩΝ ΚΙΝΗΤΗΡΩΝ ΚΑΥΣΗΣ ΕΙΝΑΙ ΕΞΑΙΡΕΤΙΚΑ ΕΥΦΛΕΚΤΟ ΚΑΙ ΣΕ ΣΥΓΚΕΚΡΙΜΕΝΕΣ ΣΥΝΘΗΚΕΣ ΜΠΟΡΕΙ ΝΑ ΓΙΝΕΙ ΕΚΡΗΚΤΙΚΟ. ΚΑΛΟ ΘΑ ΕΙΝΑΙ Ο ΑΝΕΦΟΔΙΑΣΜΟΣ ΚΑΙ ΟΙ ΕΠΕΜΒΑΣΕΙΣ ΣΥΝΤΗΡΗΣΗΣ ΝΑ ΓΙΝΟΝΤΑΙ ΣΕ ΑΕΡΙΖΟΜΕΝΟ ΧΩΡΟ ΚΑΙ ΜΕ ΤΟΝ ΚΙΝΗΤΗΡΑ ΣΒΗΣΤΟ. ΜΗΝ ΚΑΠΝΙΖΕΤΕ ΚΑΤΑ ΤΗ ΔΙΑΡΚΕΙΑ ΑΝΕΦΟΔΙΑΣΜΟΥ ΚΑΙ ΣΕ ΣΗΜΕΙΑ ΟΠΟΥ ΥΠΑΡΧΟΥΝ ΑΤΜΟΙ ΚΑΥΣΙΜΟΥ, ΑΠΟΦΕΥΓΟΝΤΑΣ ΣΕ ΚΑΘΕ ΠΕΡΙΠΤΩΣΗ ΤΗΝ ΕΠΑΦΗ ΜΕ ΕΛΕΥΘΕΡΕΣ ΦΛΟΓΕΣ, ΣΠΙΝΘΗΡΕΣ ΚΑΙ ΟΠΟΙΑΔΗΠΟΤΕ ΑΛΛΗ ΠΗΓΗ ΠΟΥ ΘΑ ΜΠΟΡΟΥΣΕ ΝΑ ΠΡΟΚΑΛΕΣΕΙ ΤΗΝ ΑΝΑΦΛΕΞΗ Ή ΤΗΝ ΕΚΡΗΞΗ.

ΜΗ ΔΙΑΣΚΟΡΠΙΖΕΤΕ ΤΟ ΚΑΥΣΙΜΟ ΣΤΟ ΠΕΡΙΒΑΛΛΟΝ.

ΚΡΑΤΗΣΤΕ ΜΑΚΡΙΑ ΑΠΟ ΤΑ ΠΑΙΔΙΑ.



Η ΠΤΩΣΗ Ή Η ΥΠΕΡΒΟΛΙΚΗ ΚΛΙΣΗ ΤΟΥ ΟΧΗΜΑΤΟΣ ΕΝΔΕΧΕΤΑΙ ΝΑ ΠΡΟΚΑΛΕΣΟΥΝ ΤΗ ΔΙΑΡΡΟΗ ΚΑΥΣΙΜΟΥ.

Ζεστά εξαρτήματα

Ο κινητήρας και του εξαρτήματα του συστήματος εξαγωγής καυσαερίων αναπτύσσουν υψηλές θερμοκρασίες και παραμένουν ζεστά και μετά το σβήσιμο του κινητήρα. Πριν χειριστείτε αυτά τα τμήματα, φορέστε μονωτικά γάντια ή περιμένετε μέχρι να κρυώσει ο κινητήρας και το σύστημα εξαγωγής καυσαερίων.

Εκκίνηση / οδήγηση

ΣΗΜΕΙΩΣΗ

ΚΑΤΑ ΤΗΝ ΟΔΗΓΗΣΗ, ΔΙΝΕΤΕ ΜΕΓΑΛΗ ΠΡΟΣΟΧΗ ΣΤΙΣ ΣΤΡΟΦΕΣ ΓΙΑΤΙ Η ΥΠΕΡΒΟΛΙΚΗ ΚΛΙΣΗ ΜΠΟΡΕΙ ΠΡΟΚΑΛΕΣΕΙ ΖΗΜΙΑ ΣΤΗ ΜΟΤΟΣΙΚΛΕΤΑ, ΩΣ ΕΚ ΤΟΥΤΟΥ ΣΥΝΙΣΤΑΤΑΙ ΝΑ ΓΙΝΕΤΑΙ ΠΡΟΣΑΡΜΟΓΗ ΤΗΣ ΘΕΣΗΣ ΚΑΤΑ ΤΗ ΣΤΡΟΦΗ.

ΠΡΟΣΟΧΗ

ΑΝ ΚΑΤΑ ΤΗΝ ΟΔΗΓΗΣΗ, ΣΤΟ ΤΑΜΠΛΟ ΑΝΑΒΕΙ Η ΕΝΔΕΙΚΤΙΚΗ ΛΥΧΝΙΑ ΡΕΖΕΡΒΑΣ ΚΑΥΣΙΜΟΥ, ΑΥΤΟ ΣΗΜΑΙΝΕΙ ΟΤΙ Η ΥΠΟΛΕΙΠΟΜΕΝΗ ΠΟΣΟΤΗΤΑ ΚΑΥΣΙΜΟΥ ΕΙΝΑΙ ΜΕΙΩΜΕΝΗ ΚΑΙ Η ΑΥΤΟΝΟΜΙΑ ΠΕΡΙΟΡΙΣΜΕΝΗ.

ΦΡΟΝΤΙΣΤΕ ΤΟ ΣΥΝΤΟΜΟΤΕΡΟ ΔΥΝΑΤΟ ΝΑ ΚΑΝΕΤΕ ΑΝΕΦΟΔΙΑΣΜΟ.

Το φρενάρισμα

ΠΡΟΣΟΧΗ

ΣΤΑΜΑΤΗΣΤΕ ΤΟ ΟΧΗΜΑ ΧΡΗΣΙΜΟΠΟΙΩΝΤΑΣ ΚΥΡΙΩΣ ΤΟ ΜΠΡΟΣΤΙΝΟ ΦΡΕΝΟ. ΧΡΗΣΙΜΟΠΟΙΗΣΤΕ ΤΟ ΠΙΣΩ ΦΡΕΝΟ ΜΟΝΟ ΓΙΑ ΝΑ ΙΣΟΡΡΟΠΗΣΕΤΕ ΤΟ ΦΡΕΝΑΡΙΣΜΑ ΚΑΙ ΣΕ ΚΑΘΕ ΠΕΡΙΠΤΩΣΗ ΤΑΥΤΟΧΡΟΝΑ ΜΕ ΤΟ ΜΠΡΟΣΤΙΝΟ.

Συγκρότημα ενδεικτικών λυχνιών



ΑΝ Η ΕΝΔΕΙΚΤΙΚΗ ΛΥΧΝΙΑ ΠΡΟΕΙΔΟΠΟΙΗΣΗΣ ΚΑΙ Η ΕΝΔΕΧΟΜΕΝΗ ΕΝΔΕΙΞΗ "SERVICE" Ή "URGENT SERVICE" ΑΝΑΒΟΥΝ ΚΑΤΑ ΤΗ ΔΙΑΡΚΕΙΑ ΚΑΝΟΝΙΚΗΣ ΛΕΙΤΟΥΡΓΙΑΣ ΤΟΥ ΚΙΝΗΤΗΡΑ, ΑΥΤΟ ΣΗΜΑΙΝΕΙ ΟΤΙ Ο ΕΓΚΕΦΑΛΟΣ ΕΧΕΙ ΕΝΤΟΠΙΣΕΙ ΚΑΠΟΙΑ ΑΝΩΜΑΛΙΑ.

ΣΕ ΠΟΛΛΕΣ ΠΕΡΙΠΤΩΣΕΙΣ Ο ΚΙΝΗΤΗΡΑΣ ΣΥΝΕΧΙΖΕΙ ΝΑ ΛΕΙΤΟΥΡΓΕΙ ΜΕ ΠΕΡΙΟΡΙΣΜΕΝΕΣ ΕΠΙΔΟΣΕΙΣ, ΑΠΕΥΘΥΝΘΕΙΤΕ ΑΜΕΣΩΣ ΣΕ ΕΝΑΝ Επίσημο Αντιπρόσωπο Moto Guzzi.



ΑΝ Η ΕΝΔΕΙΚΤΙΚΗ ΛΥΧΝΙΑ ΣΥΝΑΓΕΡΜΟΥ ΚΑΙ Η ΕΝΔΕΧΟΜΕΝΗ ΕΝΔΕΙΞΗ ΣΤΗΝ ΟΘΟΝΗ ΠΙΕΣΗΣ ΛΑΔΙΟΥ ΚΙΝΗΤΗΡΑ ΠΑΡΑΜΕΝΟΥΝ ΑΝΑΜΜΕΝΑ Ή ΑΝΑΒΟΥΝ ΚΑΤΑ ΤΗ ΔΙΑΡΚΕΙΑ ΤΗΣ ΚΑΝΟΝΙΚΗΣ ΛΕΙΤΟΥΡΓΙΑΣ ΤΟΥ ΚΙΝΗΤΗΡΑ, ΑΥΤΟ ΣΗΜΑΙΝΕΙ ΟΤΙ Η ΠΙΕΣΗ ΛΑΔΙΟΥ ΣΤΟ ΚΥΚΛΩΜΑ ΕΙΝΑΙ ΑΝΕΠΑΡΚΗΣ. ΣΕ ΑΥΤΗΝ ΤΗΝ ΠΕΡΙΠΤΩΣΗ ΠΡΕΠΕΙ ΟΠΩΣΔΗΠΟΤΕ ΝΑ ΣΒΗΣΕΤΕ ΤΟΝ ΚΙΝΗΤΗΡΑ ΑΜΕΣΩΣ ΠΡΟΚΕΙΜΕΝΟΥ ΝΑ ΑΠΟΦΥΓΕΤΕ ΤΥΧΟΝ ΖΗΜΙΑ.



ΕΛΕΓΞΤΕ ΤΗ ΣΤΑΘΜΗ ΛΑΔΙΟΥ ΤΟΥ ΚΙΝΗΤΗΡΑ. ΑΝ Η ΕΝΔΕΙΞΗ ΑΝΕΠΑΡΚΟΥΣ ΠΟΣΟΤΗΤΑΣ ΛΑΔΙΟΥ ΠΑΡΑΜΕΝΕΙ, ΠΑΡΑ ΤΟΝ ΠΡΟΗΓΟΥΜΕΝΟ ΕΛΕΓΧΟ, ΑΠΕΥΘΥΝΘΕΙΤΕ ΣΕ ΕΝΑΝ ΕΠΙΣΗΜΟ ΑΝΤΙΠΡΟΣΩΠΟ Moto Guzzi ΓΙΑ ΤΟΝ ΕΛΕΓΧΟ ΤΗΣ ΕΓΚΑΤΑΣΤΑΣΗΣ.

Χρησιμοποιημένα λάδια κινητήρα και κιβωτίου ταχυτήτων

ΠΡΟΣΟΧΗ



ΣΤΗΝ ΠΕΡΙΠΤΩΣΗ ΕΠΕΜΒΑΣΕΩΝ ΣΥΝΤΗΡΗΣΗΣ, ΣΥΝΙΣΤΑΤΑΙ ΝΑ ΦΟΡΑΤΕ ΑΔΙΑΒΡΟΧΑ ΛΑΣΤΙΧΕΝΙΑ ΓΑΝΤΙΑ.

ΤΟ ΛΑΔΙ ΚΙΝΗΤΗΡΑ Ή ΤΟΥ ΚΙΒΩΤΙΟΥ ΤΑΧΥΤΗΤΩΝ ΜΠΟΡΕΙ ΝΑ ΠΡΟΚΑΛΕΣΕΙ ΣΟΒΑΡΕΣ ΖΗΜΙΕΣ ΣΤΟ ΔΕΡΜΑ ΕΝΑ ΓΙΝΕΤΑΙ ΚΑΘΗΜΕΡΙΝΟΣ ΧΕΙΡΙΣΜΟΣ ΚΑΙ ΓΙΑ ΜΕΓΑΛΟ ΔΙΑΣΤΗΜΑ.

ΣΥΝΙΣΤΑΤΑΙ ΝΑ ΠΛΕΝΕΤΕ ΠΡΟΣΕΚΤΙΚΑ ΤΑ ΧΕΡΙΑ ΣΑΣ ΜΕΤΑ ΑΠΟ ΤΗ ΧΡΗΣΗ ΤΟΥ.

ΠΑΡΑΔΩΣΤΕ ΤΟ Ή ΖΗΤΗΣΤΕ ΝΑ ΤΟ ΠΑΡΑΛΑΒΕΙ Η ΠΛΗΣΙΕΣΤΗΡΗ ΕΤΑΙΡΕΙΑ ΣΥΛΛΟΓΗΣ ΧΡΗΣΙΜΟΠΟΙΗΜΕΝΩΝ ΛΑΔΙΩΝ Ή Ο ΠΡΟΜΗΘΕΥΤΗΣ.

ΜΗ ΔΙΑΣΚΟΡΠΙΖΕΤΕ ΤΟ ΛΑΔΙ ΣΤΟ ΠΕΡΙΒΑΛΛΟΝ

ΚΡΑΤΗΣΤΕ ΜΑΚΡΙΑ ΑΠΟ ΤΑ ΠΑΙΔΙΑ.

Υγρό φρένων και συμπλέκτη

Υγρό φρένων και συμπλέκτης



ΤΑ ΥΓΡΑ ΦΡΕΝΩΝ ΚΑΙ ΣΥΜΠΛΕΚΤΗ ΕΝΔΕΧΕΤΑΙ ΝΑ ΠΡΟΚΑΛΕΣΟΥΝ ΖΗΜΙΑ ΣΤΙΣ ΒΑΜΜΕΝΕΣ, ΠΛΑΣΤΙΚΕΣ Ή ΛΑΣΤΙΧΕΝΙΕΣ ΕΠΙΦΑΝΕΙΕΣ. ΟΤΑΝ ΚΑΝΕΤΕ ΣΥΝΤΗΡΗΣΗ ΤΟΥ ΣΥΣΤΗΜΑΤΟΣ ΦΡΕΝΩΝ Ή ΤΟΥ ΣΥΜΠΛΕΚΤΗ ΠΡΟΣΤΑΤΕΨΤΕ ΑΥΤΑ ΤΑ ΤΜΗΜΑΤΑ ΜΕ ΕΝΑ ΚΑΘΑΡΟ ΠΑΝΙ. ΦΟΡΑΤΕ ΠΑΝΤΑ ΠΡΟΣΤΑΤΕΥΤΙΚΑ ΓΥΑΛΙΑ ΟΤΑΝ ΚΑΝΕΤΕ ΣΥΝΤΗΡΗΣΗ ΤΩΝ ΣΥΣΤΗΜΑΤΩΝ ΑΥΤΩΝ. ΤΑ ΥΓΡΑ ΦΡΕΝΩΝ ΚΑΙ ΣΥΜΠΛΕΚΤΗ ΕΙΝΑΙ ΕΞΑΙΡΕΤΙΚΑ ΒΛΑΒΕΡΑ ΓΙΑ ΤΑ ΜΑΤΙΑ. ΣΤΗΝ ΠΕΡΙΠΤΩΣΗ ΤΥΧΑΙΑΣ ΕΠΑΦΗΣ ΜΕ ΤΑ ΜΑΤΙΑ, ΞΕΠΛΥΝΕΤΕ ΑΜΕΣΩΣ ΜΕ ΑΦΘΟΝΟ ΔΡΟΣΕΡΟ ΚΑΙ ΚΑΘΑΡΟ ΝΕΡΟ ΚΑΙ ΖΗΤΗΣΤΕ ΤΗ ΣΥΜΒΟΥΛΗ ΕΝΟΣ ΓΙΑΤΡΟΥ.

ΚΡΑΤΗΣΤΕ ΜΑΚΡΙΑ ΑΠΟ ΤΑ ΠΑΙΔΙΑ.

Ηλεκτρολύτης και αέριο υδρογόνο μπαταρίας

ΠΡΟΣΟΧΗ



Ο ΗΛΕΚΤΡΟΛΥΤΗΣ ΤΗΣ ΜΠΑΤΑΡΙΑΣ ΕΙΝΑΙ ΤΟΞΙΚΟΣ, ΚΑΥΣΤΙΚΟΣ ΚΑΙ ΕΑΝ ΕΡΘΕΙ ΣΕ ΕΠΑΦΗ ΜΕ ΤΗΝ ΕΠΙΔΕΡΜΙΔΑ ΠΡΟΚΑΛΕΙ ΕΓΚΑΥΜΑΤΑ ΓΙΑΤΙ ΠΕΡΙΕΧΕΙ ΘΕΪΙΚΟ ΟΞΥ. ΦΟΡΑΤΕ ΠΑΝΤΑ ΕΦΑΡΜΟΣΤΑ ΓΑΝΤΙΑ ΚΑΙ ΠΡΟΣΤΑΤΕΥΤΙΚΗ ΕΝΔΥΣΗ ΟΤΑΝ ΧΕΙΡΙΖΕΣΤΕ ΗΛΕΚΤΡΟΛΥΤΗ ΜΠΑΤΑΡΙΑΣ. ΕΑΝ Ο ΗΛΕΚΤΡΟΛΥΤΗΣ ΕΡΘΕΙ ΣΕ ΕΠΑΦΗ ΜΕ ΤΟ ΔΕΡΜΑ, ΠΛΥΝΕΤΕ ΜΕ ΑΦΘΟΝΟ ΔΡΟΣΕΡΟ ΝΕΡΟ. ΕΙΝΑΙ ΙΔΙΑΙΤΕΡΑ ΣΗΜΑΝΤΙΚΗ Η ΠΡΟΣΤΑΣΙΑ ΤΩΝ ΜΑΤΙΩΝ, ΓΙΑΤΙ ΑΚΟΜΗ ΚΑΙ ΜΙΑ ΠΟΛΥ ΜΙΚΡΗ ΠΟΣΟΤΗΤΑ ΟΞΕΩΣ ΑΠΟ ΤΗ ΜΠΑΤΑΡΙΑ ΜΠΟΡΕΙ ΝΑ ΠΡΟΚΑΛΕΣΕΙ ΤΥΦΛΩΣΗ. ΕΑΝ ΕΡΘΕΙ ΣΕ ΕΠΑΦΗ ΜΕ ΤΑ ΜΑΤΙΑ, ΠΛΥΝΕΤΕ ΜΕ ΑΦΘΟΝΟ ΝΕΡΟ ΓΙΑ ΔΕΚΑΠΕΝΤΕ ΛΕΠΤΑ ΚΑΙ ΑΠΕΥΘΥΝΘΕΙΤΕ ΤΟ ΣΥΝΤΟΜΟΤΕΡΟ ΔΥΝΑΤΟ ΣΕ ΕΝΑΝ ΟΦΘΑΛΜΙΑΤΡΟ. Η ΜΠΑΤΑΡΙΑ ΠΑΡΑΓΕΙ ΕΚΡΗΚΤΙΚΑ ΑΕΡΙΑ, ΚΑΛΟ ΘΑ ΕΙΝΑΙ ΝΑ ΤΗΝ ΚΡΑΤΑΤΕ ΜΑΚΡΙΑ ΑΠΟ ΦΛΟΓΕΣ, ΣΠΙΝΘΗΡΕΣ, ΤΣΙΓΑΡΑ ΚΑΙ ΟΠΟΙΑΔΗΠΟΤΕ ΑΛΛΗ ΠΗΓΗ ΘΕΡΜΟΤΗΤΑΣ. ΟΤΑΝ ΚΑΝΕΤΕ ΣΥΝΤΗΡΗΣΗ Ή ΕΠΑΝΑΦΟΡΤΙΣΗ ΤΗΣ ΜΠΑΤΑΡΙΑΣ ΠΡΟΝΟΗΣΤΕ ΩΣΤΕ ΝΑ ΥΠΑΡΧΕΙ Ο ΚΑΤΑΛΛΗΛΟ ΑΕΡΙΣΜΟΣ ΤΟΥ ΧΩΡΟΥ.

ΚΡΑΤΗΣΤΕ ΜΑΚΡΙΑ ΑΠΟ ΤΑ ΠΑΙΔΙΑ.

ΤΟ ΥΓΡΟ ΤΗΣ ΜΠΑΤΑΡΙΑΣ ΕΙΝΑΙ ΔΙΑΒΡΩΤΙΚΟ. ΜΗΝ ΤΟ ΧΥΝΕΤΕ ΟΥΤΕ ΝΑ ΤΟ ΣΚΟΡΠΙΖΕΤΕ, ΕΙΔΙΚΟΤΕΡΑ ΣΤΑ ΠΛΑΣΤΙΚΑ ΜΕΡΗ ΤΟΥ ΟΧΗΜΑΤΟΣ. ΒΕΒΑΙΩΘΕΙΤΕ ΟΤΙ ΤΟ ΟΞΥ ΤΟΥ ΗΛΕΚΤΡΟΛΥΤΗ ΕΙΝΑΙ ΕΙΔΙΚΟ ΓΙΑ ΤΗ ΜΠΑΤΑΡΙΑ ΠΟΥ ΠΡΟΚΕΙΤΑΙ ΝΑ ΕΝΕΡΓΟΠΟΙΗΣΕΤΕ.

Σταντ



ΠΡΙΝ ΑΠΟ ΤΗΝ ΕΚΚΙΝΗΣΗ, ΒΕΒΑΙΩΘΕΙΤΕ ΟΤΙ ΤΟ ΣΤΑΝΤ ΕΙΝΑΙ ΕΝΤΕΛΩΣ ΜΑΖΕΜΕΝΟ ΣΤΗ ΘΕΣΗ ΤΟΥ.

ΜΗΝ ΕΠΙΒΑΡΥΝΕΤΕ ΤΟ ΠΛΑΪΝΟ ΣΤΑΝΤ ΜΕ ΤΟ ΒΑΡΟΣ ΟΥΤΕ ΤΟΥ ΟΔΗΓΟΥ ΟΥΤΕ ΤΟΥ ΣΥΝΕΠΙΒΑΤΗ.

Πληροφόρηση σχετικά με τα ελαττώματα που επηρεάζουν την ασφάλεια

Εκτός από τα σημεία όπου απαιτείται στο παρόν Βιβλιαράκι χρήσης και συντήρησης, μην αποσυναρμολογείτε κανένα μηχανικό ή ηλεκτρικό τμήμα.

ΠΡΟΣΟΧΗ

ΟΡΙΣΜΕΝΕΣ ΦΙΣΕΣ ΤΟΥ ΟΧΗΜΑΤΟΣ ΜΠΟΡΕΙ ΝΑ ΤΟΠΟΘΕΤΗΘΟΥΝ ΣΤΗ ΘΕΣΗ ΑΛΛΩΝ ΚΑΙ ΑΝ ΤΟΠΟΘΕΤΗΘΟΥΝ ΜΕ ΛΑΘΑΣΜΕΝΟ ΤΡΟΠΟ ΕΝΔΕΧΕΤΑΙ ΝΑ ΘΕΣΟΥΝ ΣΕ ΚΙΝΔΥΝΟ ΤΗ ΣΩΣΤΗ ΛΕΙΤΟΥΡΓΙΑ ΤΟΥ ΟΧΗΜΑΤΟΣ.

Moto Guzzi California



Κεφ. 02
Όχημα

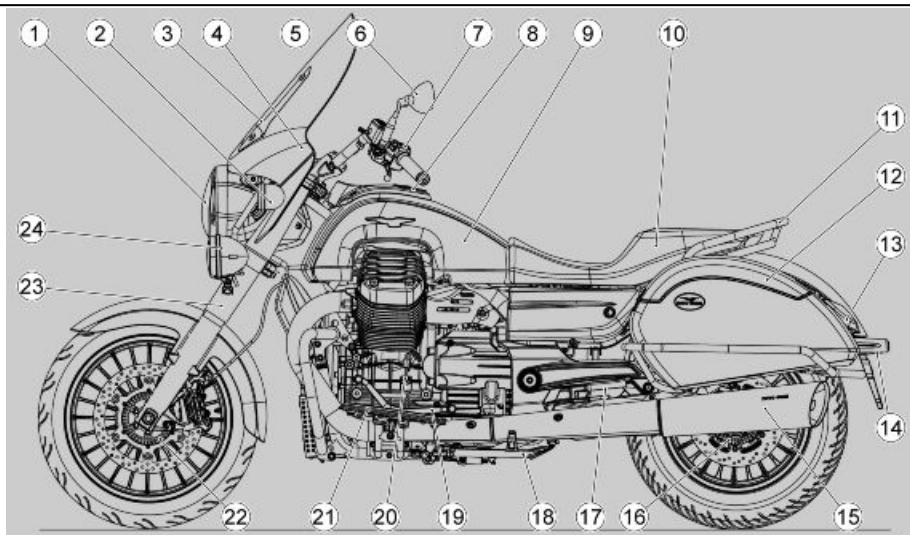

02_01

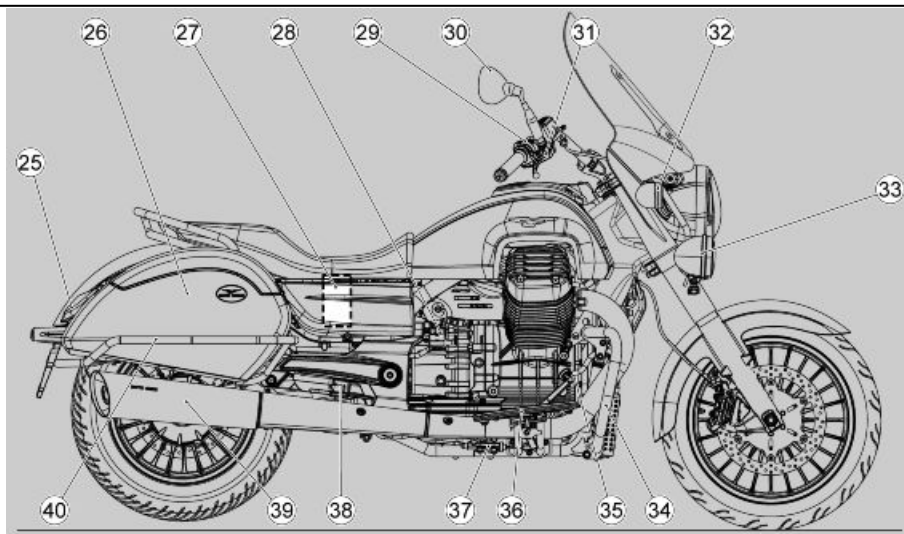

02_02

Θέση βασικών τμημάτων (02_02)

Υπόμνημα:

1. Μπροστινό φωτιστικό σώμα
2. Εμπρός αριστερό φλας
3. Παρμπρίζ (όπου προβλέπεται)
4. Πίνακας οργάνων
5. Αντλία συμπλέκτη
6. Αριστερός καθρέφτης
7. Αριστερός διακόπτης φώτων
8. Τάπα ρεζερβουάρ καυσίμου
9. Ρεζερβουάρ καυσίμου
10. Σέλα οδηγού/συνεπιβάτη
11. Χειρολαβή συνεπιβάτη (όπου προβλέπεται)

12. Πλαϊνή τσάντα αριστερά (όπου προβλέπεται)
13. Πίσω στοπ/πίσω αριστερό φλας
14. Φως πινακίδας
15. Αριστερό σιλανσιέ
16. Πίσω τροχίσκος-αισθητήρας ταχύτητας
17. Αριστερό μαρσπιέ συνεπιβάτη
18. Πλευρικό σταντ
19. Μοχλός ταχυτήτων
20. Βέργα στάθμης λαδιού κινητήρα
21. Αριστερό μαρσπιέ οδηγού
22. Τροχίσκος-αισθητήρας ταχύτητας εμπρός
23. Εμπρόσθιο πιρούνι
24. Αριστερός προβολέας ομίχλης (όπου προβλέπεται)
25. Πίσω στοπ/πίσω δεξιό φλας
26. Πίσω δεξί αμορτισέρ
27. Μπαταρία
28. Δοχείο αντλίας πίσω φρένου
29. Δεξιός διακόπτης φώτων
30. Δεξιός καθρέφτης
31. Αντλία φρένου εμπρός
32. Φλας εμπρός δεξιά
33. Δεξιός προβολέας ομίχλης (όπου προβλέπεται)
34. Προστατευτικό κινητήρα (όπου προβλέπεται)
35. Μανέτα πίσω φρένου
36. Δεξί μαρσπιέ οδηγού
37. Αντλία φρένου πίσω
38. Δεξί μαρσπιέ συνεπιβάτη
39. Δεξί σιλανσιέ
40. Προστατευτικό τσαντών (όπου προβλέπεται)

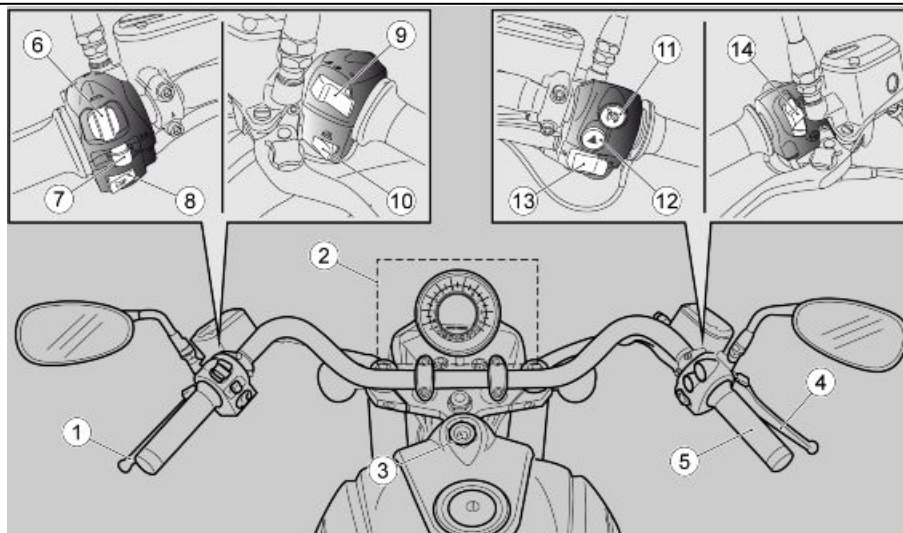

02_03

Ταμπλό (02_03)

Υπόμνημα θέσης χειριστηρίων / οργάνων:

1. Μανέτα συμπλέκτη
2. Όργανα και δείκτες
3. Διακόπτης εκκίνησης / κλειδώματος τιμονιού
4. Μανέτα μπροστινού φρένου
5. Χειρολαβή γκαζιού
6. Διακόπτης MODE
7. Διακόπτης φλας
8. Κουμπί κόρνας
9. Διακόπτης φώτων
10. Κουμπί θερμαινόμενων χειρολαβών (όπου προβλέπεται)
11. Κουμπί Cruise Control
12. Κουμπί αλάρμ

13. Διακόπτης εκκίνησης και παύσης κινητήρα (On/Off)
14. Διακόπτης τρόπου λειτουργίας φώτων ημέρας/νυχτός

Όργανα (02_04, 02_05)

Υπόμνημα:

1. Στροφόμετρο
2. Ψηφιακή οθόνη πολλαπλών χρήσεων
3. Ενδεικτικές λυχνίες



ΠΡΟΣΟΧΗ

Η ΕΚΤΕΤΑΜΕΝΗ ΕΚΘΕΣΗ ΤΟΥ ΤΑΜΠΛΟ ΣΤΟΝ ΗΛΙΟ ΜΕ ΤΗ ΜΟΤΟΣΙΚΛΕΤΑ ΣΤΑΜΑΤΗΜΕΝΗ, ΜΠΟΡΕΙ ΝΑ ΠΡΟΚΑΛΕΣΕΙ ΠΡΟΣΩΡΙΝΗ ΜΕΙΩΣΗ ΤΗΣ ΑΝΤΙΘΕΣΗΣ ΣΤΗΝ ΨΗΦΙΑΚΗ ΟΘΟΝΗ, ΠΟΥ ΣΕ ΚΑΘΕ ΠΕΡΙΠΤΩΣΗ ΕΠΑΝΕΡΧΕΤΑΙ ΟΤΑΝ ΜΕΙΩΘΕΙ Η ΕΣΩΤΕΡΙΚΗ ΘΕΡΜΟΚΡΑΣΙΑ.

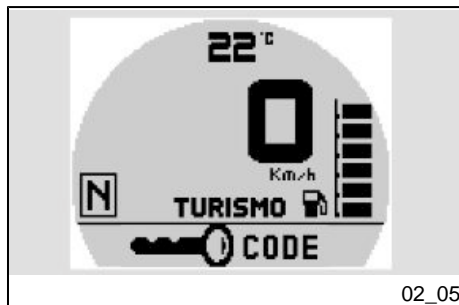

Ο πίνακας οργάνων είναι εφοδιασμένος με immobilizer που εμποδίζει την εκκίνηση σε περίπτωση που το σύστημα δεν αναγνωρίζει το κλειδί που έχει προηγουμένως αποθηκευτεί στη μνήμη.

Το όχημα παραδίδεται με δύο ήδη αποθηκευμένα κλειδιά. Ο πίνακας οργάνων δέχεται ταυτόχρονα το πολύ τέσσερα κλειδιά: για την ενεργοποίηση ή απενεργοποίηση ενός χαμένου κλειδιού απευθυνθείτε σε έναν επίσημο αντιπρόσωπο Moto Guzzi.

Με το άναμμα του οχήματος, για περίπου δέκα δευτερόλεπτα μετά το γύρισμα του κλειδιού στη θέση ON, ο πίνακας οργάνων σας ζητά την εισαγωγή ενός προσωπικού κωδικού πέντε ψηφίων. Η απαίτηση αυτή δεν θα ξαναπαρουσιαστεί μετά την εισαγωγή του προσωπικού κωδικού. Για τη διαδικασία εισαγωγής του κωδικού, δείτε την παράγραφο ΑΛΛΑΓΗ ΚΩΔΙΚΟΥ

Είναι σημαντικό να θυμάστε τον προσωπικό κωδικό γιατί σας επιτρέπει να:

- θέτετε σε λειτουργία το όχημα όταν το σύστημα immobilizer παρουσιάζει ελάττωμα
- αποφεύγετε την αντικατάσταση του πίνακα οργάνων στην περίπτωση που καταστεί αναγκαίο να αντικαταστήσετε το διακόπτη εκκίνησης
- αποθήκευση καινούργιων κλειδιών στη μνήμη

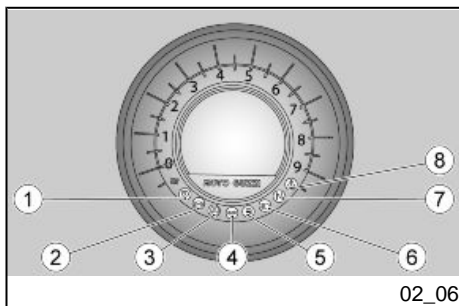

Συγκρότημα ενδεικτικών λυχνιών (02_06)

Υπόμνημα:

1. Ενδεικτική λυχνία ελέγχου ταχύτητας κρουαζιέρας (πράσινου χρώματος)
2. Ενδεικτική λυχνία ABS (Anti-lock Bracking Sistem) (πορτοκαλί χρώματος)
3. Ενδεικτική λυχνία MGCT (Moto Guzzi Controllo Trazione) (πορτοκαλί χρώματος)
4. Ενδεικτική λυχνία φλας (πράσινου χρώματος)
5. Ενδεικτική λυχνία ρεζέρβας καυσίμου (πορτοκαλί χρώματος)
6. Ενδεικτική λυχνία μεγάλης σκάλας φώτων (μπλε χρώματος)
7. Ενδεικτική λυχνία νεκρής ταχύτητας (πράσινου χρώματος)
8. Ενδεικτική λυχνία κινδύνου (κόκκινου χρώματος)

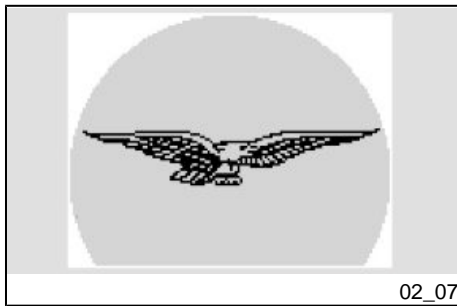

02_07

Ψηφιακή οθόνη (02_07, 02_08, 02_09, 02_10, 02_11, 02_12, 02_13, 02_14, 02_15, 02_16)

Περιστρέφοντας το κλειδί στο διακόπτη στη θέση "ON", στην οθόνη ανάβουν για δύο δευτερόλεπτα:

- το λογότυπο Moto Guzzi,
- όλες οι ενδεικτικές λυχνίες,
- ο οπίσθιος φωτισμός. Όταν είναι ενεργοποιημένη η λειτουργία των φώτων ημέρας, ο οπίσθιος φωτισμός σβήνει μετά το γύρισμα του κλειδιού στη θέση ON.

Η βελόνα του στροφόμετρου μετακινείται στη μέγιστη τιμή και επιστρέφει στο μηδέν.

Μετά από δύο δευτερόλεπτα όλα τα όργανα θα δείχνουν στιγμιαία την τρέχουσα τιμή των μετρήσεων.



02_08

ΣΗΜΕΙΩΣΗ

ΣΕ ΚΑΘΕ ΠΑΡΑΤΕΤΑΜΕΝΗ ΠΙΕΣΗ ΤΟΥ ΕΠΙΛΟΓΕΑ ΔΕΞΙΑ Ή ΑΡΙΣΤΕΡΑ ΜΠΟΡΕΙΤΕ ΝΑ ΠΕΡΑΣΕΤΕ ΑΠΟ ΤΟ ΗΜΕΡΟΛΟΓΙΟ ΤΑΞΙΔΙΟΥ 1 (TRIP1) ΣΤΟ ΗΜΕΡΟΛΟΓΙΟ ΤΑΞΙΔΙΟΥ 2 (TRIP2).



Οι βασικές ρυθμίσεις που εμφανίζονται στην οθόνη είναι:

ΛΕΙΤΟΥΡΓΙΑ TRIP 1 / TRIP 2

- 1) Συναγερμός πάγου (εμφανίζεται όταν η θερμοκρασία είναι χαμηλότερη από 4°),
 - 2) Θερμοκρασία περιβάλλοντος (εμφανίζεται σε C° ή σε F°),
 - 3) Ενδεχόμενο κλειδί σέρβις,
 - 4) Ταχύτητα (ταχύμετρο) (εμφανίζεται σε Km/h ή σε Mi/h),
 - 5) Ταχύτητα επιλεγμένη,
 - 6) Στάθμη καυσίμου,
 - 7) Ενδεχόμενη ένδειξη σχετικά με τον περιορισμό της ισχύος που υπάρχει στον εγκέφαλο,
 - 8) Επιλεγμένος χάρτης κινητήρα,
 - 9) Ημερολόγιο υπολογιστή ταξιδιού ή ενδεχόμενοι συναγερμοί, ειδικότερα:
 - ολικό οδόμετρο
 - Μερικό οδόμετρο
 - Χρόνος διαδρομής
 - Μέση ταχύτητα διαδρομής
 - Μέση κατανάλωση καυσίμου
 - Στιγμιαία κατανάλωση καυσίμου
 - Διαδρομή με τη ρεζέρβα
 - Τάση μπαταρίας
 - Ρολόι
- ΜΟΝΟ ΜΕ ΤΟ ΟΧΗΜΑ ΣΤΑΜΑΤΗΜΕΝΟ:
- Μενού

- MGCT (Moto Guzzi Controllo Trazione)



ΣΤΑΘΜΗ ΚΑΥΣΙΜΟΥ

Στην ψηφιακή οθόνη, στη δεξιά πλευρά, είναι ορατή η στάθμη καυσίμου που υπάρχει στο ρεζερβουάρ με μια σειρά από γραμμές (6).

Όταν η στάθμη καυσίμου πέφτει σε σημείο που να ανάβει μόνο μία γραμμή στην ψηφιακή οθόνη, ανάβει η ενδεικτική λυχνία ρεζέρβας καυσίμου

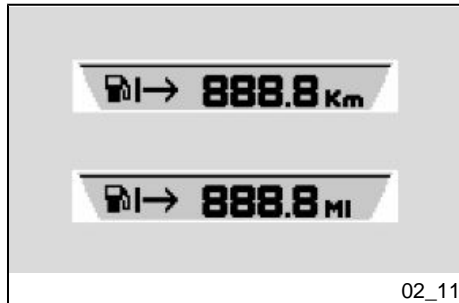

Μετά από 2 km από το άναμμα της ενδεικτικής λυχνίας καυσίμου, εμφανίζεται στην ψηφιακή οθόνη η ένδειξη των χιλιομέτρων που διανύθηκαν σε ρεζέρβα.

Όταν η ενδεικτική λυχνία ρεζέρβας καυσίμου είναι ενεργή, πατώντας το κουμπί MODE εξαφανίζεται και επανεμφανίζεται μετά από 60 δευτερόλεπτα.

ΣΗΜΕΙΩΣΗ

Η ΕΝΔΕΙΞΗ ΣΤΑΘΜΗΣ ΚΑΥΣΙΜΟΥ ΜΠΟΡΕΙ ΝΑ ΔΙΑΦΕΡΕΙ ΑΝΑΛΟΓΑ ΜΕ ΤΗΝ ΚΛΙΣΗ ΤΗΣ ΜΟΤΟΣΙΚΛΕΤΑΣ, ΟΤΑΝ ΔΗΛΑΔΗ ΣΤΗΡΙΖΕΤΑΙ ΣΤΟ ΣΤΑΝΤ Ή ΟΤΑΝ ΒΡΙΣΚΕΤΑΙ ΣΕ ΚΙΝΗΣΗ.

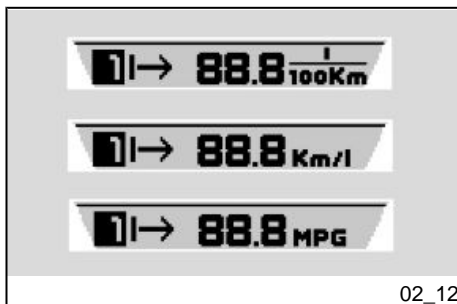

02_12

Ο πίνακας οργάνων μπορεί να εμφανίσει τη στιγμιαία κατανάλωση.

Ο πίνακας οργάνων μπορεί να εμφανίσει τη μέση κατανάλωση από τον τελευταίο μηδενισμό του ταξιδιού.



02_13

Μόλις ξεπεραστούν τα όρια των διαστημάτων συντήρησης, εμφανίζεται το εικονίδιο με το σύμβολο του αγγλικού κλειδιού (3). Η διεξαγωγή των επεμβάσεων προγραμματισμένης συντήρησης με τη φροντίδα των **Εξουσιοδοτημένων Αντιπροσώπων και Συνεργείων Moto Guzzi** επιτρέπει το σβήσιμο αυτής της ένδειξης.

Με το κλειδί στη θέση "KEY OFF" η ενδεικτική λυχνία γενικού συναγερμού αναβοσβήνει ειδοποιώντας για την ενεργοποίηση του συστήματος ακινητοποίησης. Προκειμένου να μειώσετε την κατανάλωση της μπαταρίας, το αναβόσβημα σταματάει μετά από 50 ώρες.



02_14

ΣΥΝΑΓΕΡΜΟΣ ΓΙΑ ΠΑΓΟ

Όταν η εξωτερική θερμοκρασία πέφτει κάτω από τους 4 C° (39,2 F°) στην επάνω πλευρά της ψηφιακής οθόνης (1) εμφανίζεται το σύμβολο του πάγου. Δώστε ιδιαίτερη προσοχή στην οδήγηση.

Το σύμβολο εξαφανίζεται όταν ανεβεί η θερμοκρασία.



02_15

ΤΑΣΗ ΜΠΑΤΑΡΙΑΣ

Με αυτή τη λειτουργία εμφανίζεται η σωστή τάση της μπαταρίας

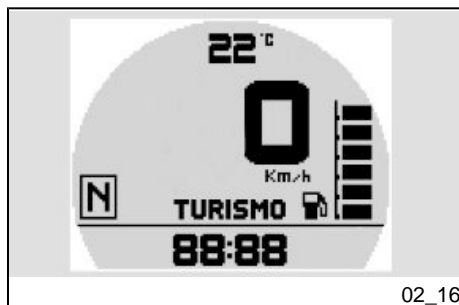

02_16

ΡΥΘΜΙΣΗ ΩΡΑΣ

Με τη λειτουργία αυτή μπορείτε να ρυθμίσετε το ρολόι. Για είσοδο στη λειτουργία, πατήστε εκτεταμένα το κουμπί MODE. Στο εσωτερικό της λειτουργίας αυτής, με κάθε πίεση του επιλογέα αριστερά ή δεξιά, αυξάνεται ή μειώνεται κατά μία μονάδα η ώρα. Όταν η ένδειξη φτάσει στο 12, με την επόμενη πίεση ο επιλογέας επιστρέφει στο 1.

Η παρατεταμένη πίεση στον επιλογέα αποθηκεύει την τιμή και επιτρέπει τη μετάβαση στη λειτουργία ρύθμισης λεπτών.

Με κάθε πίεση του επιλογέα αριστερά ή δεξιά, αυξάνονται ή μειώνονται κατά μία μονάδα τα λεπτά. Όταν η ένδειξη φτάσει στο 59, με την επόμενη πίεση ο επιλογέας επιστρέφει στο 0.

Η διαδικασία ολοκληρώνεται με εκτεταμένη πίεση του επιλογέα.

Συναγερμοί (02_17, 02_18, 02_19, 02_20, 02_21)

Εάν παρουσιαστεί κάποια ανωμαλία, στην κάτω πλευρά της οθόνης εμφανίζεται ένα διαφορετικό εικονίδιο ανάλογα με την αιτία.

Πρέπει να μεταβείτε το συντομότερο δυνατό σε έναν Επίσημο Αντιπρόσωπο **Moto Guzzi**.

ΣΥΝΑΓΕΡΜΟΣ SERVICE

Σε περίπτωση ανωμαλίας που θα εντοπιστεί από τον πίνακα οργάνων ή από τον εγκέφαλο, ο πίνακας οργάνων ειδοποιεί για την ανωμαλία εμφανίζοντας την ένδειξη SERVICE ενώ ταυτόχρονα ανάβει και η κόκκινη ενδεικτική λυχνία γενικού συναγερμού.

Εάν κατά την εκκίνηση παρουσιαστεί ανωμαλία στο immobilizer από τον πίνακα οργάνων ζητείται η εισαγωγή του κωδικού χρήστη. Αν ο κωδικός εισαχθεί σωστά στον πίνακα οργάνων εμφανίζεται η ανωμαλία και η ένδειξη SERVICE και ανάβει η κόκκινη ενδεικτική λυχνία γενικού συναγερμού.

ΣΥΝΑΓΕΡΜΟΣ URGENT SERVICE

Τυχόν σοβαρή ανωμαλία υποδεικνύεται με γρήγορο αναβόσβημα (δύο αναβόσβηματα ανά δευτερόλεπτο) της ενδεικτικής λυχνίας γενικού συναγερμού και με εναλλαγή των ενδείξεων URGENT και SERVICE στην ψηφιακή οθόνη. Πρέπει να μεταβείτε το συντομότερο δυνατό σε έναν Επίσημο Αντιπρόσωπο **Moto Guzzi**. Σε αυτές τις περιπτώσεις, ο εγκέφαλος ενεργοποιεί μια διαδικασία ασφαλείας περιορίζοντας τις επιδόσεις του οχήματος προκειμένου να σας επιτρέψει να κινηθείτε με μειωμένη ταχύτητα στον Επίσημο Αντιπρόσωπο **Moto Guzzi**. Ανάλογα με το είδος του προβλήματος, οι επιδόσεις περιορίζονται με δύο τρόπους: α) μειώνοντας τη μέγιστη ροπή απόδοσης, β) διατηρώντας το όχημα σε επίπεδο ρελαντί με μια ελαφριά επιτάχυνση (κατά τη διάρκεια αυτής της λειτουργίας, η χειρολαβή γκαζιού είναι απενεργοποιημένη).

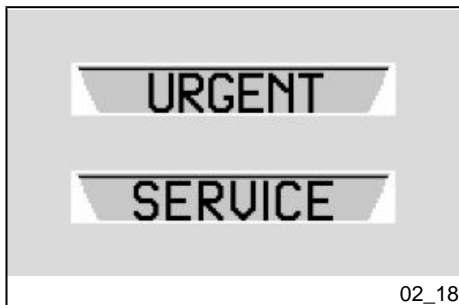
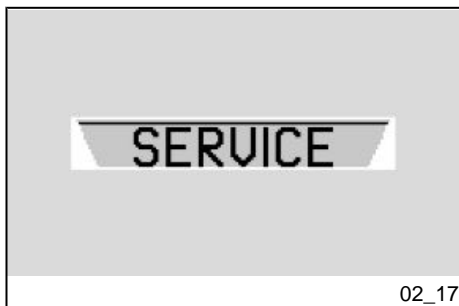

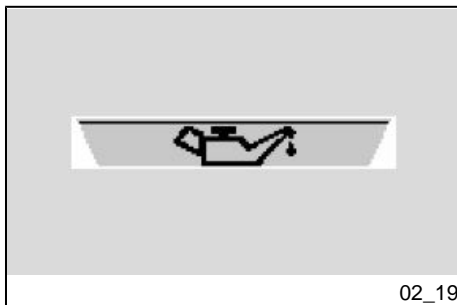

Ανωμαλία λαδιού

Σε περίπτωση ανωμαλίας στην πίεση λαδιού ή στον αισθητήρα πίεσης λαδιού, ο πίνακας οργάνων επισημαίνει την ανωμαλία με το ματάκι και με το άναμμα σταθερά της κόκκινης ενδεικτικής λυχνίας γενικού συναγερμού.

ΠΡΟΣΟΧΗ

ΑΝ Η ΕΠΙΣΗΜΑΝΣΗ ΑΥΤΗ ΕΜΦΑΝΙΖΕΤΑΙ ΜΕ ΤΗΝ ΕΙΣΑΓΩΓΗ ΤΟΥ ΚΛΕΙΔΙΟΥ (Η ΕΝΔΕΙΚΤΙΚΗ ΛΥΧΝΙΑ ΑΝΑΒΕΙ ΣΤΑΘΕΡΑ), ΑΥΤΟ ΣΗΜΑΙΝΕΙ ΟΤΙ ΕΠΙΣΗΜΑΙΝΕΤΑΙ ΜΙΑ ΑΝΩΜΑΛΙΑ ΣΤΟΝ ΑΙΣΘΗΤΗΡΑ, ΔΕΝ ΥΠΑΡΧΕΙ ΑΜΕΣΟΣ ΚΙΝΔΥΝΟΣ ΓΙΑ ΤΟΝ ΚΙΝΗΤΗΡΑ.

ΑΝ Η ΕΠΙΣΗΜΑΝΣΗ ΑΥΤΗ ΕΜΦΑΝΙΖΕΤΑΙ ΜΕΤΑ ΤΟ ΑΝΑΜΜΑ ΤΟΥ ΚΙΝΗΤΗΡΑ (Η ΕΝΔΕΙΚΤΙΚΗ ΛΥΧΝΙΑ ΑΝΑΒΟΣΒΗΝΕΙ), ΕΠΙΣΗΜΑΙΝΕΤΑΙ ΜΙΑ ΑΝΩΜΑΛΙΑ ΠΙΕΣΗΣ ΛΑΔΙΟΥ, ΣΒΗΣΤΕ ΑΜΕΣΩΣ ΤΟΝ ΚΙΝΗΤΗΡΑ ΚΑΙ ΜΕΤΑΦΕΡΕΤΕ ΤΟ ΟΧΗΜΑ ΜΕ ΕΝΑ ΜΕΣΟ ΟΔΙΚΗΣ ΒΟΗΘΕΙΑΣ ΣΕ ΕΝΑΝ Επίσημο Αντιπρόσωπο Moto Guzzi.

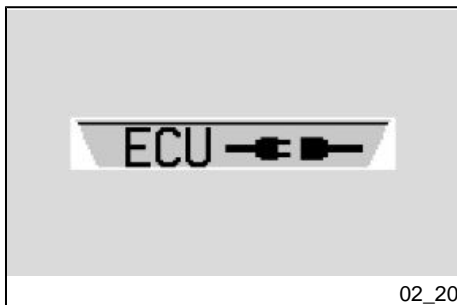

Συναγερμός αποσύνδεσης εγκεφάλου

Στην περίπτωση που θα εντοπιστεί έλλειψη σύνδεσης ο πίνακας οργάνων επισημαίνει την ανωμαλία εμφανίζοντας το σύμβολο αποσύνδεσης και ανάβει η κόκκινη ενδεικτική λυχνία γενικού συναγερμού.

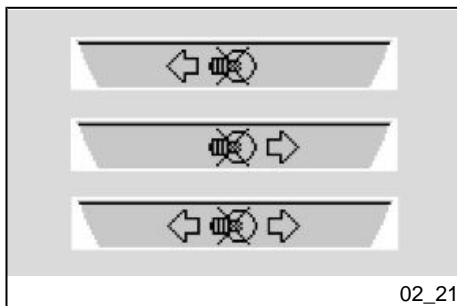

02_21

Δυσλειτουργία φλας:

Όταν ο πίνακας οργάνων επισημάνει βλάβη στα φλας, η συχνότητα με την οποία αναβοσβήνει η ενδεικτική λυχνία των φλας διπλασιάζεται και ταυτόχρονα εμφανίζεται η ένδειξη στην ψηφιακή οθόνη.



02_22

Επιλογή χαρτογραφίσεων (02_22)

Ο εγκέφαλος διαχείρισης του κινητήρα προβλέπει 3 διαφορετικές "χαρτογραφίσεις" διαχείρισης του ηλεκτρονικού γκαζιού που εμφανίζονται με τον ακόλουθο τρόπο στην επάνω αριστερή πλευρά της ψηφιακής οθόνης του ταμπλό (8):

- **TURISMO**
- **VELOCE**
- **PIOGGIA**

Η λειτουργία **TURISMO** έχει μελετηθεί για την τουριστική χρήση του οχήματος.

Η λειτουργία **VELOCE** είναι πιο δυναμική, έχει μελετηθεί για σπορ χρήση του οχήματος.

ΠΡΟΣΟΧΗ

ΣΥΝΙΣΤΑΤΑΙ Η ΧΡΗΣΗ ΑΥΤΗΣ ΤΗΣ ΛΕΙΤΟΥΡΓΙΑΣ ΣΕ ΕΜΠΕΙΡΟΥΣ ΜΟΤΟΣΙΚΛΕΤΙΣΤΕΣ ΚΑΙ ΣΕ ΟΔΟΣΤΡΩΜΑ ΚΑΛΗΣ ΠΡΟΣΦΥΣΗΣ. ΔΕΝ ΣΥΝΙΣΤΑΤΑΙ Η ΧΡΗΣΗ ΣΕ ΒΡΕΓΜΕΝΑ Ή/ΚΑΙ ΧΑΜΗΛΗΣ ΠΡΟΣΦΥΣΗΣ ΟΔΟΣΤΡΩΜΑΤΑ.

Η λειτουργία **PIOGGIA** έχει μελετηθεί για χρήση του οχήματος σε βρεγμένο οδόστρωμα ή σε οδόστρωμα με μειωμένη πρόσφυση. Το σύστημα μειώνει τη μέγιστη παρε-

χόμενη ροπή από τον κινητήρα και την παρέχει ομαλά, με τρόπο ώστε να προλαμβάνει την απώλεια πρόσφυσης. Με αυτή τη λειτουργία οι επιδόσεις της μοτοσικλέτας μειώνονται και δεν είναι δυνατό να επιτευχθεί η μέγιστη ταχύτητα.

ΣΕ ΚΑΘΕ ΠΕΡΙΠΤΩΣΗ, ΣΥΝΙΣΤΑΤΑΙ Η ΜΕΓΙΣΤΗ ΠΡΟΣΟΧΗ ΣΤΙΣ ΕΠΙΦΑΝΕΙΕΣ ΧΑΜΗΛΗΣ ΠΡΟΣΦΥΣΗΣ.

Η μετάβαση στις διάφορες χαρτογραφήσεις γίνεται ενεργοποιώντας το κουμπί μίζας το οποίο 5 δευτερόλεπτα μετά την έναρξη λειτουργίας του κινητήρα μετατρέπεται σε κουμπί επιλογής χαρτογραφήσεων

ΠΡΟΣΟΧΗ

Η ΔΙΑΔΙΚΑΣΙΑ ΕΠΙΛΟΓΗΣ ΧΑΡΤΟΓΡΑΦΗΣΕΩΝ ΕΙΝΑΙ ΕΝΕΡΓΗ ΑΠΟΚΛΕΙΣΤΙΚΑ ΚΑΙ ΜΟΝΟ ΜΕ ΤΟΝ ΚΙΝΗΤΗΡΑ ΣΕ ΛΕΙΤΟΥΡΓΙΑ ΚΑΙ ΤΗ ΧΕΙΡΟΛΑΒΗ ΓΚΑΖΙΟΥ ΕΛΕΥΘΕΡΗ. ΜΠΟΡΕΙΤΕ ΝΑ ΕΚΤΕΛΕΣΕΤΕ ΑΥΤΗ ΤΗ ΔΙΑΔΙΚΑΣΙΑ ΜΕ ΤΗ ΜΟΤΟΣΙΚΛΕΤΑ ΣΕ ΚΙΝΗΣΗ ΚΑΙ ΤΗ ΧΕΙΡΟΛΑΒΗ ΓΚΑΖΙΟΥ ΕΛΕΥΘΕΡΗ.

Για αλλαγή της χαρτογράφησης ενεργήστε ως εξής:

- πατώντας μία πρώτη φορά το κουμπί, το "αρνητικό" σύμβολο της τρέχουσας χαρτογράφησης εμφανίζεται στην οθόνη
- πατώντας μία δεύτερη φορά το κουμπί, μέσα σε 1,5 δευτερόλεπτο μετά την πρώτη, επιλέγεται η επόμενη χαρτογράφηση και το σύμβολό της εμφανίζεται αρνητικό στην οθόνη. Αν περάσουν περισσότερα από 1,5 δευτερόλεπτα χωρίς να πατηθεί το κουμπί (διαφορετικά επιλέγεται η επόμενη χαρτογράφηση) και χωρίς να ενεργοποιηθεί το γκάζι, το σύμβολο της νέας χαρτογράφησης θα εμφανιστεί "θετικό" στην οθόνη, κάτι που σημαίνει ότι έχει εφαρμοστεί πλήρως η νέα χαρτογράφηση.

ΠΡΟΣΟΧΗ

ΕΑΝ ΤΗ ΣΤΙΓΜΗ ΠΟΥ ΣΤΗΝ ΟΘΟΝΗ ΕΜΦΑΝΙΖΕΤΑΙ ΤΟ ΑΡΝΗΤΙΚΟ ΕΙΚΟΝΙΔΙΟ ΤΗΣ ΝΕΑΣ ΧΑΡΤΟΓΡΑΦΗΣΗΣ, ΣΥΝΕΠΩΣ ΑΚΟΜΑ ΣΤΗ ΦΑΣΗ ΑΠΟΔΟΧΗΣ ΑΠΟ ΤΟΝ ΕΓΚΕΦΑΛΟ, ΕΝΕΡΓΟΠΟΙΗΘΕΙ Η ΧΕΙΡΟΛΑΒΗ ΓΚΑΖΙΟΥ, ΤΟ ΘΕΤΙΚΟ ΕΙΚΟΝΙΔΙΟ ΤΗΣ ΝΕΑΣ ΧΑΡΤΟΓΡΑΦΗΣΗΣ ΘΑ ΑΡΧΙΣΕΙ ΝΑ ΑΝΑΒΟΣΒΗΝΕΙ ΣΤΗΝ ΟΘΟΝΗ, ΑΛΛΑ ΔΕΝ ΘΑ ΕΦΑΡΜΟΣΤΕΙ ΜΕΧΡΙ ΤΗ ΣΤΙΓΜΗ ΠΟΥ ΘΑ ΑΦΘΕΙ ΕΛΕΥΘΕΡΗ Η ΧΕΙΡΟΛΑΒΗ ΓΚΑΖΙΟΥ.

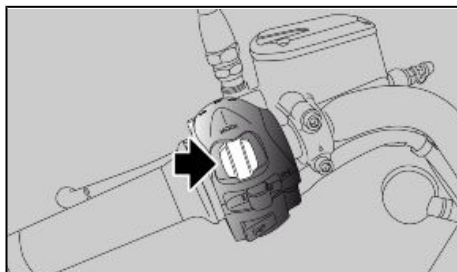

02_23

Κουμπιά χειρισμού (02_23, 02_24, 02_25, 02_26, 02_27)

- Μετακινήστε τον επιλογέα δεξιά (DX) ή αριστερά (SX) για να εμφανίσετε τα στοιχεία στο εσωτερικό των ΜΕΝΟΥ.
- Πατήστε τον επιλογέα για να επιβεβαιώσετε το επιλεγμένο στοιχείο.



02_24

Ημερολόγιο ταξιδιού 1 και 2

Είναι διαθέσιμα δύο ημερολόγια ταξιδιού (*).

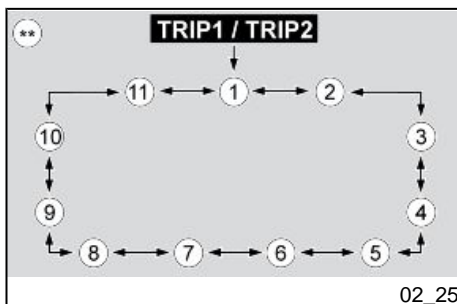

02_25

Με μία εκτεταμένη πίεση του χειριστηρίου MODE αριστερά, επιλέγετε το ΗΜΕΡΟΛΟΓΙΟ ΤΑΞΙΔΙΟΥ 1, ανάβει το εικονίδιο "1" στην ΨΗΦΙΑΚΗ ΟΘΟΝΗ.

Με μία εκτεταμένη πίεση του χειριστηρίου MODE δεξιά, επιλέγετε το ΗΜΕΡΟΛΟΓΙΟ ΤΑΞΙΔΙΟΥ 2, ανάβει το εικονίδιο "2" στην ΨΗΦΙΑΚΗ ΟΘΟΝΗ.

Και στα δύο ημερολόγια, με κάθε σύντομη πίεση του χειριστηρίου MODE δεξιά ή αριστερά, εμφανίζονται διαδοχικά οι ακόλουθες πληροφορίες(**):

ΟΛΙΚΟ ΟΔΟΜΕΤΡΟ (1)

ΜΕΡΙΚΟΣ ΧΙΛΙΟΜΕΤΡΗΤΗΣ (2)

ΧΡΟΝΟΣ ΔΙΑΔΡΟΜΗΣ (3)

ΜΕΣΗ ΤΑΧΥΤΗΤΑ ΔΙΑΔΡΟΜΗΣ (4)

ΜΕΣΗ ΚΑΤΑΝΑΛΩΣΗ ΚΑΥΣΙΜΟΥ (5)

ΣΤΙΓΜΙΑΙΑ ΚΑΤΑΝΑΛΩΣΗ ΚΑΥΣΙΜΟΥ (6)

ΔΙΑΔΡΟΜΗ ΜΕ ΡΕΖΕΡΒΑ (7)

ΤΑΣΗ ΜΠΑΤΑΡΙΑΣ (8)

ΡΟΛΟΙ (9)

MENΟΥ (Μόνο με το όχημα σταματημένο) (10)

MGCT (Moto Guzzi Controllo Trazione) (Μόνο με το όχημα σταματημένο) (11)

Στις ακόλουθες ενδείξεις: ΜΕΡΙΚΟ ΟΔΟΜΕΤΡΟ, ΧΡΟΝΟΣ ΔΙΑΔΡΟΜΗΣ, ΜΕΣΗ ΚΑΤΑΝΑΛΩΣΗ ΚΑΥΣΙΜΟΥ μία εκτεταμένη πίεση στο κεντρικό κουμπί μηδενίζει όλες τις ενδείξεις που έχουν αποθηκευτεί στο ενεργό ΗΜΕΡΟΛΟΓΙΟ ΤΑΞΙΔΙΟΥ.

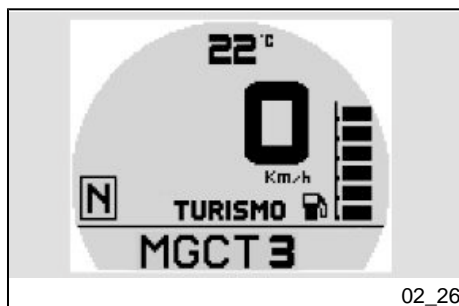

MGCT (Moto Guzzi Controllo Trazione)

Εμφανίζοντας διαδοχικά το ημερολόγιο ταξιδιού TRIP1 ή TRIP2 με σύντομες πιέσεις του χειριστηρίου MODE αριστερά ή δεξιά, μπορείτε να εμφανίσετε το στοιχείο MGCT.

Με μια σύντομη πίεση του χειριστηρίου mode στο κέντρο μπορείτε να αποκτήσετε πρόσβαση στη λειτουργία MGCT.

Μετακινώντας τον επιλογέα δεξιά, με εκτεταμένη πίεση, το σύστημα ενεργοποιείται και στην οθόνη εμφανίζεται η τιμή "1" (Ελάχιστη παρέμβαση).

Η ενδεικτική λυχνία MGCT θα αναβοσβήνει.

Μετακινώντας τον επιλογέα δεξιά με σύντομες πιέσεις αυξάνεται το επίπεδο παρέμβασης έως τη μέγιστη τιμή "3" (Μέγιστη παρέμβαση).

ΣΗΜΕΙΩΣΗ

ΚΑΘΕ ΦΟΡΑ ΠΟΥ ΑΛΛΑΖΕΙ Η ΕΠΙΛΕΓΜΕΝΗ ΡΥΘΜΙΣΗ, ΤΟ ΑΡΙΘΜΗΤΙΚΟ ΣΥΜΒΟΛΟ ΕΜΦΑΝΙΖΕΤΑΙ ΑΡΝΗΤΙΚΟ (ΑΝΑΒΟΣΒΗΝΕΙ) ΓΙΑ 2 ΔΕΥΤΕΡΟΛΕΠΤΑ ΠΡΙΝ ΕΠΙΒΕΒΑΙΩΘΕΙ

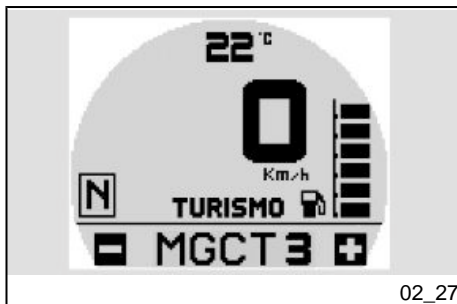

02_27

Για να απενεργοποιήσετε το σύστημα, από την τιμή "1", μετακινήστε τον επιλογέα αριστερά με μία παρατεταμένη πίεση, έως ότου εμφανιστεί το σύμβολο "-".

Η ενδεικτική λυχνία MGCT θα ανάβει σταθερά.

Για έξοδο από τη λειτουργία MGCT πιέστε σύντομα τον επιλογέα ή θέστε σε κίνηση τη μοτοσικλέτα.

ΣΗΜΕΙΩΣΗ

ΜΕ ΤΗΝ ΠΡΩΤΗ ΣΥΝΔΕΣΗ ΤΗΣ ΜΠΑΤΑΡΙΑΣ, Η ΕΝΔΕΙΚΤΙΚΗ ΛΥΧΝΙΑ MGCT ΑΝΑΒΕΙ ΣΤΑΘΕΡΑ (ΣΥΣΤΗΜΑ ΜΗ ΕΝΕΡΓΟ)

ΣΗΜΕΙΩΣΗ

ΟΤΑΝ ΣΒΗΣΕΙ Ο ΠΙΝΑΚΑΣ ΟΡΓΑΝΩΝ ΤΗΣ ΜΟΤΟΣΙΚΚΛΕΤΑΣ, ΜΕ ΤΟ ΕΠΟΜΕΝΟ ΑΝΑΜΜΑ ΤΟ ΣΥΣΤΗΜΑ MGCT ΔΙΑΤΗΡΕΙ ΤΙΣ ΡΥΘΜΙΣΕΙΣ ΠΟΥ ΕΠΙΛΕΧΘΗΚΑΝ ΠΡΟΗΓΟΥΜΕΝΩΣ.

Λειτουργίες για προχωρημένους (02_28, 02_29, 02_30, 02_31, 02_32, 02_33, 02_34)

MENU

Η λειτουργία μπορεί να επιλεγθεί μόνο με το όχημα σταματημένο και επιτρέπει τη ρύθμιση της εμφάνισης των παραμέτρων των διαφόρων διαμορφώσεων.

Για πρόσβαση στη λειτουργία MENU:

με την οθόνη να εμφανίζει τη λειτουργία MENU, πιέστε μία φορά τον επιλογέα στο MENOY.

τα στοιχεία του μενού διαμόρφωσης είναι τα παρακάτω:

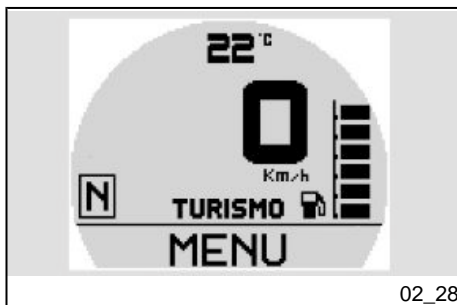

02_28

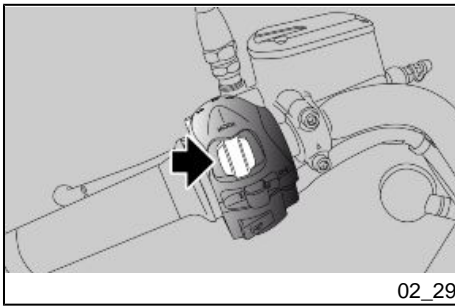

- EXIT
- BACK LIGHTING
- CALIBRATION
- °C/°F
- FUEL CONSUMPTION
- CHANGE THE CODE
- LANGUAGE
- SERVICE

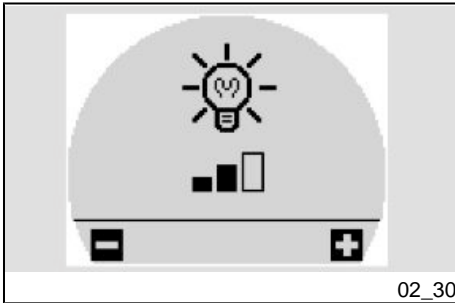

BACK LIGHTING

Η λειτουργία αυτή επιτρέπει τη ρύθμιση της έντασης φωτισμού σε τρία επίπεδα.

Μόλις μπείτε σε αυτή τη λειτουργία, με κάθε σύντομη πίεση του επιλογέα, εμφανίζονται διαδοχικά τα παρακάτω εικονίδια:

- MIN (μία γεμάτη γραμμή)
- MID (δύο γεμάτες γραμμές)
- MAX (τρεις γεμάτες γραμμές)

Στο τέλος της λειτουργίας, με μια σύντομη πίεση του επιλογέα το ταμπλό επανέρχεται στην αρχική οθόνη.

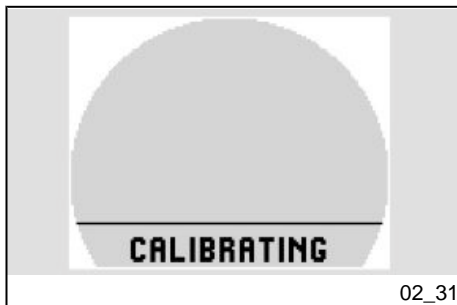

02_31

CALIBRATION

Για πρόσβαση στη λειτουργία CALIBRATION πρέπει να επιλέξετε από το μενού διαμόρφωσης το στοιχείο CALIBRATION.

Όταν επιλέγεται η λειτουργία CALIBRATION (με το όχημα σταματημένο), εμφανίζεται μία οθόνη με την ακόλουθη περιγραφή στην κάτω πλευρά της οθόνης:

CALIBRATING (Γίνεται βαθμονόμηση)

Για τη βαθμονόμηση του συστήματος MGCT (Έλεγχος Κίνησης Moto Guzzi) διατρέξτε για περίπου 10 δευτερόλεπτα ένα τμήμα επίπεδου δρόμου σε ευθεία, με δευτέρα και ταχύτητα 30 +/- 2 km/h (18,64 +/- 1,24 mph), έως τη στιγμή που η ένδειξη ΒΑΘΜΟΝΟΜΗΣΗ εξαφανιστεί από την οθόνη.

ΣΗΜΕΙΩΣΗ

ΟΤΑΝ ΕΞΑΦΑΝΙΣΤΕΙ Η ΕΝΔΕΙΞΗ CALIBRATING ΑΠΟ ΤΗΝ ΟΘΟΝΗ, ΓΙΑ ΝΑ ΟΛΟΚΛΗΡΩΘΕΙ Η ΙΔΙΑ Η ΔΙΑΔΙΚΑΣΙΑ ΒΑΘΜΟΝΟΜΗΣΗΣ, ΣΤΑΜΑΤΗΣΤΕ ΤΟ ΟΧΗΜΑ ΚΑΙ ΣΒΗΣΤΕ ΤΟΝ ΠΙΝΑΚΑ ΓΙΑ ΤΟΥΛΑΧΙΣΤΟΝ 30 ΔΕΥΤΕΡΟΛΕΠΤΑ.

ΜΕ ΑΥΤΟΝ ΤΟΝ ΤΡΟΠΟ Η ΒΑΘΜΟΝΟΜΗΣΗ ΑΠΟΘΗΚΕΥΕΤΑΙ ΣΤΗ ΜΝΗΜΗ ΤΟΥ ΕΓΚΕΦΑΛΟΥ.

ΣΗΜΕΙΩΣΗ

Η ΒΑΘΜΟΝΟΜΗΣΗ ΧΡΗΣΙΜΕΥΕΙ ΣΤΗ ΒΕΛΤΙΩΣΗ ΤΗΣ ΛΕΙΤΟΥΡΓΙΑΣ ΤΟΥ ΜGCT ΣΕ ΠΕΡΙΠΤΩΣΗ ΑΛΛΑΓΗΣ ΤΥΠΟΥ ΕΛΑΣΤΙΚΩΝ.

ΑΝ ΧΡΗΣΙΜΟΠΟΙΟΥΝΤΑΙ ΔΙΑΦΟΡΕΤΙΚΑ ΕΛΑΣΤΙΚΑ ΑΠΟ ΑΥΤΑ ΠΟΥ ΥΠΟΔΕΙΚΝΥΟΝΤΑΙ ΣΤΟ ΠΑΡΟΝ ΒΙΒΛΙΑΡΑΚΙ ΧΡΗΣΗΣ ΚΑΙ ΣΥΝΤΗΡΗΣΗΣ, ΓΙΑ ΝΑ ΕΠΙΤΕΥΧΘΕΙ Η ΙΔΙΑ ΣΥΜΠΕΡΙΦΟΡΑ ΤΟΥ ΣΥΣΤΗΜΑΤΟΣ ΜGCT, ΜΠΟΡΕΙ ΝΑ ΕΙΝΑΙ ΑΠΑΡΑΙΤΗΤΟ ΝΑ ΤΡΟΠΟΠΟΙΗΘΟΥΝ ΤΑ ΕΠΙΠΕΔΑ ΡΥΘΜΙΣΗΣ ΤΟΥ ΙΔΙΟΥ ΤΟΥ ΣΥΣΤΗΜΑΤΟΣ.

ΣΗΜΕΙΩΣΗ

ΑΝ ΘΕΛΕΤΕ ΝΑ ΑΚΥΡΩΣΕΤΕ ΤΗ ΛΕΙΤΟΥΡΓΙΑ ΒΑΘΜΟΝΟΜΗΣΗΣ, ΣΒΗΣΤΕ ΤΟΝ ΠΙΝΑΚΑ.

ΟΤΑΝ ΔΙΕΝΕΡΓΕΙΤΑΙ Η ΒΑΘΜΟΝΟΜΗΣΗ Ο ΕΛΕΓΧΟΣ ΚΙΝΗΣΗΣ ΑΠΕΝΕΡΓΟΠΟΙΕΙΤΑΙ ΑΥΤΟΜΑΤΑ (ΕΑΝ ΕΙΧΕ ΠΡΟΗΓΟΥΜΕΝΩΣ ΕΝΕΡΓΟΠΟΙΗΘΕΙ).

ΠΡΟΣΟΧΗ

ΟΤΑΝ Η ΜΟΤΟΣΙΚΛΕΤΑ ΒΡΙΣΚΕΤΑΙ ΣΕ ΡΕΖΕΡΒΑ ΔΕΝ ΜΠΟΡΕΙ ΝΑ ΓΙΝΕΙ Η ΒΑΘΜΟΝΟΜΗΣΗ ΓΙΑΤΙ ΣΤΟΝ ΠΙΝΑΚΑ ΟΡΓΑΝΩΝ, Η ΕΝΔΕΙΞΗ CALIBRATING ΑΝΤΙΚΑΘΙΣΤΑΤΑΙ ΑΠΟ ΤΗΝ ΕΝΔΕΙΞΗ ΤΩΝ ΧΙΛΙΟΜΕΤΡΩΝ ΠΟΥ ΔΙΑΝΥΘΗΚΑΝ ΑΠΟ ΤΟ ΣΗΜΕΙΟ ΣΤΟ ΟΠΟΙΟ ΞΕΚΙΝΗΣΕ Η ΧΡΗΣΗ ΤΗΣ ΡΕΖΕΡΒΑΣ

°C/°F

Με τη λειτουργία αυτή μπορείτε να επιλέξετε τη μονάδα μέτρησης της εξωτερικής θερμοκρασίας. Στο εσωτερικό της λειτουργίας, με κάθε σύντομη πίεση του επιλογέα, εμφανίζονται διαδοχικά οι δύο μονάδες μέτρησης:

- °C

- °F

Η διαδικασία αποθηκεύεται με μία εκτεταμένη πίεση του επιλογέα, ο πίνακας οργάνων επανέρχεται στο μενού ΡΥΘΜΙΣΕΙΣ.



CHANGE THE CODE

Η λειτουργία αυτή χρησιμοποιείται όταν έχετε παλιό κωδικό και θέλετε να τον αλλάξετε. Στο εσωτερικό της λειτουργίας εμφανίζεται το μήνυμα:

"INSERT YOUR OLD USER CODE"



02_33

Μετά την αναγνώριση του παλιού κωδικού ζητείται η εισαγωγή του νέου κωδικού και στην οθόνη εμφανίζεται το μήνυμα:

"INSERT YOUR OLD USER CODE"

Εάν πρόκειται για την πρώτη αποθήκευση της μνήμης, ζητείται μόνο η εισαγωγή του νέου κωδικού.

Με την ολοκλήρωση εισαγωγής του κωδικού, ο κωδικός παραμένει ορατός έως ότου σβήσει ο πίνακας οργάνων.

CHANGE THE CODE

Αυτή η λειτουργία διασυνδέεται με τα συστήματα που υπάρχουν στη μοτοσικλέτα και εκτελεί σε αυτά διάγνωση. Για να την ενεργοποιήσετε πρέπει να εισάγετε έναν κωδικό πρόσβασης που έχουν μόνο τα κέντρα τεχνικής υποστήριξης Moto Guzzi.

LANGUAGE

Με τη λειτουργία αυτή μπορείτε να επιλέξετε τη γλώσσα της οθόνης. Οι επιλέξιμες γλώσσες είναι:

- ITALIANO
- ENGLISH
- FRANCAIS
- DEUTSCH
- ESPAGNOL



02_34

ΟΡΙΟ ΣΕΡΒΙΣ

Μόλις ξεπεραστούν τα όρια των διαστημάτων συντήρησης, εμφανίζεται το εικονίδιο με το σύμβολο του αγγλικού κλειδιού (3).

Ανάβει: κάθε 10.000 km (6250 mi)

ΠΡΟΣΟΧΗ

ΟΤΑΝ ΑΝΑΦΕΙ ΤΟ ΕΙΚΟΝΙΔΙΟ ΑΠΕΥΘΥΝΘΕΙΤΕ ΣΕ ΕΝΑΝ Επίσημο Αντιπρόσωπο Moto Guzzi

Κεντρικός διακόπτης (02_35)

Ο διακόπτης της μίζας βρίσκεται στο εμπρόσθιο τμήμα του ρεζερβουάρ κοντά στο σωλήνα του τιμονιού.

Με το όχημα παραδίδονται δύο κλειδιά (ένα εφεδρικό).

Τα φώτα σβήνουν γυρίζοντας το διακόπτη εκκίνησης στη θέση «OFF»

ΣΗΜΕΙΩΣΗ

ΤΟ ΚΛΕΙΔΙ ΕΝΕΡΓΟΠΟΙΕΙ ΤΟ ΔΙΑΚΟΠΤΗ ΕΚΚΙΝΗΣΗΣ/ΚΛΕΙΔΩΜΑΤΟΣ ΤΙΜΟΝΙΟΥ, ΤΗΝ ΚΛΕΙΔΑΡΙΑ ΤΗΣ ΤΑΠΑΣ ΤΟΥ ΡΕΖΕΡΒΟΥΑΡ ΚΑΙ ΤΗΝ ΚΛΕΙΔΑΡΙΑ ΤΗΣ ΣΕΛΑΣ.

ΣΗΜΕΙΩΣΗ

ΤΑ ΦΩΤΑ ΑΝΑΒΟΥΝ ΑΥΤΟΜΑΤΑ ΜΕΤΑ ΤΗΝ ΕΚΚΙΝΗΣΗ ΤΟΥ ΚΙΝΗΤΗΡΑ.

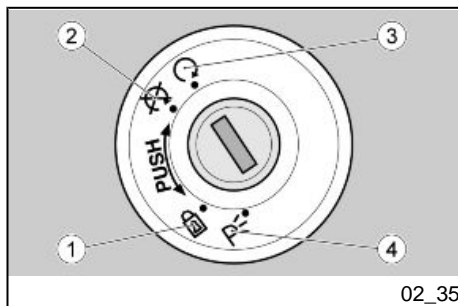

02_35

LOCK (1): Το τιμόνι είναι κλειδωμένο. Δεν μπορείτε να εκκινήσετε τον κινητήρα και να ανάψετε τα φώτα. Μπορείτε να βγάλετε το κλειδί

OFF (2): Ο κινητήρας και τα φώτα δεν μπορούν να τεθούν σε λειτουργία. Μπορείτε να βγάλετε το κλειδί.

ON (3): Ο κινητήρας μπορεί να τεθεί σε λειτουργία. Δεν μπορείτε να βγάλετε το κλειδί

PARKING (4): Το τιμόνι είναι κλειδωμένο. Δεν μπορεί να τεθεί σε λειτουργία ο κινητήρας. Ενεργοποιείται το φως θέσης του εμπρός φανού και τα φώτα θέσης του πίσω φανού. Μπορείτε να βγάλετε το κλειδί. Αφού βγάλετε το κλειδί το σύστημα immobilizer είναι ενεργό (εάν προβλέπεται).

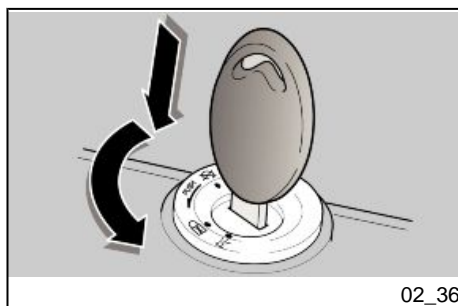

02_36

Κλείδωμα τιμονιού (02_36)

Για κλείδωμα του τιμονιού:

- Γυρίστε το τιμόνι εντελώς αριστερά.

Στρέψτε το κλειδί στη θέση «OFF» (ΚΛΕΙΣΤΟ).

Πιέστε και γυρίστε το κλειδί αριστερόστροφα (προς τα αριστερά), γυρίστε λίγο το τιμόνι μέχρι το κλειδί να φτάσει στη θέση «LOCK».

- Αφαιρέστε το κλειδί.

ΠΡΟΣΟΧΗ

ΠΟΤΕ ΜΗΝ ΓΥΡΙΖΕΤΕ ΤΟ ΚΛΕΙΔΙ ΣΤΗ ΘΕΣΗ "LOCK" ΚΑΤΑ ΤΗΝ ΚΙΝΗΣΗ, ΠΡΟΚΕΙΜΕΝΟΥ ΝΑ ΑΠΟΦΥΓΕΤΕ ΤΗΝ ΑΠΩΛΕΙΑ ΕΛΕΓΧΟΥ ΤΟΥ ΟΧΗΜΑΤΟΣ.

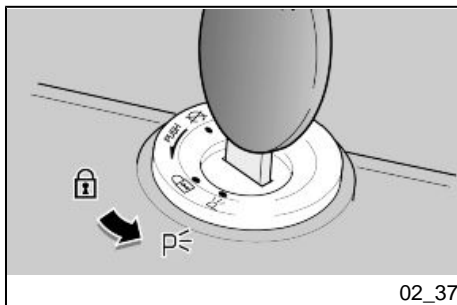

Φώτα στάθμευσης (02_37)

Το όχημα διαθέτει φώτα στάθμευσης εμπρός και πίσω. Ξεκινώντας με την προϋπόθεση ότι είναι πάντα προτιμότερο να σταθμεύετε το όχημα στους ειδικούς χώρους στάθμευσης και σε φωτιζόμενους χώρους, τα φώτα στάθμευσης είναι χρήσιμα στην περίπτωση που θα χρειαστεί να σταθμεύσετε σε ένα σκοτεινό ή λίγο φωτιζόμενο χώρο ή στην περίπτωση που θέλετε το όχημα να είναι περισσότερο ορατό.

ΛΕΙΤΟΥΡΓΙΑ

Για να ενεργοποιήσετε τα φώτα στάθμευσης:

- Μπλοκάρτε το τιμόνι χωρίς να βγάλετε το κλειδί.
- Γυρίστε το κλειδί στη θέση (PARKING).
- Ελέγξτε αν ανάβουν σωστά και τα δύο φώτα στάθμευσης (εμπρός και πίσω).
- Βγάλετε το κλειδί.

Διακόπτης κόρνας (02_38)

ΣΗΜΕΙΩΣΗ

ΤΑ ΗΛΕΚΤΡΙΚΑ ΕΞΑΡΤΗΜΑΤΑ ΛΕΙΤΟΥΡΓΟΥΝ ΜΟΝΟ ΟΤΑΝ Ο ΔΙΑΚΟΠΤΗΣ ΕΚΚΙΝΗΣΗΣ ΒΡΙΣΚΕΤΑΙ ΣΤΗ ΘΕΣΗ «ON»

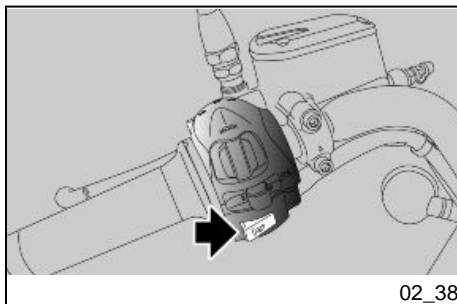

Εάν πιεστεί, ενεργοποιεί την κόρνα.

Διακόπτης φλας (02_39)

ΣΗΜΕΙΩΣΗ

ΤΑ ΗΛΕΚΤΡΙΚΑ ΕΞΑΡΤΗΜΑΤΑ ΛΕΙΤΟΥΡΓΟΥΝ ΜΟΝΟ ΟΤΑΝ Ο ΔΙΑΚΟΠΤΗΣ ΕΚΚΙΝΗΣΗΣ ΒΡΙΣΚΕΤΑΙ ΣΤΗ ΘΕΣΗ «ON»

Μετακινήστε το διακόπτη προς τα αριστερά για να ειδοποιήσετε ότι στρίβετε αριστερά, μετακινήστε το διακόπτη προς τα δεξιά για να ειδοποιήσετε ότι στρίβετε δεξιά. Πιέστε το διακόπτη στο κέντρο για να απενεργοποιήσετε το φλας.

ΠΡΟΣΟΧΗ

ΕΑΝ Η ΕΝΔΕΙΚΤΙΚΗ ΛΥΧΝΙΑ ΤΩΝ ΦΛΑΣ ΑΝΑΒΟΣΒΗΝΕΙ ΓΡΗΓΟΡΑ ΑΥΤΟ ΣΗΜΑΙΝΕΙ ΟΤΙ ΕΝΑΣ Ή ΚΑΙ ΟΙ ΔΥΟ ΛΑΜΠΤΗΡΕΣ ΤΩΝ ΦΛΑΣ ΕΧΕΙ/ΕΧΟΥΝ ΚΑΕΙ.

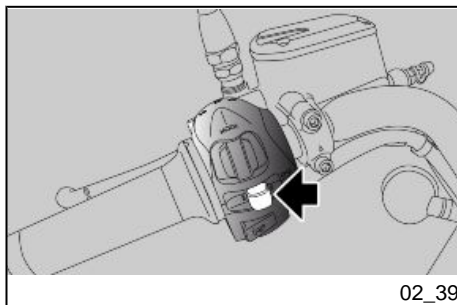

02_39

Διακόπτης Φωτων (02_40)

ΣΗΜΕΙΩΣΗ

ΤΑ ΗΛΕΚΤΡΙΚΑ ΕΞΑΡΤΗΜΑΤΑ ΛΕΙΤΟΥΡΓΟΥΝ ΜΟΝΟ ΟΤΑΝ Ο ΔΙΑΚΟΠΤΗΣ ΕΚΚΙΝΗΣΗΣ ΒΡΙΣΚΕΤΑΙ ΣΤΗ ΘΕΣΗ «ON»

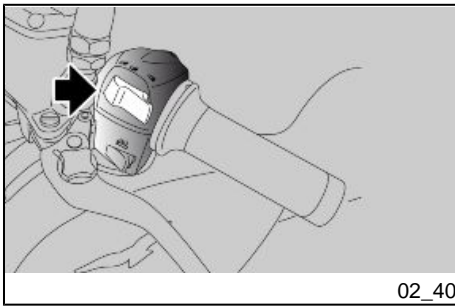

02_40

Διακόπτης φώτων

Με τη λειτουργία φώτων ημέρας ενεργοποιημένη:

- οι λειτουργίες του διακόπτη φώτων είναι απενεργοποιημένες με εξαίρεση το σινιάλο με τα φώτα μεγάλης σκάλας
- Στη δεξιά θέση ενεργοποιείται το σινιάλο με τη μεγάλη σκάλα σε περιπτώσεις κινδύνου ή έκτακτης ανάγκης.

Με τη λειτουργία φώτων νυκτός ενεργοποιημένη:

- όταν ο διακόπτης βρίσκεται σε κεντρική θέση, διατηρεί πάντα αναμμένο το φως θέσης, το φωτισμό του ταμπλό και τα φώτα μεσαίας σκάλας.
- Όταν ο διακόπτης βρίσκεται αριστερά ενεργοποιούνται τα φώτα μεγάλης σκάλας.
- Στη δεξιά θέση ενεργοποιείται το σινιάλο με τη μεγάλη σκάλα σε περιπτώσεις κινδύνου ή έκτακτης ανάγκης.

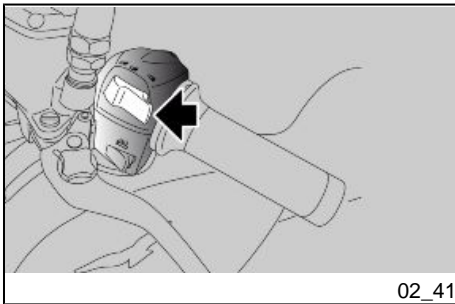

02_41

Κουμπί σινιάλου μεγάλης σκάλας (02_41)

Επιτρέπει τη χρήση του σινιάλου με τη μεγάλη σκάλα σε περιπτώσεις κινδύνου ή έκτακτης ανάγκης.

Αφήνοντας το κουμπί το σινιάλο με τη μεγάλη σκάλα απενεργοποιείται.

Διακόπτης φώτων ημέρας/νυκτός (02_42)

ΣΗΜΕΙΩΣΗ

ΤΑ ΗΛΕΚΤΡΙΚΑ ΕΞΑΡΤΗΜΑΤΑ ΛΕΙΤΟΥΡΓΟΥΝ ΜΟΝΟ ΟΤΑΝ Ο ΔΙΑΚΟΠΤΗΣ ΕΚΚΙΝΗΣΗΣ ΒΡΙΣΚΕΤΑΙ ΣΤΗ ΘΕΣΗ «ON»

- Γυρίζοντας το διακόπτη προς τα επάνω ανάβουν τα φώτα ημέρας
- Γυρίζοντας το διακόπτη προς τα κάτω ανάβουν τα φώτα νυκτός

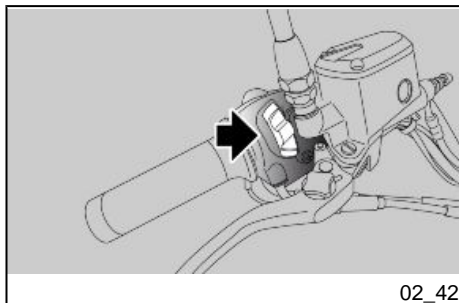

Διακόπτης θερμαινόμενων χειρολαβών (02_43, 02_44)

(ΟΠΟΥ ΕΙΝΑΙ ΔΙΑΘΕΣΙΜΟ)

Η ενεργοποίηση, η απενεργοποίηση και το επίπεδο θέρμανσης των χειρολαβών γίνεται με σύντομη πίεση του χειριστηρίου.

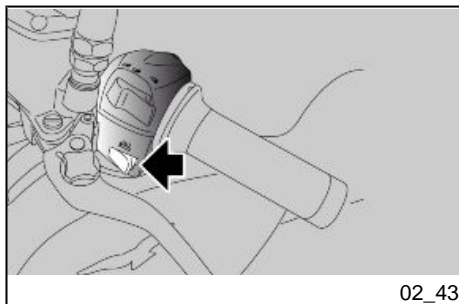



02_44

Υπάρχουν 3 επίπεδα θέρμανσης και ενεργοποιούνται κυκλικά (από το επίπεδο 1 έως το επίπεδο 3) με κάθε σύντομη πίεση του χειριστηρίου. Μετά το επίπεδο 3, με μια επιπλέον σύντομη πίεση του χειριστηρίου η λειτουργία απενεργοποιείται.

Όταν το κλειδί γυρίσει στη θέση OFF και στη συνέχεια ανάψει εκ νέου, η λειτουργία θα είναι απενεργοποιημένη.

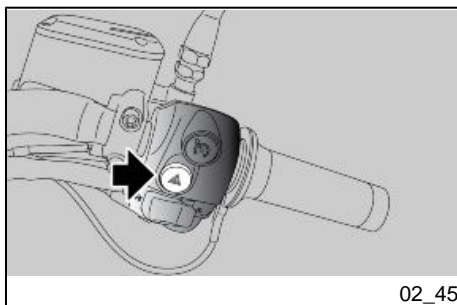

02_45

Κουμπί ενεργοποίησης αλάρμ (02_45)

Πατώντας το πλήκτρο ενεργοποιούνται ταυτόχρονα τα τέσσερα φλας και οι σχετικές ενδεικτικές λυχνίες στον πίνακα. Μια επιπλέον πίεση απενεργοποιεί το σύστημα. Τα ΑΛΑΡΜ παραμένουν ενεργοποιημένα ακόμα και όταν βγάλετε το κλειδί αλλά δεν μπορεί να απενεργοποιηθεί.

Όταν το κλειδί γυρίσει στη θέση OFF και στη συνέχεια ανάψει εκ νέου, η λειτουργία θα είναι απενεργοποιημένη.

Διακόπτης εκκίνησης (02_46)

Πιέζοντας το κουμπί, η μίζα θέτει σε λειτουργία τον κινητήρα.

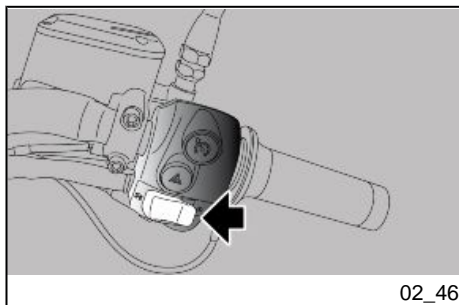

Διακόπτης στάσης κινητήρα (02_47)

Λειτουργεί ως διακόπτης ασφαλείας ή έκτακτης ανάγκης.

Πιέστε το διακόπτη για να σταματήσετε τον κινητήρα.

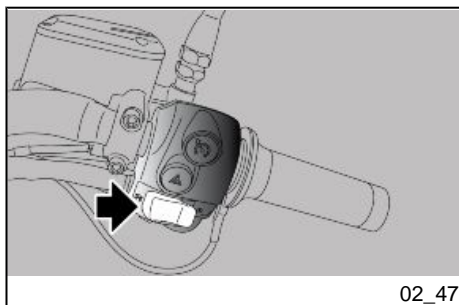

Κουμπί Cruise Control (02_48, 02_49)

- Το cruise control είναι ένα ηλεκτρονικό σύστημα διατήρησης της επιλεγμένης ταχύτητας
- Για την ενεργοποίηση του συστήματος (μετάβαση από την κατάσταση OFF σε κατάσταση ON) απαιτείται παρατεταμένη πίεση του κουμπιού Cruise Control (περίπου 2 δευτερόλεπτα)

- Η ενεργοποίηση του συστήματος επισημαίνεται από την ενδεικτική λυχνία στο ταμπλό η οποία αναβοσβήνει

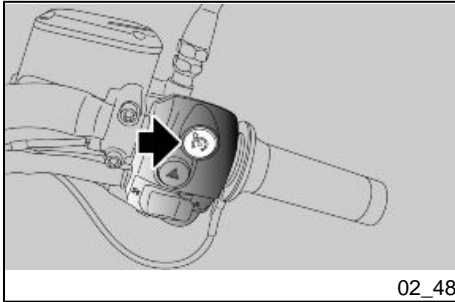

02_48

Το σύστημα μπορεί να χρησιμοποιηθεί σε εύρος ταχυτήτων από 40 km/h (24,85 mph) έως 180 km/h (111,85 mph), μόνο για τις ταχύτητες από την τρίτη έως την έκτη, ακόμα και στη φάση επιβράδυνσης και με τη χειρολαβή γκαζιού ελεύθερη.



02_49

Όταν η μοτοσικλέτα αναπτύξει την επιθυμητή ταχύτητα το σύστημα μπορεί να ενεργοποιηθεί (μετάβαση στην κατάσταση SET) με μια σύντομη πίεση του κουμπιού Cruise Control, υπό τις ακόλουθες προϋποθέσεις:

- Η επιλεγμένη ταχύτητα δεν μπορεί να είναι μικρότερη από την τρίτη, ούτε η νεκρή ταχύτητα,
- Τα φρένα δεν πρέπει να είναι ενεργοποιημένα,
- Ο συμπλέκτης δεν πρέπει να είναι ενεργοποιημένος,

Η ενεργή κατάσταση του συστήματος επισημαίνεται από την ενδεικτική λυχνία στο ταμπλό η οποία ανάβει σταθερά.

Στο σημείο αυτό μπορείτε να αφήσετε τη χειρολαβή γκαζιού γιατί το σύστημα θα διατηρήσει αυτόνομα την επιλεγμένη ταχύτητα.

Μπορείτε να χρησιμοποιήσετε το γκάζι προκειμένου να αυξήσετε προσωρινά την ταχύτητα κρουαζιέρας, έως το ένα μέγιστο όριο 30 km/h (18,64 mi), σε σχέση με την επιλεγμένη ταχύτητα, χωρίς να απενεργοποιηθεί το σύστημα (π.χ. προσπέραση).

Όταν αφήσετε το γκάτζι, η μοτοσυκλέτα θα επανέλθει στην επιλεγμένη ταχύτητα κρουαζιέρας.

Εάν χρησιμοποιήσετε περαιτέρω τη χειρολαβή γκαζιού ή εάν ξεπεραστεί το μέγιστο όριο των 180 km/h (111,85 mph), το σύστημα απενεργοποιείται (από την κατάσταση ON περνάει σε κατάσταση SET).

Επιπλέον, το σύστημα απενεργοποιείται (μετάβαση από την κατάσταση SET στην κατάσταση ON, δηλαδή η ενδ. λυχνία αναβοσβήνει), εάν παρουσιαστούν οι ακόλουθες καταστάσεις:

- Αν πατηθεί ο συμπλέκτης
- Αν πατηθούν τα φρένα εμπρός/πίσω,
- Επιλέγοντας μια ταχύτητα μικρότερη από την 3η ή εάν επιλεχθεί η νεκρή ταχύτητα,
- Πατώντας με σύντομη πίεση το κουμπί του Cruise Control,
- Αν ενεργοποιηθεί ο περιοριστής στροφών κινητήρα (κόφτης),
- Αν ενεργοποιηθεί ο έλεγχος κίνησης,
- Αν βρεθείτε σε ιδιαίτερα απότομη ανηφόρα ή κατηφόρα.

Το σύστημα απενεργοποιείται εντελώς (μετάβαση από την κατάσταση SET στην κατάσταση OFF), η αποθηκευμένη ταχύτητα μηδενίζεται και η αντίστοιχη ενδεικτική λυχνία στον πίνακα οργάνων σβήνει, εάν παρουσιαστεί μία από τις ακόλουθες καταστάσεις:

- Παρατεταμένη πίεση κουμπιού Cruise Control,
- Διακόπτης Run-OFF ενεργοποιημένος,
- Σβήσιμο του κινητήρα (key-OFF).

Σύστημα ABS (02_50)

Το ABS είναι μια διάταξη που εμποδίζει το μπλοκάρισμα των τροχών σε περίπτωση ανάγκης, αυξάνοντας τη σταθερότητα του οχήματος κατά το φρενάρισμα σε σχέση με ένα παραδοσιακό σύστημα φρεναρίσματος.

Το σύστημα ABS επιτρέπει να βελτιωθεί ο έλεγχος του αυτοκινήτου, υπενθυμίζουμε όμως ότι δεν πρέπει να ξεπερνάτε τα φυσικά όρια κρατήματος του δρόμου από το όχημα. Αποτελεί ευθύνη του οδηγού να οδηγεί με στις κατάλληλες ταχύτητες λαμβάνοντας υπόψη τις ατμοσφαιρικές συνθήκες και το οδόστρωμα, αφήνοντας τα απαιτούμενα περιθώρια ασφαλείας.

Το ABS δεν μπορεί να αντισταθμίσει, στις διάφορες καταστάσεις, σφάλματα κρίσης ή ακατάλληλη χρήση των φρένων.

ΣΗΜΕΙΩΣΗ

ΟΤΑΝ ΜΠΑΙΝΕΙ ΣΕ ΛΕΙΤΟΥΡΓΙΑ ΤΟ ABS ΓΙΝΕΤΑΙ ΑΙΣΘΗΤΟΣ ΕΝΑΣ ΚΡΑΔΑΣΜΟΣ ΣΤΗ ΜΑΝΕΤΑ ΤΟΥ ΦΡΕΝΟΥ.



ΤΟ ΣΥΣΤΗΜΑ ΑΝΤΙΜΠΛΟΚΑΡΙΣΜΑΤΟΣ ΤΡΟΧΟΥ ΔΕΝ ΠΡΟΣΤΑΤΕΥΕΙ ΑΠΟ ΤΙΣ ΠΤΩΞΕΙΣ ΣΤΙΣ ΣΤΡΟΦΕΣ.

ΤΟ ΑΠΟΤΟΜΟ ΦΡΕΝΑΡΙΣΜΑ ΜΕ ΤΟ ΟΧΗΜΑ ΣΕ ΚΛΙΣΗ, ΤΟ ΤΙΜΟΝΙ ΓΥΡΙΣΜΕΝΟ, ΤΟ ΚΑΚΗΣ ΠΟΙΟΤΗΤΑΣ, ΟΛΙΣΘΗΡΟ Ή ΧΑΜΗΛΗΣ ΠΡΟΣΦΥΣΗΣ ΟΔΟΣΤΡΩΜΑ ΔΗΜΙΟΥΡΓΕΙ ΜΙΑ ΚΑΤΑΣΤΑΣΗ ΑΣΤΑΘΕΙΑΣ ΠΟΥ ΔΕΝ ΑΝΤΙΜΕΤΩΠΙΖΕΤΑΙ ΕΥΚΟΛΑ. ΣΥΝΙΣΤΑΤΑΙ ΠΡΟΣΕΚΤΙΚΗ ΟΔΗΓΗΣΗ ΚΑΙ ΒΑΘΜΙΑΙΟ ΦΡΕΝΑΡΙΣΜΑ.

ΜΗΝ ΤΡΕΧΕΤΕ ΑΠΡΟΣΕΚΤΑ, ΤΟ ΚΡΑΤΗΜΑ ΤΟΥ ΔΡΟΜΟΥ ΑΠΟ ΤΟ ΟΧΗΜΑ ΥΠΟΚΕΙΤΑΙ ΣΕ ΕΙΔΙΚΟΥΣ ΦΥΣΙΚΟΥΣ ΝΟΜΟΥΣ ΠΟΥ ΟΥΤΕ ΤΟ ABS ΔΕΝ ΜΠΟΡΕΙ ΝΑ ΕΞΑΛΕΙΨΕΙ.



02_50

Κατά την εκκίνηση του οχήματος, μετά τον αρχικό έλεγχο του πίνακα οργάνων, η ενδεικτική λυχνία ABS αναβοσβήνει έως ότου η ταχύτητα του οχήματος ξεπεράσει τα 5 km/h (3,1 mph), στη συνέχεια σβήνει ή συνεχίζει να αναβοσβήνει ακόμα και όταν η ταχύτητα ξεπερνά τα 5 km/h (3,1 mph).

Αν η ενδεικτική λυχνία ABS συνεχίζει να αναβοσβήνει ή ανάβει σταθερά, σημαίνει ότι εντοπίστηκε κάποιο σφάλμα και το ABS απενεργοποιείται αυτόματα.

Σε αυτήν την περίπτωση κάντε τις ακόλουθες ενέργειες:

- σταματήστε το όχημα
- κλειδί OFF-ON,
- ξεπεράστε την ταχύτητα των 5 χ.α.ω. (3.1 mph): η ενδεικτική λυχνία ABS πρέπει να σβήσει,
- το ABS λειτουργεί.

Αν η ένδειξη ABS απενεργοποιημένο παραμένει:

ΣΗΜΕΙΩΣΗ

ΣΕ ΑΥΤΗΝ ΤΗΝ ΠΕΡΙΠΤΩΣΗ ΑΠΕΥΘΥΝΘΕΙΤΕ ΕΝΑΝ Επίσημο Αντιπρόσωπο Moto Guzzi

ΣΗΜΕΙΩΣΗ

ΤΟ ΣΥΣΤΗΜΑ ABS ΕΧΕΙ ΜΕΛΕΤΗΘΕΙ ΚΑΙ ΚΑΤΑΣΚΕΥΑΣΤΕΙ, ΣΕ ΣΥΝΑΡΤΗΣΗ ΜΕ ΤΑ ΥΠΟΛΟΙΠΑ ΣΥΣΤΗΜΑΤΑ ΤΟΥ ΟΧΗΜΑΤΟΣ, ΓΙΑ ΧΡΗΣΗ ΣΕ ΑΣΦΑΛΤΟΣΤΡΩΜΕΝΟ ΔΡΟΜΟ ΚΑΙ ΔΕΝ ΕΙΝΑΙ ΚΑΤΑΛΛΗΛΟ ΓΙΑ ΧΡΗΣΗ ΣΕ ΑΝΩΜΑΛΟ ΔΡΟΜΟ.

ΑΝ ΚΙΝΕΙΣΤΕ ΣΕ ΜΗ ΑΣΦΑΛΤΟΣΤΡΩΜΕΝΟΥΣ ΔΡΟΜΟΥΣ Ή/ΚΑΙ ΙΔΙΑΙΤΕΡΑ ΚΑΤΕΣΤΡΑΜΜΕΝΟΥΣ, ΤΟ ΣΥΣΤΗΜΑ ABS ΕΝΔΕΧΕΤΑΙ ΝΑ ΑΠΕΝΕΡΓΟΠΟΙΗΘΕΙ ΑΥΤΟΜΑΤΑ, ΩΣΤΟΣΟ ΤΟ ΣΥΣΤΗΜΑ ΦΡΕΝΩΝ ΛΕΙΤΟΥΡΓΕΙ ΤΕΛΕΙΑ ΩΣ ΕΝΑ ΠΑΡΑΔΟΣΙΑΚΟ ΣΥΣΤΗΜΑ ΦΡΕΝΩΝ ΧΩΡΙΣ ABS ΚΑΙ ΠΑΡΕΧΕΙ ΤΗΝ ΣΥΝΗΘΗ ΙΚΑΝΟΤΗΤΑ ΣΤΑΜΑΤΗΜΑΤΟΣ.

ΓΙΑ ΕΠΑΝΕΝΕΡΓΟΠΟΙΗΣΗ ΤΟΥ ΣΥΣΤΗΜΑΤΟΣ ΑΡΚΕΙ ΝΑ ΣΒΗΣΕΤΕ ΚΑΙ ΝΑ ΕΠΑΝΕΚΚΙΝΗΣΕΤΕ ΤΟ ΟΧΗΜΑ ΚΑΙ ΝΑ ΞΕΠΕΡΑΣΕΤΕ ΤΗΝ ΤΑΧΥΤΗΤΑ ΤΩΝ 5 χ.α.ω. (3.1 mph).



ΤΟ ΣΥΣΤΗΜΑ ABS ΕΠΕΜΒΑΙΝΕΙ ΣΤΟΝ ΜΠΡΟΣΤΙΝΟ ΚΑΙ ΣΤΟΝ ΠΙΣΩ ΤΡΟΧΟ ΛΑΜΒΑΝΟΝΤΑΣ ΠΛΗΡΟΦΟΡΙΕΣ ΑΠΟ ΤΟΥΣ ΤΡΟΧΙΣΚΟΥΣ-ΑΙΣΘΗΤΗΡΕΣ ΤΑΧΥΤΗΤΑΣ ΠΕΡΙΣΤΡΟΦΗΣ/ΜΠΛΟΚΑΡΙΣΜΑΤΟΣ. ΕΙΝΑΙ ΣΗΜΑΝΤΙΚΟ ΝΑ ΓΙΝΕΤΑΙ ΠΑΝΤΑ ΕΛΕΓΧΟΣ ΩΣΤΕ Ο ΤΡΟΧΙΣΚΟΣ-ΑΙΣΘΗΤΗΡΑΣ ΝΑ ΕΙΝΑΙ ΠΑΝΤΑ ΚΑΘΑΡΟΣ ΚΑΙ ΚΑΤΑ ΠΕΡΙΟΔΟΥΣ ΝΑ ΓΙΝΕΤΑΙ ΕΛΕΓΧΟΣ ΩΣΤΕ Η ΑΠΟΣΤΑΣΗ ΤΟΥ ΑΙΣΘΗΤΗΡΑ ΝΑ ΕΙΝΑΙ ΣΤΑΘΕΡΗ ΚΑΙ ΣΤΙΣ 360 ΜΟΙΡΕΣ. ΣΕ ΠΕΡΙΠΤΩΣΗ ΑΠΟΣΥΝΑΡΜΟΛΟΓΗΣΗΣ ΚΑΙ ΕΠΑΝΑΣΥΝΑΡΜΟΛΟΓΗΣΗΣ ΤΩΝ ΤΡΟΧΩΝ, ΕΙΝΑΙ ΠΟΛΥ ΣΗΜΑΝΤΙΚΟ ΝΑ ΕΛΕΓΞΕΤΕ ΟΤΙ Η ΑΠΟΣΤΑΣΗ ΑΝΑΜΕΣΑ ΣΤΟΝ ΤΡΟΧΙΣΚΟ ΚΑΙ ΤΟΝ ΑΙΣΘΗΤΗΡΑ ΕΙΝΑΙ Η ΑΠΑΙΤΟΥΜΕΝΗ. ΓΙΑ ΤΟΝ ΕΛΕΓΧΟ ΚΑΙ ΤΗ ΡΥΘΜΙΣΗ ΑΠΕΥΘΥΝΘΕΙΤΕ ΣΕ ΕΝΑ Εξουσιοδοτημένο Συνεργείο Moto Guzzi.



ΑΝ Η ΜΟΤΟΣΙΚΛΕΤΑ ΕΞΟΠΛΙΖΕΤΑΙ ΜΕ ΤΟ ΣΥΣΤΗΜΑ ABS, ΤΑ ΤΑΚΑΚΙΑ ΦΡΕΝΩΝ ΜΕ ΥΛΙΚΟ ΤΡΙΒΗΣ ΠΟΥ ΔΕΝ ΔΙΑΘΕΤΕΙ ΕΓΚΡΙΣΗ ΤΥΠΟΥ ΘΕΤΟΥΝ ΣΕ ΚΙΝΔΥΝΟ ΤΗ ΣΩΣΤΗ ΛΕΙΤΟΥΡΓΙΑ ΤΟΥ ΣΥΣΤΗΜΑΤΟΣ ΠΕΔΗΣΗΣ ΜΕΙΩΝΟΝΤΑΣ ΣΗΜΑΝΤΙΚΑ ΤΗΝ ΑΣΦΑΛΕΙΑ ΣΤΗΝ ΟΔΗΓΗΣΗ.

ΣΗΜΕΙΩΣΗ

ΟΙ ΑΙΣΘΗΤΗΡΕΣ ΤΟΥ ΣΥΣΤΗΜΑΤΟΣ, ΕΧΟΝΤΑΣ ΕΞΑΙΡΕΤΙΚΗ ΑΚΡΙΒΕΙΑ ΑΝΑΓΝΩΣΗΣ ΤΩΝ ΟΔΟΝΤΩΤΩΝ ΓΡΑΝΑΖΙΩΝ ΤΟΥ ΑΙΣΘΗΤΗΡΑ ΤΡΟΧΟΥ, ΜΠΟΡΟΥΝ ΝΑ ΠΡΟΚΑΛΕΣΟΥΝ, ΜΕ ΤΗ ΜΟΤΟΣΙΚΛΕΤΑ ΣΤΑΜΑΤΗΜΕΝΗ ΚΑΙ ΤΟΝ

ΚΙΝΗΤΗΡΑ ΣΕ ΛΕΙΤΟΥΡΓΙΑ, ΤΗΝ ΕΜΦΑΝΙΣΗ ΜΙΑΣ ΕΝΔΕΙΞΗΣ ΤΑΧΥΤΗΤΑΣ ΜΕΡΙΚΩΝ km/h (mi) ΣΤΗΝ ΨΗΦΙΑΚΗ ΟΘΟΝΗ.

Η ΣΥΜΠΕΡΙΦΟΡΑ ΑΥΤΗ ΠΡΕΠΕΙ ΝΑ ΘΕΩΡΕΙΤΑΙ ΚΑΝΟΝΙΚΗ ΚΑΙ ΔΕΝ ΕΙΝΑΙ ΑΙΤΙΑ ΔΥΣΛΕΙΤΟΥΡΓΙΑΣ ΤΟΥ ΣΥΣΤΗΜΑΤΟΣ ABS.



ΑΝ Η ΑΠΟΣΤΑΣΗ ΕΝΟΣ Ή ΔΥΟ ΑΙΣΘΗΤΗΡΩΝ ΔΕΝ ΠΕΡΙΛΑΜΒΑΝΕΤΑΙ ΣΤΑ ΔΙΑΣΤΗΜΑΤΑ ΠΟΥ ΥΠΟΔΕΙΚΝΥΟΝΤΑΙ ΠΑΡΑΚΑΤΩ, ΑΠΕΥΘΥΝΘΕΙΤΕ ΣΕ ΕΝΑΝ Επίσημο Αντιπρόσωπο Moto Guzzi

Τεχνικά χαρακτηριστικά

Απόσταση μεταξύ οδοντωτού γραναζιού και μπροστινού αισθητήρα

0,3 - 2,00 mm (0.012 - 0.079 ίν.)

Απόσταση μεταξύ οδοντωτού γραναζιού και πίσω αισθητήρα

0,3 - 2,00 mm (0.012 - 0.079 ίν.)

Συστήμα MGCT (Moto Guzzi Controllo Trazione)

Το MGCT είναι ένα σύστημα που ελέγχει την ολίσθηση του πίσω τροχού σε περίπτωση σύντομης απώλειας της πρόσφυσης, με σκοπό να αυξήσει τη σταθερότητα του οχήματος.

Το σύστημα MGCT επιτρέπει να βελτιωθεί ο έλεγχος του αυτοκινήτου, υπενθυμίζουμε όμως ότι δεν πρέπει να ξεπερνάτε τα φυσικά όρια κρατήματος του δρόμου από το όχημα. Αποτελεί ευθύνη του οδηγού να οδηγεί με στις κατάλληλες ταχύτητες λαμβάνοντας υπόψη τις ατμοσφαιρικές συνθήκες, το οδόστρωμα, το φορτίο της μοτοσικλέτας και την κατάσταση των ελαστικών, αφήνοντας τα απαιτούμενα περιθώρια ασφαλείας.

Το MGCT δεν μπορεί να αντισταθμίσει, στις διάφορες καταστάσεις, σφάλματα κρίσης ή ακατάλληλη χρήση του γκαζιού.



ΤΟ ΣΥΣΤΗΜΑ MGCT ΔΕΝ ΠΡΟΣΤΑΤΕΥΕΙ ΑΠΟ ΠΤΩΣΕΙΣ ΣΤΙΣ ΣΤΡΟΦΕΣ.

Η ΑΠΟΤΟΜΗ ΕΠΙΤΑΧΥΝΣΗ ΜΕ ΤΟ ΟΧΗΜΑ ΚΕΚΛΙΜΕΝΟ Ή ΤΟ ΤΙΜΟΝΙ ΓΥΡΙΣΜΕΝΟ, ΔΗΜΙΟΥΡΓΕΙ ΜΙΑ ΚΑΤΑΣΤΑΣΗ ΑΣΤΑΘΕΙΑΣ ΤΗΝ ΟΠΟΙΑ ΔΥΣΚΟΛΑ ΜΠΟΡΕΙΤΕ ΝΑ ΔΙΑΧΕΙΡΙΣΤΕΙΤΕ.

ΜΗΝ ΤΡΕΧΕΤΕ ΑΠΡΟΣΕΚΤΑ, ΤΟ ΚΡΑΤΗΜΑ ΤΟΥ ΔΡΟΜΟΥ ΑΠΟ ΤΟ ΟΧΗΜΑ ΥΠΟΚΕΙΤΑΙ ΣΕ ΕΙΔΙΚΟΥΣ ΦΥΣΙΚΟΥΣ ΝΟΜΟΥΣ ΠΟΥ ΟΥΤΕ ΤΟ MGCT ΔΕΝ ΜΠΟΡΕΙ ΝΑ ΕΞΑΛΕΙΨΕΙ.

ΥΠΟΜΝΗΜΑ ΕΝΔΕΙΚΤΙΚΩΝ ΛΥΧΝΙΩΝ

- **Ενδεικτική λυχνία σβηστή:** με το σύστημα ενεργό κατά την κίνηση ή με το σύστημα ενεργό με ταχύτητα που ξεπερνά τα 5 km/h (3,1 mph) μετά το άναμμα του πίνακα,
- **Ενδεικτική λυχνία αναμμένη σταθερά:** με το σύστημα απενεργοποιημένο από τον οδηγό ή εάν υπάρχει κάποια δυσλειτουργία που προκαλεί την απενεργοποίησή του,
- **Ενδεικτική λυχνία αναβοσβήνει (αργά):** με το σύστημα ενεργό μετά το άναμμα του πίνακα, πριν ξεπεράσετε τα 5 km/h (3,1 mph) ή σε περίπτωση ορισμένων τύπων δυσλειτουργιών που προκαλούν το πάγωμα του επιπέδου του MGCT,
- **Ενδεικτική λυχνία αναβοσβήνει (γρήγορα):** όταν το σύστημα MGCT παρεμβαίνει πραγματικά στον έλεγχο της κίνησης.

ΣΥΣΤΗΜΑ MGCT

Με το άναμμα της μοτοσικλέτας το σύστημα MGCT διατηρεί την προηγούμενη ρύθμιση ενεργού ή μη ενεργού συστήματος.

Εάν με το άναμμα του οχήματος το σύστημα MGCT είναι ενεργό, μετά τον αρχικό έλεγχο του πίνακα οργάνων, η ενδεικτική λυχνία MGCT αναβοσβήνει έως ότου η ταχύτητα ξεπεράσει τα 5 km/h (3,1 mph) και στη συνέχεια σβήνει.

Αν το σύστημα MGCT είναι ανενεργό με το άναμμα του οχήματος, μετά τον αρχικό έλεγχο του πίνακα οργάνων, το εικονίδιο MGCT παραμένει σβηστό έως ότου αποφασίσετε να ενεργοποιήσετε το σύστημα.

Αν η ενδεικτική λυχνία MGCT ανάβει σταθερά, σημαίνει ότι εντοπίστηκε κάποιο σφάλμα και το σύστημα απενεργοποιείται αυτόματα.

Σε αυτήν την περίπτωση κάντε τις ακόλουθες ενέργειες:

- σταματήστε το όχημα
- κλειδί OFF-ON,
- ενεργοποιήστε εκ νέου το σύστημα
- ξεπεράστε την ταχύτητα των 5 χ.α.ω. (3.1 mph): η ενδεικτική λυχνία MGCT πρέπει να σβήσει,
- το σύστημα λειτουργεί.

Αν η ένδειξη MGCT απενεργοποιημένο παραμένει:

ΣΗΜΕΙΩΣΗ

ΣΕ ΑΥΤΗΝ ΤΗΝ ΠΕΡΙΠΤΩΣΗ ΑΠΕΥΘΥΝΘΕΙΤΕ ΕΝΑΝ ΕΠΙΣΗΜΟ ΑΝΤΙΠΡΟΣΩΠΟ ΜΟΤΟ Guzzi.



ΑΝ Η ΑΠΟΣΤΑΣΗ ΕΝΟΣ Ή ΔΥΟ ΑΙΣΘΗΤΗΡΩΝ ΔΕΝ ΠΕΡΙΛΑΜΒΑΝΕΤΑΙ ΣΤΑ ΔΙΑΣΤΗΜΑΤΑ ΠΟΥ ΥΠΟΔΕΙΚΝΥΟΝΤΑΙ ΠΑΡΑΚΑΤΩ, ΑΠΕΥΘΥΝΘΕΙΤΕ ΣΕ ΕΝΑΝ Επίσημο Αντιπρόσωπο Moto Guzzi

Τεχνικά χαρακτηριστικά

Απόσταση μεταξύ οδοντωτού γραναζιού και μπροστινού αισθητήρα

0,3 - 2,00 mm (0.012 - 0.079 ίν.)

Απόσταση μεταξύ οδοντωτού γρاناζιού και πίσω αισθητήρα

0,3 - 2,00 mm (0.012 - 0.079 ίν.)

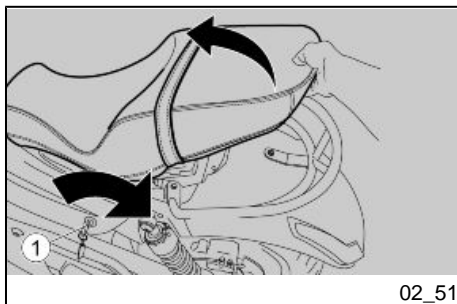

02_51

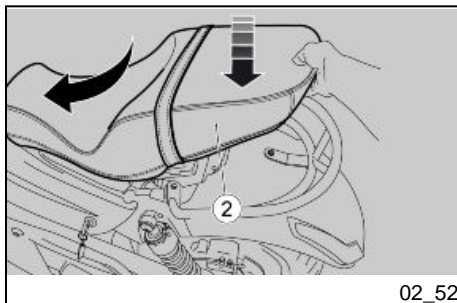

02_52

Κλειδαριά σέλας (02_51, 02_52)

- Τοποθετήστε το όχημα στο σταντ.
- Εισάγετε το κλειδί (1) στην κλειδαριά που υπάρχει στο αριστερό φέρινγκ.
- Γυρίστε το κλειδί (1) δεξιόστροφα και αφαιρέστε τη σέλα (2).

Στο εσωτερικό της ουράς του οχήματος υπάρχει μια χρήσιμη θήκη εγγράφων. Για πρόσβαση αρκεί να αφαιρέσετε τη σέλα (2).

Για να μπλοκάρετε τη σέλα (2):

- Τοποθετήστε τη σέλα (2) μέχρι να μπει το εμπρόσθιο στήριγμα.
- Πατήστε στο κέντρο της σέλας (2), εκεί όπου βρίσκεται το πίσω στήριγμα, με τρόπο ώστε να κουμπώσει η κλειδαριά.

ΠΡΟΣΟΧΗ

ΠΡΙΝ ΚΑΤΕΒΑΣΕΤΕ ΚΑΙ ΜΠΛΟΚΑΡΕΤΕ ΤΗ ΣΕΛΑ, ΕΛΕΓΞΤΕ ΜΗΠΩΣ ΕΧΕΤΕ ΞΕΧΑΣΕΙ ΤΑ ΚΛΕΙΔΙΑ ΜΕΣΑ ΣΤΙΣ ΘΗΚΕΣ ΕΓΓΡΑΦΩΝ/ΚΙΤ ΕΡΓΑΛΕΙΩΝ.



ΠΡΙΝ ΞΕΚΙΝΗΣΕΤΕ, ΒΕΒΑΙΩΘΕΙΤΕ ΟΤΙ Η ΣΕΛΑ ΕΙΝΑΙ ΚΑΛΑ ΜΠΛΟΚΑΡΙΣΜΕΝΗ.

Τα στοιχεία ταυτότητας (02_53, 02_54)

Είναι καλός κανόνας να γράψετε τους αριθμούς του πλαισίου και του κινητήρα στον ειδικό χώρο που υπάρχει στο παρόν βιβλιαράκι. Ο αριθμός πλαισίου μπορεί να χρησιμοποιηθεί για την αγορά ανταλλακτικών.

ΠΡΟΣΟΧΗ



Η ΤΡΟΠΟΠΟΙΗΣΗ ΤΩΝ ΚΩΔΙΚΩΝ ΑΝΑΓΝΩΡΙΣΗΣ ΑΠΟΤΕΛΕΙ ΑΔΙΚΗΜΑ ΠΟΥ ΜΠΟΡΕΙ ΝΑ ΤΙΜΩΡΗΘΕΙ ΜΕ ΣΟΒΑΡΕΣ ΕΓΚΛΗΜΑΤΙΚΕΣ ΚΑΤΗΓΟΡΙΕΣ. ΕΚΤΟΣ ΑΥΤΟΥ, Η ΠΕΡΙΟΡΙΣΜΕΝΗ ΕΥΘΥΝΗ ΤΩΝ ΝΕΩΝ ΟΧΗΜΑΤΩΝ ΔΙΑΓΡΑΦΕΤΑΙ ΕΑΝ ΤΡΟΠΟΠΟΙΗΘΕΙ Ο ΑΡΙΘΜΟΣ ΜΗΤΡΩΟΥ ΤΟΥ ΟΧΗΜΑΤΟΣ (VIN) Ή ΕΑΝ ΔΕΝ ΜΠΟΡΕΙ ΑΜΕΣΑ ΝΑ ΠΡΟΣΔΙΟΡΙΣΤΕΙ.

ΑΡΙΘΜΟΣ ΠΛΑΙΣΙΟΥ

Ο αριθμός πλαισίου είναι χαραγμένος στην κολόνα του τιμονιού, δεξιά πλευρά.

Πλαίσιο αρ.....

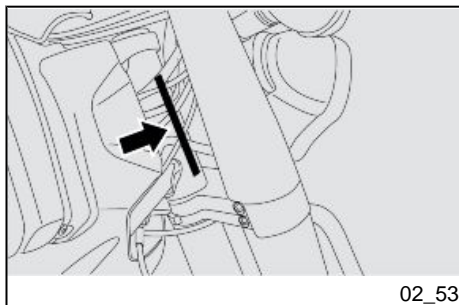

02_53

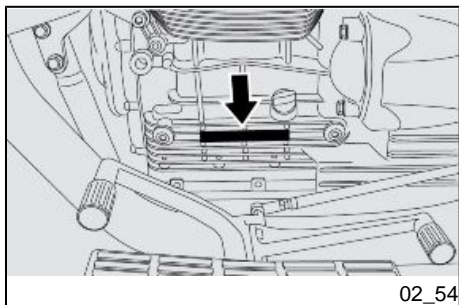

02_54

ΑΡΙΘΜΟΣ ΚΙΝΗΤΗΡΑ

Ο αριθμός κινητήρα είναι χαραγμένος στο μπλοκ του κάρτερ του κινητήρα στην αριστερή πλευρά.

Κινητήρας αρ.....

Προεγκατάσταση για τοποθέτηση αξεσουάρ (02_55, 02_56, 02_57, 02_58)

ΠΛΑΪΝΕΣ ΤΣΑΝΤΕΣ

(όπου προβλέπεται)

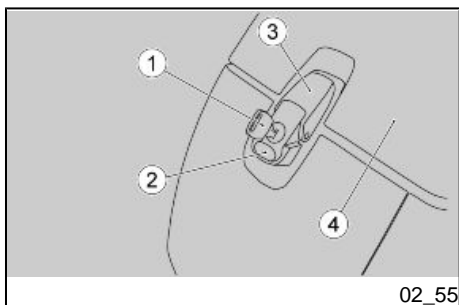

02_55

ΑΝΟΙΓΜΑ ΚΑΠΑΚΙΟΥ

- Στηρίξτε το όχημα στο σταντ.
- Βάλτε το κλειδί (1) στη χειρολαβή του καπακιού τσαντών (2).
- Γυρίστε το κλειδί (1) αριστερόστροφα.
- Σηκώστε τη χειρολαβή (2) ελευθερώνοντας την κλειδαριά (3) από το γάντζο του καπακιού (4).
- Σηκώστε το καπάκι (4).

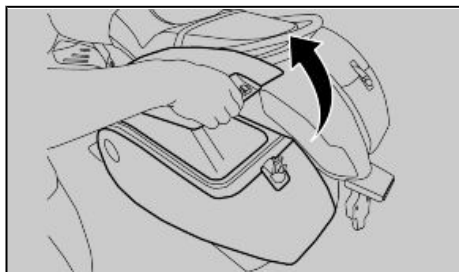

02_56

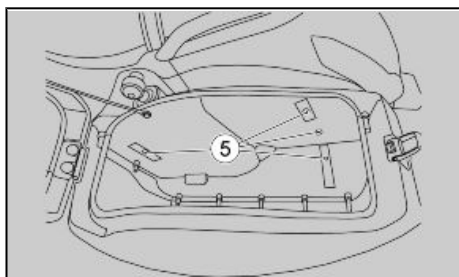

02_57

ΑΦΑΙΡΕΣΗ

- Αφού σηκώσετε το κάλυμμα αφαιρέστε τις εσωτερικές βίδες στερέωσης (5)
- Αφαιρέστε την τσάντα (6)

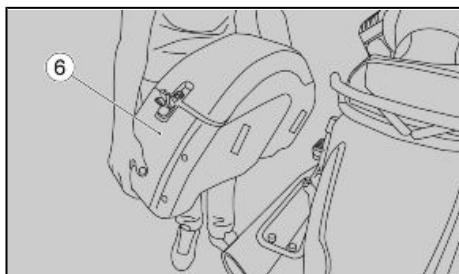

02_58

Moto Guzzi California



Κεφ. 03
Η χρήση

Έλεγχοι (03_01)

ΠΡΟΣΟΧΗ

ΠΡΙΝ ΑΠΟ ΤΗΝ ΕΚΚΙΝΗΣΗ, ΝΑ ΚΑΝΕΤΕ ΠΑΝΤΑ ΠΡΟΚΑΤΑΡΚΤΙΚΟ ΕΛΕΓΧΟ ΤΟΥ ΟΧΗΜΑΤΟΣ ΓΙΑ ΤΗ ΣΩΣΤΗ ΚΑΙ ΑΣΦΑΛΗ ΛΕΙΤΟΥΡΓΙΑ ΤΟΥ. Η ΜΗ ΕΚΤΕΛΕΣΗ ΑΥΤΩΝ ΤΩΝ ΕΝΕΡΓΕΙΩΝ ΕΝΔΕΧΕΤΑΙ ΝΑ ΠΡΟΚΑΛΕΣΕΙ ΣΟΒΑΡΟ ΑΤΟΜΙΚΟ ΤΡΑΥΜΑΤΙΣΜΟ Ή ΣΟΒΑΡΗ ΖΗΜΙΑ ΣΤΟ ΟΧΗΜΑ. ΜΗ ΔΙΣΤΑΞΕΤΕ ΝΑ ΑΠΕΥΘΥΝΘΕΙΤΕ ΣΕ ΕΝΑΝ Επίσημο Αντιπρόσωπο Moto Guzzi, ΣΤΗΝ ΠΕΡΙΠΤΩΣΗ ΠΟΥ ΔΕΝ ΚΑΤΑΝΟΕΙΤΕ ΤΗ ΛΕΙΤΟΥΡΓΙΑ ΟΡΙΣΜΕΝΩΝ ΧΕΙΡΙΣΤΗΡΙΩΝ Ή ΕΑΝ ΣΥΝΑΝΤΗΣΕΤΕ Ή ΥΠΟΨΙΑΞΕΣΤΕ ΟΤΙ ΥΠΑΡΧΟΥΝ ΑΝΩΜΑΛΙΕΣ ΣΤΗ ΛΕΙΤΟΥΡΓΙΑ ΤΟΥ ΟΧΗΜΑΤΟΣ. Ο ΧΡΟΝΟΣ ΠΟΥ ΑΠΑΙΤΕΙΤΑΙ ΓΙΑ ΕΝΑΝ ΕΛΕΓΧΟ ΕΙΝΑΙ ΕΞΑΙΡΕΤΙΚΑ ΠΕΡΙΟΡΙΣΜΕΝΟΣ ΚΑΙ Η ΑΣΦΑΛΕΙΑ ΠΟΥ ΣΑΣ ΠΑΡΕΧΕΙ ΕΙΝΑΙ ΑΞΙΟΣΗΜΕΙΩΤΗ.

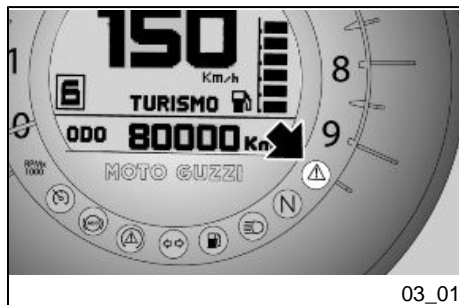

Το παρόν όχημα έχει τη δυνατότητα να επισημαίνει σε πραγματικό χρόνο τυχόν ανωμαλίες λειτουργίας, οι οποίες καταχωρούνται στον εγκέφαλο.

Κάθε φορά που βάζετε το κλειδί εκκίνησης στη θέση "ON", στον πίνακα οργάνων ανάβουν όλες οι ενδεικτικές λυχνίες για περίπου τρία δευτερόλεπτα.

Προκαταρκτικοί έλεγχοι

Εμπρός και πίσω δισκόφρενο

Ελέγξτε τη λειτουργία, την κενή διαδρομή των μανετών, τη στάθμη του υγρού και τυχόν διαρροές. Ελέγξτε τη φθορά στα τακάκια. Εάν

	είναι απαραίτητο, συμπληρώστε με υγρό φρένων.
Γκάζι	Ελέγξτε ώστε να λειτουργεί ομαλά και να μπορεί να ανοίγει και να κλείνει εντελώς, σε όλες τις θέσεις τους τιμονιού. Εάν είναι απαραίτητο, ρεγουλάρετε και/ή λιπάνετε.
Λάδι κινητήρα	Εάν είναι απαραίτητο, ελέγξτε και/ή συμπληρώστε.
Τροχοί/Λάστιχα	Ελέγξτε την κατάσταση της επιφάνειας των ελαστικών, την πίεση, τη φθορά και τυχόν ζημιές. Αφαιρέστε από τα δόντια του πέλματος τυχόν ξένα σώματα που έχουν σφηνωθεί.
Μοχλός ταχυτήτων	Ελέγξτε αν λειτουργεί ομαλά. Λιπάνετε τις αρθρώσεις και εάν είναι αναγκαίο ρυθμίστε τη διαδρομή.
Μανέτες φρένων	Ελέγξτε ώστε να λειτουργούν ομαλά. Λιπάνετε τις αρθρώσεις και εάν είναι αναγκαίο ρυθμίστε τη διαδρομή.
Συμπλέκτης	Ελέγξτε τη λειτουργία, την κενή διαδρομή της μανέτας, τη στάθμη του υγρού και τυχόν διαρροές. Εάν είναι απαραίτητο, συμπληρώστε

με υγρό φρένων, ο συμπλέκτης πρέπει να λειτουργεί χωρίς σκορτσάρια και/ή γλιστρήματα.

Τιμόνι

Ελέγξτε ώστε η περιστροφή τους να είναι ομοιογενής, ομαλή και χωρίς τζόγο ή επιβραδύνσεις.

Πλευρικό σταντ

Ελέγξτε αν λειτουργεί. Ελέγξτε ότι κατά την άνοδο και κάθοδο του σταντ δεν παρατηρούνται τριβές και ότι το ελατήριο το επαναφέρει στην κανονική του θέση. Εάν είναι απαραίτητο, λιπάνετε τους συνδέσμους και τις αρθρώσεις. Ελέγξτε ότι λειτουργεί σωστά διακόπτης ασφαλείας.

Στοιχεία στερέωσης

Ελέγξτε ώστε τα στοιχεία στερέωσης να μην είναι ξεσφιγμένα.

Ενδεχομένως, φροντίστε να τα ρεγουλάρετε και να τα σφίξετε.

Ρεζερβουάρ καυσίμου

Ελέγξτε τη στάθμη και εάν είναι απαραίτητο κάντε ανεφοδιασμό.

Ελέγξτε για τυχόν διαρροές.

Ελέγξτε αν κλείνει καλά η τάπα καυσίμου.

Διακόπτης παύσης κινητήρα (ON - OFF) Βεβαιωθείτε ότι λειτουργούν σωστά.

Φώτα, ενδεικτικές λυχνίες, κόρνα, διακόπτες φώτων πίσω στοπ και ηλεκτρικά συστήματα

Βεβαιωθείτε ότι λειτουργούν σωστά τα συστήματα ήχου και τα οπτικά συστήματα. Αντικαταστήστε τους λαμπτήρες ή κάντε τις απαραίτητες επεμβάσεις σε περίπτωση βλάβης.

Τροχίσκοι-αισθητήρες ταχύτητας

Βεβαιωθείτε ότι οι τροχίσκοι-αισθητήρες ταχύτητας είναι απόλυτα καθαροί και δεν παρουσιάζουν ζημιά.

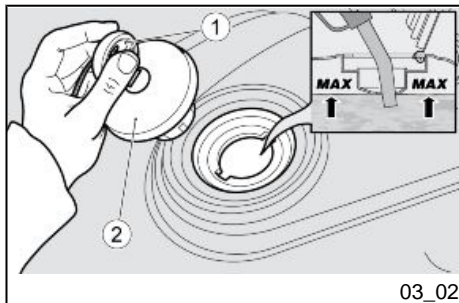

03_02

Ανεφοδιασμοί (03_02)

Για να κάνετε ανεφοδιασμό καυσίμου:

- Βάλτε το κλειδί (1) στην κλειδαριά της τάπας του ρεζερβουάρ (2).
- Στρέψτε το κλειδί αριστερόστροφα, τραβήξτε και αφαιρέστε την τάπα καυσίμου.
- Κάντε ανεφοδιασμό.

ΠΡΟΣΟΧΗ



ΜΗΝ ΡΙΧΝΕΤΕ ΠΡΟΣΘΕΤΙΚΑ Ή ΑΛΛΕΣ ΟΥΣΙΕΣ ΣΤΟ ΚΑΥΣΙΜΟ.

ΕΑΝ ΧΡΗΣΙΜΟΠΟΙΗΣΕΤΕ ΧΩΝΙ, ΒΕΒΑΙΩΘΕΙΤΕ ΟΤΙ ΕΙΝΑΙ ΑΠΟΛΥΤΑ ΚΑΘΑΡΟ.



ΟΤΑΝ ΓΕΜΙΖΕΤΕ ΤΟ ΡΕΖΕΡΒΟΥΑΡ ΚΑΥΣΙΜΟΥ, Η ΜΕΓΙΣΤΗ ΣΤΑΘΜΗ ΠΡΕΠΕΙ ΝΑ ΠΑΡΑΜΕΝΕΙ ΚΑΤΩ ΑΠΟ ΤΟ ΚΑΤΩ ΑΚΡΟ ΤΗΣ ΥΠΟΔΟΧΗΣ (ΒΛΕΠΕ ΕΙΚΟΝΑ).

ΕΑΝ ΞΕΠΕΡΑΣΤΕΙ ΑΥΤΗ Η ΣΤΑΘΜΗ ΜΠΟΡΕΙ ΝΑ ΠΡΟΚΛΗΘΕΙ ΔΙΑΡΡΟΗ ΚΑΥΣΙΜΟΥ ΣΤΟ ΠΕΡΙΒΑΛΛΟΝ ΚΑΙ ΥΠΑΡΧΕΙ ΚΙΝΔΥΝΟΣ ΠΡΟΚΛΗΣΗΣ ΠΥΡΚΑΓΙΑΣ

ΣΗΜΕΙΩΣΗ

Η ΕΝΔΕΙΞΗ ΣΤΑΘΜΗΣ ΚΑΥΣΙΜΟΥ ΜΠΟΡΕΙ ΝΑ ΔΙΑΦΕΡΕΙ ΑΝΑΛΟΓΑ ΜΕ ΤΗΝ ΚΛΙΣΗ ΤΗΣ ΜΟΤΟΣΙΚΛΕΤΑΣ, ΟΤΑΝ ΔΗΛΑΔΗ ΣΤΗΡΙΖΕΤΑΙ ΣΤΟ ΣΤΑΝΤ Ή ΟΤΑΝ ΒΡΙΣΚΕΤΑΙ ΣΕ ΚΙΝΗΣΗ.

Τεχνικά χαρακτηριστικά

Καύσιμο (μαζί με τη ρεζέρβα)

20,5 +/- 0,5 l (4,51 +/- 0,11 γαλόνια ΗΒ) (5,41 +/- 0,13 γαλόνια ΗΠΑ)

Ρεζέρβα καυσίμου

5 l (1,10 γαλόνια ΗΒ) (1,32 γαλόνια ΗΠΑ)

αφού κάνετε ανεφοδιασμό:

- Το κλείσιμο της τάπας (2) μπορεί να γίνει μόνο με το κλειδί (1) στο διακόπτη.
- Με το κλειδί (1) στο διακόπτη, τοποθετήστε την τάπα (2).
- Γυρίστε το κλειδί (1) δεξιόστροφα και βγάλτε το.



ΒΕΒΑΙΩΘΕΙΤΕ ΟΤΙ Η ΤΑΠΑ ΕΙΝΑΙ ΚΑΛΑ ΚΛΕΙΣΜΕΝΗ.

Ρύθμιση πίσω αμορτισέρ (03_03)

Το αμορτισέρ διαθέτει ένα ρεγουλατόρο με κρίκο (1) για τη ρύθμιση της προφόρτισης του ελατηρίου (2)

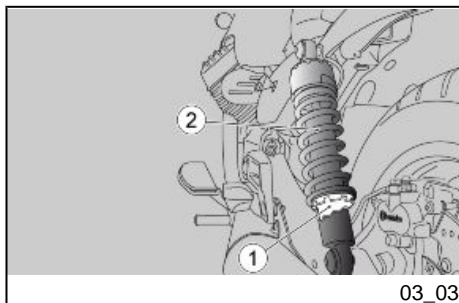

- Χρησιμοποιήστε τον κρίκο ρύθμισης (1) προκειμένου να ρυθμίσετε την προφόρτιση του ελατηρίου (Α) χρησιμοποιώντας ένα γαντζόκλειδο.
- Βιδώστε για να αυξήσετε την προφόρτιση, αντίθετα, ξεβιδώστε για να την μειώσετε.

ΠΡΟΣΟΧΗ

ΓΙΑ ΚΑΛΗ ΣΤΑΘΕΡΟΤΗΤΑ ΤΟΥ ΟΧΗΜΑΤΟΣ ΚΑΛΟ ΘΑ ΕΙΝΑΙ ΠΑΝΤΑ ΝΑ ΒΕΒΑΙΩΝΕΣΤΕ ΟΤΙ ΚΑΙ ΤΑ ΔΥΟ ΑΜΟΡΤΙΣΕΡ ΕΧΟΥΝ ΤΗΝ ΙΔΙΑ ΡΥΘΜΙΣΗ. ΣΕ ΠΕΡΙΠΤΩΣΗ ΑΝΑΓΚΗΣ ΑΠΕΥΘΥΝΘΕΙΤΕ ΣΕ ΕΝΑΝ Επίσημο Αντιπρόσωπο Moto Guzzi.

ΠΡΟΣΟΧΗ

ΜΗΝ ΠΙΕΖΕΤΕ ΥΠΕΡΒΟΛΙΚΑ ΤΟ ΡΕΓΟΥΛΑΤΟΡΟ (1), ΠΕΡΑΝ ΤΟΥ ΤΕΛΟΥΣ ΔΙΑΔΡΟΜΗΣ ΚΑΙ ΣΤΙΣ ΔΥΟ ΦΟΡΕΣ ΠΕΡΙΣΤΡΟΦΗΣ, ΓΙΑ ΝΑ ΑΠΟΦΥΓΕΤΕ ΠΙΘΑΝΗ ΖΗΜΙΑ.

Ρύθμιση πίσω αμορτισέρ (03_04)

ΠΙΣΩ ΑΜΟΡΤΙΣΕΡ - Ρύθμιση ΣΤΑΝΤΑΡ (για χρήση σε δρόμο)

Ρύθμιση προφόρτισης ΟΔΗΓΟΥ, κρίκος (1)	από τη θέση ελάχιστης προφόρτισης, περιστρέψτε κατά 2 βήματα
--	--

Ρύθμιση προφόρτισης ΟΔΗΓΟΥ + ΣΥΝΟΔΗΓΟΥ, κρίκος (1)	από τη θέση ελάχιστης προφόρτισης, περιστρέψτε κατά 3 βήματα
--	--

Ρύθμιση προφόρτισης ΜΕ ΠΛΗΡΕΣ ΦΟΡΤΙΟ, κρίκος (1)	από τη θέση ελάχιστης προφόρτισης, περιστρέψτε κατά 5 βήματα
--	--

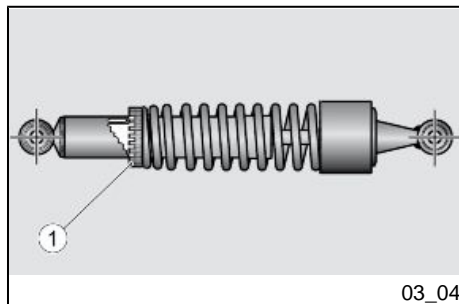

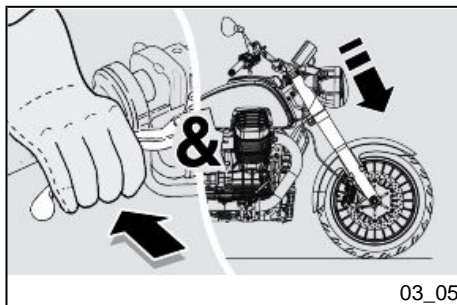

03_05

Ρύθμιση πίσω πηρουιού (03_05)

Κατά περιόδους, να κάνετε τους παρακάτω ελέγχους:

Με τη μανέτα του εμπρόσθιου φρένου πατημένη, πιέστε πολλές φορές το τιμόνι ώστε να βυθιστεί το πιρούνι. Η διαδρομή πρέπει να είναι ομαλή και δεν πρέπει να υπάρχουν ίχνη λαδιού στα καλάμια.

Ελέγξτε το σφίξιμο όλων των οργάνων και τη λειτουργικότητα των αρθρώσεων της ανάρτησης εμπρός και πίσω.

ΠΡΟΣΟΧΗ

ΓΙΑ ΤΗΝ ΑΝΤΙΚΑΤΑΣΤΑΣΗ ΤΟΥ ΛΑΔΙΟΥ ΤΟΥ ΠΙΡΟΥΝΙΟΥ ΕΜΠΡΟΣ ΜΕ ΤΗΝ ΤΣΙΜΟΥΧΑ ΛΑΔΙΟΥ, ΑΠΕΥΘΥΝΘΕΙΤΕ ΣΕ ΕΝΑΝ Επίσημο Αντιπρόσωπο Moto Guzzi.

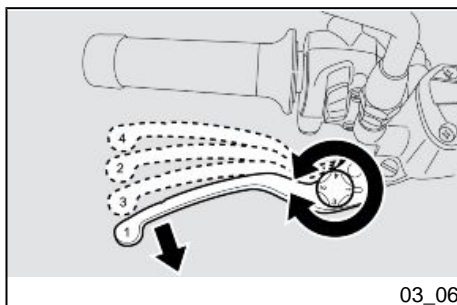

03_06

Ρύθμιση μανέτας εμπρός φρένου (03_06)

Παρέχεται η δυνατότητα ρύθμισης της απόστασης ανάμεσα στο άκρο της μανέτας και τη χειρολαβή, περιστρέφοντας το ρεγουλατόρο.

Για τη ρύθμιση:: σπρώξτε το μοχλό χειρισμού εμπρός και περιστρέψτε το ρεγουλατόρο μέχρι να φτάσει ο επιθυμητός αριθμός στο βέλος του αντικρύσματος.

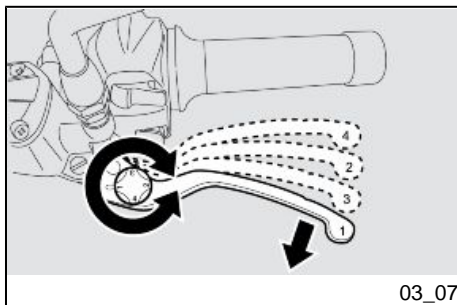

Ρύθμιση μανέτας συμπλέκτη (03_07)

Παρέχεται η δυνατότητα ρύθμισης της απόστασης ανάμεσα στο άκρο της μανέτας και τη χειρολαβή, περιστρέφοντας το ρεγυλατόρο.

Για τη ρύθμιση:: σπρώξτε το μοχλό χειρισμού εμπρός και περιστρέψτε το ρεγυλατόρο μέχρι να φτάσει ο επιθυμητός αριθμός στο βέλος του αντικρύσματος.

Στρώνσιμο κινητήρα

Το στρώσιμο είναι σημαντικό προκειμένου να εξασφαλίζεται ικανοποιητική διάρκεια του οχήματος. Κατά τα πρώτα 1000 km (621,37 mi) τηρείτε τις υποδείξεις που ακολουθούν προκειμένου να εξασφαλίσετε την αξιοπιστία και τις μελλοντικές επιδόσεις:

- Αποφεύγετε την εκκίνηση με τέρμα το γκάζι και γρήγορες επιταχύνσεις,
- Αποφεύγετε τα απότομα και εκτεταμένα φρεναρίσματα,
- Αποφεύγετε να οδηγείτε με υψηλή ταχύτητα για μεγάλα διαστήματα σταθερά, καλύτερα οι διαδρομές να γίνονται με συγκρατημένες επιταχύνσεις και επιβραδύνσεις,
- Οδηγείτε προσεκτικά προκειμένου να εξοικειωθείτε με τη μοτοσικλέτα, αυξάνοντας προοδευτικά τις στροφές του κινητήρα

ΠΡΟΣΟΧΗ

ΑΥΤΟ ΤΟ ΟΧΗΜΑ ΕΞΟΠΛΙΖΕΤΑΙ ΜΕ ΕΝΑ ΣΥΜΠΛΕΚΤΗ ΜΕ ΜΟΝΟ ΞΗΡΟ ΔΙΣΚΟ. ΕΝΔΕΧΕΤΑΙ, ΥΠΟ ΕΙΔΙΚΕΣ ΣΥΝΘΗΚΕΣ ΛΕΙΤΟΥΡΓΙΑΣ, ΝΑ ΕΚΠΕΜΠΕΙ ΜΙΑ ΕΛΑΦΡΙΑ ΧΑΡΑΚΤΗΡΙΣΤΙΚΗ ΟΣΜΗ. ΑΥΤΟ ΕΙΝΑΙ ΚΑΤΙ ΣΥΝΗΘΙΣΜΕΝΟ ΚΑΙ ΔΕΝ ΑΠΟΤΕΛΕΙ ΕΝΔΕΙΞΗ ΔΥΣΛΕΙΤΟΥΡΓΙΑΣ.

ΠΡΟΣΟΧΗ

ΜΟΝΟ ΑΦΟΥ ΓΙΝΕΙ ΤΟ ΣΕΡΒΙΣ ΤΕΛΟΥΣ ΣΤΡΩΣΙΜΑΤΟΣ ΕΙΝΑΙ ΔΥΝΑΤΟΝ ΝΑ ΕΠΙΤΕΥΧΘΟΥΝ ΟΙ ΚΑΛΥΤΕΡΕΣ ΕΠΙΔΟΣΕΙΣ ΤΟΥ ΟΧΗΜΑΤΟΣ.



ΟΤΑΝ ΦΤΑΣΕΤΕ ΣΤΑ ΠΡΟΒΛΕΠΟΜΕΝΑ ΧΙΛΙΟΜΕΤΡΑ, ΑΠΕΥΘΥΝΘΕΙΤΕ ΣΕ ΕΝΑΝ ΕΠΙΣΗΜΟ ΑΝΤΙΠΡΟΣΩΠΟ Moto Guzzi ΓΙΑ ΝΑ ΓΙΝΟΥΝ ΟΙ ΕΛΕΓΧΟΙ ΠΟΥ ΠΡΟΒΛΕΠΟΝΤΑΙ ΣΤΟΝ ΠΙΝΑΚΑ "ΤΕΛΟΣ ΣΤΡΩΣΙΜΑΤΟΣ" ΣΤΟ ΚΕΦΑΛΑΙΟ ΠΡΟΓΡΑΜΜΑΤΙΣΜΕΝΗ ΣΥΝΤΗΡΗΣΗ, ΠΡΟΚΕΙΜΕΝΟΥ ΝΑ ΑΠΟΦΥΓΕΤΕ ΖΗΜΙΕΣ ΣΕ ΕΣΑΣ ΤΟΥΣ ΙΔΙΟΥΣ ΣΕ ΑΛΛΟΥΣ Ή/ΚΑΙ ΣΤΟ ΟΧΗΜΑ.

Θέση σε λειτουργία κινητήρα

Το όχημα εξοπλίζεται με αυτόματο στάρτερ και δεν απαιτεί καμία προειδοποίηση για εκκίνηση με κρύο.

Στην περίπτωση χαμηλής θερμοκρασίας στην ατμόσφαιρα (κοντά ή χαμηλότερη από 0°C / 32°F) το αυτόματο στάρτερ ενεργοποιείται αυξάνοντας τον αριθμό των στροφών μέχρι να επιτευχθεί η τέλεια θερμοκρασία στον κινητήρα και στη συνέχεια απενεργοποιείται αυτόματα.

ΣΗΜΕΙΩΣΗ

ΤΟ ΑΥΤΟΜΑΤΟ ΣΤΑΡΤΕΡ ΔΕΝ ΜΠΟΡΕΙ ΝΑ ΕΝΕΡΓΟΠΟΙΗΘΕΙ ΧΕΙΡΟΚΙΝΗΤΑ.

Συτάθμευση

Η επιλογή της περιοχής στάθμευσης είναι πολύ σημαντική και θα πρέπει να τηρείται η οδική σήμανση και οι ενδείξεις που αναφέρονται πιο κάτω.

ΠΡΟΣΟΧΗ

ΣΤΑΘΜΕΥΣΤΕ ΤΟ ΟΧΗΜΑ ΣΕ ΣΤΑΘΕΡΟ ΚΑΙ ΕΠΙΠΕΔΟ ΕΔΑΦΟΣ ΓΙΑ ΝΑ ΑΠΟΦΥΓΕΤΕ ΤΗΝ ΠΤΩΣΗ.

ΜΗΝ ΑΚΟΥΜΠΑΤΕ ΤΟ ΟΧΗΜΑ ΣΤΟΥΣ ΤΟΙΧΟΥΣ ΚΑΙ ΜΗΝ ΤΟ "ΞΑΠΛΩΝΕΤΕ" ΣΤΟ ΕΔΑΦΟΣ.

ΒΕΒΑΙΩΘΕΙΤΕ ΟΤΙ ΤΟ ΟΧΗΜΑ ΚΑΙ ΕΙΔΙΚΟΤΕΡΑ ΤΑ ΜΕΡΗ ΤΟΥ ΠΟΥ ΦΤΑΝΟΥΝ ΣΕ ΥΨΗΛΕΣ ΘΕΡΜΟΚΡΑΣΙΕΣ (ΚΙΝΗΤΗΡΑΣ, ΨΥΓΕΙΟ ΚΑΙ ΣΩΛΗΝΑΚΙΑ ΛΑΔΙΟΥ, ΣΩΛΗΝΕΣ ΕΞΑΤΜΙΣΗΣ, ΔΙΣΚΟΙ ΦΡΕΝΩΝ), ΔΕΝ ΑΠΟΤΕΛΟΥΝ ΚΙΝΔΥΝΟ ΓΙΑ ΜΕΓΑΛΟΥΣ ΚΑΙ ΠΑΙΔΙΑ. ΜΗΝ ΑΦΗΝΕΤΕ ΤΟ ΟΧΗΜΑ ΑΦΥΛΑΚΤΟ ΜΕ ΤΟΝ ΚΙΝΗΤΗΡΑ ΑΝΑΜΜΕΝΟ Ή ΜΕ ΤΟ ΚΛΕΙΔΙ ΣΤΟ ΔΙΑΚΟΠΤΗ.

ΠΡΟΣΟΧΗ

Η ΠΤΩΣΗ Ή Η ΥΠΕΡΒΟΛΙΚΗ ΚΛΙΣΗ ΤΟΥ ΟΧΗΜΑΤΟΣ ΕΝΔΕΧΕΤΑΙ ΝΑ ΠΡΟΚΑΛΕΣΟΥΝ ΤΗ ΔΙΑΡΡΟΗ ΚΑΥΣΙΜΟΥ.

ΤΟ ΧΡΗΣΙΜΟΠΟΙΟΥΜΕΝΟ ΚΑΥΣΙΜΟ ΓΙΑ ΤΗΝ ΠΡΩΣΗ ΤΩΝ ΚΙΝΗΤΗΡΩΝ ΚΑΥΣΗΣ ΕΙΝΑΙ ΕΞΑΙΡΕΤΙΚΑ ΕΥΦΛΕΚΤΟ ΚΑΙ ΣΕ ΣΥΓΚΕΚΡΙΜΕΝΕΣ ΣΥΝΘΗΚΕΣ ΜΠΟΡΕΙ ΝΑ ΓΙΝΕΙ ΕΚΡΗΚΤΙΚΟ.



ΜΗΝ ΕΠΙΒΑΡΥΝΕΤΕ ΤΟ ΠΛΑΪΝΟ ΣΤΑΝΤ ΜΕ ΤΟ ΒΑΡΟΣ ΟΥΤΕ ΤΟΥ ΟΔΗΓΟΥ ΟΥΤΕ ΤΟΥ ΣΥΝΕΠΙΒΑΤΗ.

Καταλυτικό σιλανσιέ

Το όχημα διαθέτει σιλανσιέ με μεταλλικό καταλύτη τύπου "τρισθενής με Πλατίνα - Παλλάδιο - Ρόδιο".

Σκοπός του συστήματος αυτού είναι η οξειδωση του CO (μονοξειδίου του άνθρακα) και η μετατροπή του σε διοξείδιο του άνθρακα, των HC (άκαυστων υδρογονανθράκων) και η μετατροπή τους σε υδρατμό και η αναγωγή των NOX (οξειδία του αζώτου) και η μετατροπή τους σε οξυγόνο και άζωτο στα καυσαέρια.



ΑΠΟΦΥΓΕΤΕ ΤΗ ΣΤΑΘΜΕΥΣΗ ΤΟΥ ΟΧΗΜΑΤΟΣ ΚΟΝΤΑ ΣΕ ΞΕΡΑ ΧΟΡΤΑ Ή ΣΕ ΧΩΡΟΥΣ ΟΠΟΥ ΕΧΟΥΝ ΠΡΟΣΒΑΣΗ ΤΑ ΠΑΙΔΙΑ, ΓΙΑΤΙ Η ΚΑΤΑΛΥΤΙΚΗ ΕΞΑΤΜΙΣΗ ΚΑΤΑ ΤΗ ΧΡΗΣΗ ΦΤΑΝΕΙ ΣΕ ΠΟΛΥ ΥΨΗΛΕΣ ΘΕΡΜΟΚΡΑΣΙΕΣ. ΔΩΣΤΕ ΛΟΙΠΟΝ ΜΕΓΑΛΗ ΠΡΟΣΟΧΗ ΚΑΙ ΑΠΟΦΥΓΕΤΕ ΟΠΟΙΑΔΗΠΟΤΕ ΕΠΑΦΗ ΜΕΧΡΙ ΝΑ ΚΡΥΩΣΕΙ ΕΝΤΕΛΩΣ.



ΜΗ ΧΡΗΣΙΜΟΠΟΙΕΙΤΕ ΒΕΝΖΙΝΗ ΜΕ ΜΟΛΥΒΔΟ ΓΙΑΤΙ ΠΡΟΚΑΛΕΙ ΤΗΝ ΚΑΤΑΣΤΡΟΦΗ ΤΟΥ ΚΑΤΑΛΥΤΗ.

Προειδοποιούμε τον ιδιοκτήτη του οχήματος ότι ο νόμος μπορεί να απαγορεύει τα ακόλουθα:

- - αφαίρεση, καθώς και κάθε ενέργεια με σκοπό να καταστεί μη ενεργό, από πλευράς οποιουδήποτε, εκτός εάν πρόκειται για επεμβάσεις συντήρησης, επισκευής ή αντικατάστασης οποιουδήποτε εξαρτήματος ή συστατικού στοιχείου που είναι ενσωματωμένο στο νέο όχημα, με σκοπό τον έλεγχο εκπομπής θορύβου πριν από την πώληση ή την παράδοση του οχήματος στον τελικό αγοραστή ή κατά τη διάρκεια χρήσης του,
- η χρήση του οχήματος μετά την αφαίρεση ή απενεργοποίηση αυτής της διάταξης ή συστατικού στοιχείου.

Ελέγξτε την εξάτμιση/σιλανσιέ και τους σωλήνες του σιλανσιέ, διασφαλίζοντας ότι δεν υπάρχουν σημάδια σκουριάς ή οπές και ότι το σύστημα εξαγωγής καυσαερίων λειτουργεί σωστά.

Στην περίπτωση που ο παραγόμενος θόρυβος της εξάτμισης αυξάνεται, επικοινωνήστε άμεσα με έναν **Εξουσιοδοτημένο Αντιπρόσωπο ή Συνεργείο της Moto Guzzi.**

ΣΗΜΕΙΩΣΗ

ΑΠΑΓΟΡΕΥΕΤΑΙ ΟΠΟΙΑΔΗΠΟΤΕ ΤΡΟΠΟΠΟΙΗΣΗ ΤΟΥ ΣΥΣΤΗΜΑΤΟΣ ΕΞΑΓΩΓΗΣ ΚΑΥΣΑΕΡΙΩΝ.

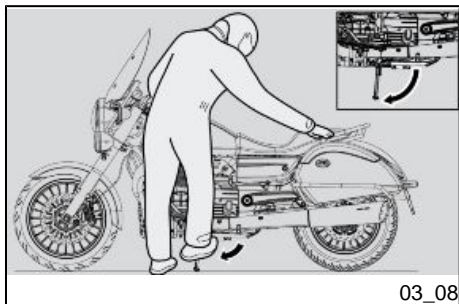

Σταντ (03_08, 03_09)



ΤΟ ΠΛΑΪΝΟ ΣΤΑΝΤ ΠΡΕΠΕΙ ΝΑ ΠΕΡΙΣΤΡΕΦΕΤΑΙ ΕΛΕΥΘΕΡΑ, ΕΝΔΕΧΟΜΕΝΩΣ ΓΡΑΣΑΡΕΤΕ ΤΗΝ ΑΡΘΡΩΣΗ.

ΠΛΕΥΡΙΚΟ ΣΤΑΝΤ

Στην περίπτωση που για κάποιον ελιγμό (για παράδειγμα τη μετακίνηση του οχήματος) χρειάστηκε το κλείσιμο του σταντ, για να επανατοποθετήσετε το όχημα στο σταντ ακολουθήστε την παρακάτω διαδικασία:

- Πιάστε την αριστερή μανέτα και στηρίξτε το δεξί χέρι στην πίσω και επάνω πλευρά του οχήματος.
- Πιέστε το πλευρικό σταντ με το δεξί πόδι, ανοίγοντάς το εντελώς.
- Δώστε κλίση στο όχημα μέχρι να ακουμπήσει το σταντ στο έδαφος.
- Γυρίστε το τιμόνι εντελώς αριστερά.

ΠΡΟΣΟΧΗ

ΒΕΒΑΙΩΘΕΙΤΕ ΓΙΑ ΤΗ ΣΤΑΘΕΡΟΤΗΤΑ ΤΟΥ ΟΧΗΜΑΤΟΣ.

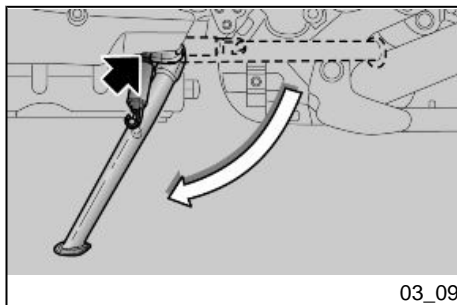

Στο πλαϊνό σταντ είναι τοποθετημένος ένας διακόπτης ασφαλείας με σκοπό να εμποδίσει ή να διακόψει τη λειτουργία του κινητήρα με εισηγμένη ταχύτητα όταν το πλαϊνό σταντ είναι ανοιχτό.

Συμβουλές ενάντια στην κλοπή

ΠΡΟΣΟΧΗ

ΑΝ ΧΡΗΣΙΜΟΠΟΙΕΙΤΑΙ ΚΛΕΙΔΑΡΙΑ ΕΜΠΛΟΚΗΣ ΤΟΥ ΔΙΣΚΟΥ, ΔΩΣΤΕ ΙΔΙΑΙΤΕΡΗ ΠΡΟΣΟΧΗ ΩΣΤΕ ΝΑ ΤΗΝ ΑΦΑΙΡΕΣΕΤΕ ΠΡΙΝ ΟΔΗΓΗΣΕΤΕ ΕΚ ΝΕΟΥ ΤΟ ΟΧΗΜΑ. Η ΜΗ ΤΗΡΗΣΗ ΑΥΤΗΣ ΤΗΣ ΠΡΟΕΙΔΟΠΟΙΗΣΗΣ ΕΝΔΕΧΕΤΑΙ ΝΑ ΠΡΟΚΑΛΕΣΕΙ ΣΟΒΑΡΗ ΖΗΜΙΑ ΣΤΟ ΣΥΣΤΗΜΑ ΠΕΔΗΣΗΣ ΚΑΙ ΝΑ ΠΡΟΚΑΛΕΣΕΙ ΠΥΡΚΑΓΙΑ ΜΕ ΕΠΑΚΟΛΟΥΘΟ ΝΑ ΓΙΝΟΥΝ ΖΗΜΙΕΣ Ή ΑΚΟΜΑ ΚΑΙ ΝΑ ΠΡΟΚΛΗΘΕΙ ΘΑΝΑΤΟΣ.

ΠΟΤΕ μην αφήνετε το κλειδί ανάφλεξης στο διακόπτη και κάνετε χρήση του κλειδιώματος του τιμονιού. Σταθμεύστε το όχημα σε ασφαλές μέρος, κατά προτίμηση σε ένα γκαράζ ή σε ένα χώρο που φυλάγεται. Χρησιμοποιείτε, όσο είναι δυνατό, ένα πρόσθετο αντικλεπτικό σύστημα. Ελέγξτε ώστε τα έγγραφα του οχήματος είναι εντάξει και τα τέλη κυκλοφορίας είναι πληρωμένα. Γράψτε τα στοιχεία σας και τον αριθμό τηλεφώνου σε αυτήν τη σελίδα προκειμένου να διευκολυνθεί η αναγνώριση του ιδιοκτήτη σε περίπτωση που θα βρεθεί το όχημα μετά από κλοπή.

ΕΠΩΝΥΜΟ:

ΟΝΟΜΑ:

ΔΙΕΥΘΥΝΣΗ:

ΑΡ. ΤΗΛΕΦΩΝΟΥ:

ΠΡΟΕΙΔΟΠΟΙΗΣΗ

ΣΕ ΠΟΛΛΕΣ ΠΕΡΙΠΤΩΣΕΙΣ ΤΑ ΚΛΕΜΜΕΝΑ ΟΧΗΜΑΤΑ ΑΝΑΓΝΩΡΙΖΟΝΤΑΙ ΑΠΟ ΤΑ ΣΤΟΙΧΕΙΑ ΠΟΥ ΑΝΑΓΡΑΦΟΝΤΑΙ ΣΤΟ ΒΙΒΛΙΑΡΑΚΙ ΧΡΗΣΗΣ/ΣΥΝΤΗΡΗΣΗΣ.

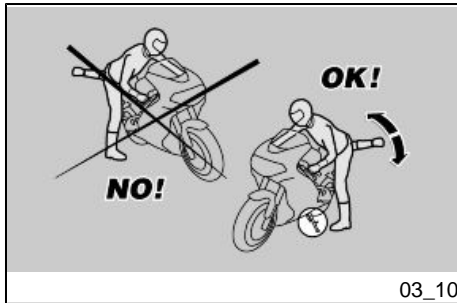

Βασικοί κανόνες ασφαλείας (03_10, 03_11, 03_12, 03_13, 03_14)

Οι ενδείξεις που ακολουθούν απαιτούν τη μέγιστη προσοχή γιατί έχουν συνταχθεί με σκοπό την ασφάλεια και για την αποφυγή ζημιάς σε άτομα, αντικείμενα και στο όχημα, και προκαλούνται από την πτώση του οδηγού ή του συνεπιβάτη του οχήματος και/ή πτώση ή ανατροπή του ίδιου του οχήματος.

Οι άνοδος και κάθοδος από το όχημα πρέπει να εκτελούνται με πλήρη ελευθερία κινήσεων και με τα χέρια ελεύθερα (από αντικείμενα, κράνος ή γάντια ή γυαλιά).

Να ανεβαίνετε και να κατεβαίνετε μόνο από την αριστερή πλευρά του οχήματος και μόνο αφού κατεβάσετε το πλαϊνό σταντ.

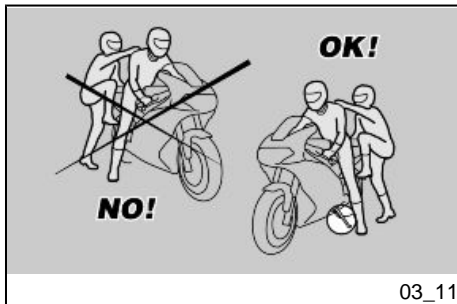

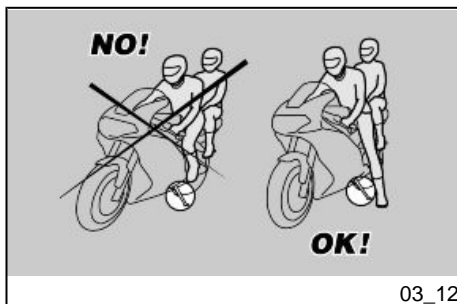

03_12

Το σταντ έχει σχεδιαστεί για να συγκρατεί το βάρος του οχήματος και ενός ελάχιστου φορτίου, χωρίς οδηγό και συνεπιβάτη.

Η άνοδος στη θέση οδήγησης, με το όχημα τοποθετημένο στο πλαϊνό σταντ επιτρέπεται μόνο για να προληφθεί η πιθανότητα πτώσης ή ανατροπή και δεν προβλέπει τη στήριξη του βάρους του οδηγού και του συνεπιβάτη στο πλαϊνό σταντ.

Κατά την άνοδο και την κάθοδο το βάρος του οχήματος μπορεί να προκαλέσει την απώλεια της ισορροπία και υπάρχει κίνδυνος πτώσης και ανατροπής.

ΠΡΟΣΟΧΗ

Ο ΟΔΗΓΟΣ ΕΙΝΑΙ ΠΑΝΤΑ Ο ΠΡΩΤΟΣ ΠΟΥ ΑΝΕΒΑΙΝΕΙ ΚΑΙ Ο ΤΕΛΕΥΤΑΙΟΣ ΠΟΥ ΚΑΤΕΒΑΙΝΕΙ ΑΠΟ ΤΟ ΟΧΗΜΑ ΚΑΙ ΕΙΝΑΙ ΑΥΤΟΣ ΠΟΥ ΙΣΟΡΡΟΠΕΙ ΚΑΤΑ ΤΟ ΑΝΕΒΑΣΜΑ ΚΑΙ ΤΟ ΚΑΤΕΒΑΣΜΑ ΤΟΥ ΣΥΝΕΠΙΒΑΤΗ

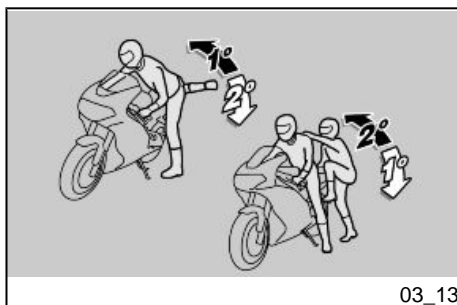

03_13

Ωστόσο ο συνεπιβάτης πρέπει να ανεβαίνει και να κατεβαίνει από το όχημα προσεκτικά για να μην χάσει την ισορροπία του ο οδηγός.

ΠΡΟΣΟΧΗ

Ο ΟΔΗΓΟΣ ΠΡΕΠΕΙ ΝΑ ΕΚΠΑΙΔΕΥΣΕΙ ΤΟ ΣΥΝΕΠΙΒΑΤΗ ΣΧΕΤΙΚΑ ΜΕ ΤΟΝ ΤΡΟΠΟ ΠΟΥ ΘΑ ΑΝΕΒΕΙ ΚΑΙ ΘΑ ΚΑΤΕΒΕΙ ΑΠΟ ΤΟ ΟΧΗΜΑ.

ΓΙΑ ΤΟ ΑΝΕΒΑΣΜΑ ΚΑΙ ΤΟ ΚΑΤΕΒΑΣΜΑ ΤΟΥ ΣΥΝΕΠΙΒΑΤΗ, ΤΟ ΟΧΗΜΑ ΔΙΑΘΕΤΕΙ ΕΙΔΙΚΑ ΜΑΡΣΠΙΕ ΣΥΝΕΠΙΒΑΤΗ. Ο ΣΥΝΕΠΙΒΑΤΗΣ ΠΡΕΠΕΙ ΠΑΝΤΑ ΝΑ ΧΡΗΣΙΜΟΠΟΙΕΙ ΤΟ ΑΡΙΣΤΕΡΟ ΜΑΡΣΠΙΕ ΓΙΑ ΝΑ ΑΝΕΒΑΙΝΕΙ ΚΑΙ ΝΑ ΚΑΤΕΒΑΙΝΕΙ ΑΠΟ ΤΟ ΟΧΗΜΑ.



03_14

ΜΗΝ ΚΑΤΕΒΑΙΝΕΤΕ ΟΥΤΕ ΝΑ ΠΡΟΣΠΑΘΕΙΤΕ ΝΑ ΚΑΤΕΒΕΙΤΕ ΠΗΔΩΝΤΑΣ Ή ΤΕΝΤΩΝΟΝΤΑΣ ΤΟ ΠΟΔΙ ΓΙΑ ΝΑ ΑΚΟΥΜΠΗΣΕΤΕ ΤΟ ΕΔΑΦΟΣ. ΚΑΙ ΣΤΙΣ ΔΥΟ ΠΕΡΙΠΤΩΣΕΙΣ ΤΙΘΕΤΑΙ ΣΕ ΚΙΝΔΥΝΟ Η ΙΣΟΡΡΟΠΙΑ ΚΑΙ Η ΣΤΑΘΕΡΟΤΗΤΑ ΤΟΥ ΟΧΗΜΑΤΟΣ.

ΠΡΟΣΟΧΗ

Η ΑΠΟΣΚΕΥΗ Ή ΤΑ ΑΝΤΙΚΕΙΜΕΝΑ ΠΟΥ ΕΙΝΑΙ ΣΤΕΡΕΩΜΕΝΑ ΣΤΟ ΠΙΣΩ ΜΕΡΟΣ ΤΟΥ ΟΧΗΜΑΤΟΣ ΕΝΔΕΧΕΤΑΙ ΝΑ ΑΠΟΤΕΛΕΣΟΥΝ ΕΜΠΟΔΙΟ ΓΙΑ ΤΗΝ ΑΝΟΔΟ ΚΑΙ ΚΑΘΟΔΟ ΑΠΟ ΤΟ ΟΧΗΜΑ.

ΣΕ ΚΑΘΕ ΠΕΡΙΠΤΩΣΗ ΠΡΕΠΕΙ ΝΑ ΚΑΝΕΤΕ ΕΛΕΓΧΟΜΕΝΕΣ ΚΙΝΗΣΕΙΣ ΜΕ ΤΟ ΔΕΞΙ ΠΟΔΙ, ΠΟΥ ΘΑ ΠΡΕΠΕΙ ΝΑ ΑΠΟΦΥΓΕΙ ΚΑΙ ΝΑ ΠΕΡΑΣΕΙ ΕΠΑΝΩ ΑΠΟ ΤΟ ΠΙΣΩ ΜΕΡΟΣ ΤΟΥ ΟΧΗΜΑΤΟΣ (ΟΥΡΑ Ή ΑΠΟΣΚΕΥΗ) ΧΩΡΙΣ ΝΑ ΠΡΟΚΑΛΕΣΕΙ ΤΗΝ ΑΠΩΛΕΙΑ ΤΗΣ ΙΣΟΡΡΟΠΙΑΣ.

ΑΝΟΔΟΣ

- Πιάστε καλά το τιμόνι και ανεβείτε στο όχημα χωρίς να φορτώσετε το βάρος σας στο πλαϊνό σταντ.

ΠΡΟΣΟΧΗ

ΑΝ ΔΕΝ ΜΠΟΡΕΙΤΕ ΝΑ ΑΚΟΥΜΠΗΣΕΤΕ ΚΑΙ ΤΑ ΔΥΟ ΠΟΔΙΑ ΣΤΟ ΕΔΑΦΟΣ, ΑΚΟΥΜΠΗΣΤΕ ΤΟ ΔΕΞΙ (ΑΝ ΧΑΣΕΤΕ ΤΗΝ ΙΣΟΡΡΟΠΙΑ ΣΑΣ Η ΑΡΙΣΤΕΡΗ ΠΛΕΥΡΑ ΠΡΟΣΤΑΤΕΥΕΤΑΙ ΑΠΟ ΤΟ ΠΛΑΪΝΟ ΣΤΑΝΤ) ΚΑΙ ΚΡΑΤΗΣΤΕ ΤΟ ΑΡΙΣΤΕΡΟ ΕΤΟΙΜΟ ΓΙΑ ΝΑ ΣΤΗΡΙΧΤΕΙ.

- Ακουμπήστε και τα δύο πόδια στο έδαφος και ευθυγραμμίστε το όχημα σε θέση εκκίνησης κρατώντας το σε ισορροπία.

ΠΡΟΣΟΧΗ

Ο ΟΔΗΓΟΣ ΔΕΝ ΠΡΕΠΕΙ ΝΑ ΚΛΕΙΝΕΙ Ή ΝΑ ΠΡΟΣΠΑΘΕΙ ΝΑ ΚΛΕΙΝΕΙ ΤΟ ΜΑΡΣΠΙΕ ΤΟΥ ΣΥΝΕΠΙΒΑΤΗ ΑΠΟ ΤΗ ΘΕΣΗ ΟΔΗΓΗΣΗΣ ΓΙΑΤΙ ΜΠΟΡΕΙ ΝΑ ΧΑΣΕΙ ΤΗΝ ΙΣΟΡΡΟΠΙΑ ΚΑΙ ΤΗ ΣΤΑΘΕΡΟΤΗΤΑ ΤΟΥ ΟΧΗΜΑΤΟΣ.

- Ζητήστε από τον συνεπιβάτη να ανοίξει τα μαρσπιέ του συνεπιβάτη.
- Εκπαιδεύστε τον συνεπιβάτη στην άνοδο στο όχημα.
- με το αριστερό πόδι κλείστε εντελώς το πλαϊνό σταντ.

ΚΑΘΟΔΟΣ

- Επιλέξτε την περιοχή στάθμευσης.
- Σταματήστε το όχημα.



ΒΕΒΑΙΩΘΕΙΤΕ ΟΤΙ ΤΟ ΕΔΑΦΟΣ ΟΠΟΥ ΠΑΡΚΑΡΑΤΕ ΤΗ ΜΟΤΟΣΙΚΛΕΤΑ ΕΙΝΑΙ ΣΤΑΘΕΡΟ, ΟΜΑΛΟ ΚΑΙ ΧΩΡΙΣ ΕΜΠΟΔΙΑ.

- Με το τακούι του αριστερού ποδιού, ανοίξτε το πλαϊνό σταντ μέχρι τέρμα.

ΠΡΟΣΟΧΗ

ΑΝ ΔΕΝ ΜΠΟΡΕΙΤΕ ΝΑ ΑΚΟΥΜΠΗΣΕΤΕ ΚΑΙ ΤΑ ΔΥΟ ΠΟΔΙΑ ΣΤΟ ΕΔΑΦΟΣ, ΑΚΟΥΜΠΗΣΤΕ ΤΟ ΔΕΞΙ (ΑΝ ΧΑΣΕΤΕ ΤΗΝ ΙΣΟΡΡΟΠΙΑ ΣΑΣ Η ΑΡΙΣΤΕΡΗ ΠΛΕΥΡΑ ΠΡΟΣΤΑΤΕΥΕΤΑΙ ΑΠΟ ΤΟ ΠΛΑΪΝΟ ΣΤΑΝΤ) ΚΑΙ ΚΡΑΤΗΣΤΕ ΤΟ ΑΡΙΣΤΕΡΟ ΕΤΟΙΜΟ ΓΙΑ ΝΑ ΣΤΗΡΙΧΤΕΙ.

- Ακουμπήστε και τα δύο πόδια στο έδαφος και ισορροπήστε το όχημα σε θέση εκκίνησης.
- Εκπαιδεύστε τον συνεπιβάτη στην κάθοδο από το όχημα.



ΚΙΝΔΥΝΟΣ ΠΤΩΣΗΣ Ή ΑΝΑΤΡΟΠΗΣ.

**ΒΕΒΑΙΩΘΕΙΤΕ ΟΤΙ Ο ΣΥΝΕΠΙΒΑΤΗΣ ΕΧΕΙ ΚΑΤΕΒΕΙ ΑΠΟ ΤΟ ΟΧΗΜΑ.
ΜΗΝ ΦΟΡΤΩΝΕΤΕ ΤΟ ΒΑΡΟΣ ΤΟΥ ΣΩΜΑΤΟΣ ΣΑΣ ΣΤΟ ΠΛΑΪΝΟ ΣΤΑΝΤ.**

- Δώστε κλίση στο όχημα προκειμένου να ακουμπήσει στο έδαφος το σταντ.
- Πιάστε καλά το τιμόνι και κατεβείτε από το όχημα.
- Γυρίστε το τιμόνι εντελώς αριστερά.
- Τοποθετήστε το μαρσπιά του συνεπιβάτη στη θέση του.

ΠΡΟΣΟΧΗ



ΒΕΒΑΙΩΘΕΙΤΕ ΓΙΑ ΤΗ ΣΤΑΘΕΡΟΤΗΤΑ ΤΟΥ ΟΧΗΜΑΤΟΣ

Moto Guzzi California



Κεφ. 04
Η συντήρηση

Εισαγωγή

Συνήθως οι εργασίες τακτικής συντήρησης μπορούν να εκτελούνται από το χρήστη και μερικές φορές απαιτείται η χρήση ειδικών εργαλείων καθώς και τεχνικές γνώσεις και εμπειρία. Στην περίπτωση που θα ήταν απαραίτητη τακτική και περιοδική συντήρηση, η τεχνική υποστήριξη ή τεχνικές συμβουλές, απευθυνθείτε σε έναν Επίσημο Αντιπρόσωπο Moto Guzzi, ο οποίος θα εξασφαλίσει άμεση και άρτια εξυπηρέτηση.

ΠΡΟΕΙΔΟΠΟΙΗΣΗ

ΤΟ ΠΑΡΟΝ ΟΧΗΜΑ ΕΧΕΙ ΤΗ ΔΥΝΑΤΟΤΗΤΑ ΝΑ ΕΠΙΣΗΜΑΙΝΕΙ ΣΕ ΠΡΑΓΜΑΤΙΚΟ ΧΡΟΝΟ ΤΥΧΟΝ ΑΝΩΜΑΛΙΕΣ ΛΕΙΤΟΥΡΓΙΑΣ ΟΙ ΟΠΟΙΕΣ ΚΑΤΑΧΩΡΟΥΝΤΑΙ ΣΤΟΝ ΕΓΚΕΦΑΛΟ.

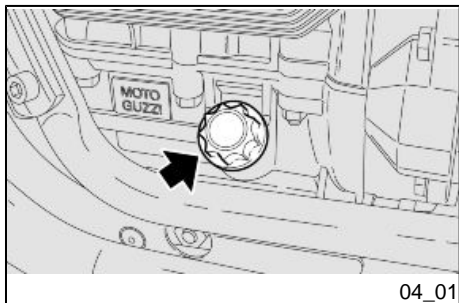

04_01

Έλεγχος στάθμης λαδιού στον κινητήρα (04_01, 04_02)

Ελέγχετε περιοδικά τη στάθμη λαδιού στον κινητήρα.

ΣΗΜΕΙΩΣΗ

ΚΑΝΤΕ ΤΙΣ ΕΠΕΜΒΑΣΕΙΣ ΣΥΝΤΗΡΗΣΗΣ ΣΕ ΕΝΔΙΑΜΕΣΑ ΔΙΑΣΤΗΜΑΤΑ ΕΑΝ ΤΟ ΟΧΗΜΑ ΧΡΗΣΙΜΟΠΟΙΕΙΤΑΙ ΣΕ ΠΕΡΙΟΧΕΣ ΜΕ ΒΡΟΧΗ, ΣΚΟΝΗ, ΣΕ ΧΩΜΑΤΟΔΡΟΜΟ Ή ΚΑΤΑ ΤΗ ΣΠΟΡ ΟΔΗΓΗΣΗ.

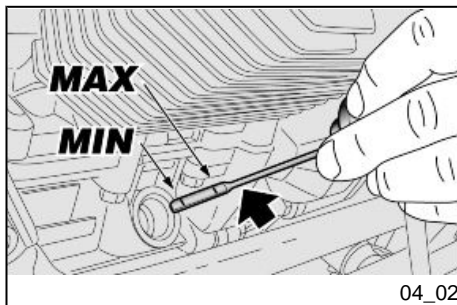

Για να κάνετε αυτόν τον έλεγχο:



Ο ΕΛΕΓΧΟΣ ΤΗΣ ΣΤΑΘΜΗΣ ΛΑΔΙΟΥ ΚΙΝΗΤΗΡΑ ΠΡΕΠΕΙ ΝΑ ΓΙΝΕΤΑΙ ΜΕ ΤΟΝ ΚΙΝΗΤΗΡΑ ΖΕΣΤΟ ΚΑΙ ΤΗ ΒΕΡΓΑ ΤΟΠΟΘΕΤΗΜΕΝΗ ΑΛΛΑ ΟΧΙ ΒΙΔΩΜΕΝΗ.

ΠΡΟΣΟΧΗ

ΓΙΑ ΝΑ ΖΕΣΤΑΝΕΤΕ ΤΟΝ ΚΙΝΗΤΗΡΑ ΚΑΙ ΝΑ ΖΕΣΤΑΘΕΙ ΤΟ ΛΑΔΙ, ΜΗΝ ΑΦΗΝΕΤΕ ΝΑ ΛΕΙΤΟΥΡΓΗΣΕΙ Ο ΚΙΝΗΤΗΡΑΣ ΣΤΟ ΡΕΛΑΝΤΙ ΜΕ ΤΟ ΟΧΗΜΑ ΣΤΑΜΑΤΗΜΕΝΟ.

Η ΣΩΣΤΗ ΔΙΑΔΙΚΑΣΙΑ ΠΡΟΒΛΕΠΕΙ ΤΟΝ ΕΛΕΓΧΟ ΜΕΤΑ ΑΠΟ ΜΙΑ ΔΙΑΔΡΟΜΗ Ή ΑΦΟΥ ΕΧΕΤΕ ΔΙΑΝΥΣΕΙ 15 ΚΜ (10mi) ΔΙΑΔΡΟΜΗΣ ΠΕΡΙΠΟΥ ΕΚΤΟΣ ΠΟΛΗΣ (ΑΡΚΕΤΑ ΓΙΑ ΝΑ ΖΕΣΤΑΘΕΙ ΤΟ ΛΑΔΙ ΤΟΥ ΚΙΝΗΤΗΡΑ).

- Σταματήστε τον κινητήρα.
- Διατηρήστε το όχημα σε κάθετη θέση με τους δύο τροχούς να ακουμπάνε στο έδαφος.
- Ξεβιδώστε την τάπα πλήρωσης / βέργα στάθμης λαδιού.
- Βεβαιωθείτε μέσω της βέργας για τη στάθμη λαδιού.

'MAX' = μέγιστη στάθμη.

'MIN' = ελάχιστη στάθμη.

Η διαφορά μεταξύ 'MAX' και 'MIN' είναι περίπου 700 cc (42,72 κυβ. ίν.)

- Η στάθμη είναι σωστή εάν φτάνει περίπου στο επίπεδο 'MAX'.

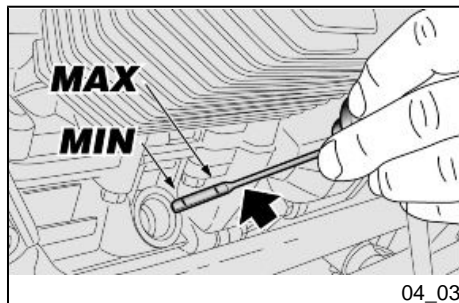

ΠΡΟΣΟΧΗ



ΜΗΝ ΞΕΠΕΡΝΑΤΕ ΤΗΝ ΕΝΔΕΙΞΗ «MAX» ΚΑΙ ΜΗΝ ΦΤΑΝΕΤΕ ΚΑΤΩ ΑΠΟ ΤΗΝ ΕΝΔΕΙΞΗ «MIN», ΓΙΑ ΝΑ ΜΗΝ ΠΡΟΚΛΗΘΕΙ ΣΟΒΑΡΗ ΖΗΜΙΑ ΣΤΟΝ ΚΙΝΗΤΗΡΑ.

Προσθήκη λαδιού στον κινητήρα (04_03)

Εάν είναι απαραίτητο επαναφέρατε τη στάθμη λαδιού στον κινητήρα:

- Ξεβιδώστε και αφαιρέστε την τάπα γέμισης.



ΜΗΝ ΡΙΧΝΕΤΕ ΠΡΟΣΘΕΤΙΚΑ Ή ΑΛΛΕΣ ΟΥΣΙΕΣ ΣΤΟ ΛΑΔΙ.

Εάν χρησιμοποιήσετε χωνί ή κάτι παρόμοιο, βεβαιωθείτε ότι είναι απόλυτα καθαρό.

ΠΡΟΣΟΧΗ

ΧΡΗΣΙΜΟΠΟΙΕΙΤΕ ΛΑΔΙ ΚΑΛΗΣ ΠΟΙΟΤΗΤΑΣ, ΒΑΘΜΟΥ 10W - 60.

- Προσθέστε λάδι αποκαθιστώντας τη σωστή στάθμη.

Αντικατάσταση λαδιού κινητήρα

ΠΡΟΣΟΧΗ

ΓΙΑ ΤΗΝ ΑΠΟΣΥΝΑΡΜΟΛΟΓΗΣΗ, ΤΟΝ ΕΛΕΓΧΟ ΚΑΙ ΤΗΝ ΑΝΤΙΚΑΤΑΣΤΑΣΗ ΛΑΔΙΟΥ ΚΙΝΗΤΗΡΑ, ΑΠΕΥΘΥΝΘΕΙΤΕ ΣΕ ΕΝΑΝ Επίσημο Αντιπρόσωπο Moto Guzzi Ή ΕΑΝ ΕΙΣΤΕ ΕΜΠΕΙΡΟΙ ΚΑΙ ΚΑΤΑΡΤΙΣΜΕΝΟΙ, ΜΠΟΡΕΙΤΕ ΝΑ ΑΝΑΤΡΕΞΕΤΕ ΣΤΙΣ ΥΠΟΔΕΙΞΕΙΣ ΠΟΥ ΥΠΑΡΧΟΥΝ ΣΤΟ ΕΓΧΕΙΡΙΔΙΟ ΣΥΝΕΡΓΕΙΟΥ ΤΟ ΟΠΟΙΟ ΜΠΟΡΕΙΤΕ ΝΑ ΑΓΟΡΑΣΕΤΕ ΑΠΟ ΤΟΝ ΙΔΙΟ Επίσημο Αντιπρόσωπο Moto Guzzi.

Αντικατάσταση φίλτρου λαδιού κινητήρα

ΠΡΟΣΟΧΗ

ΓΙΑ ΤΗΝ ΑΠΟΣΥΝΑΡΜΟΛΟΓΗΣΗ, ΤΟΝ ΕΛΕΓΧΟ ΚΑΙ ΤΗΝ ΑΝΤΙΚΑΤΑΣΤΑΣΗ ΤΟΥ ΦΙΛΤΡΟΥ ΛΑΔΙΟΥ ΤΟΥ ΚΙΝΗΤΗΡΑ, ΑΠΕΥΘΥΝΘΕΙΤΕ ΣΕ ΕΝΑΝ Επίσημο Αντιπρόσωπο Moto Guzzi Ή ΕΑΝ ΕΙΣΤΕ ΕΜΠΕΙΡΟΙ ΚΑΙ ΚΑΤΑΡΤΙΣΜΕΝΟΙ, ΜΠΟΡΕΙΤΕ ΝΑ ΑΝΑΤΡΕΞΕΤΕ ΣΤΙΣ ΥΠΟΔΕΙΞΕΙΣ ΠΟΥ ΥΠΑΡΧΟΥΝ ΣΤΟ ΕΓΧΕΙΡΙΔΙΟ ΣΥΝΕΡΓΕΙΟΥ ΤΟ ΟΠΟΙΟ ΜΠΟΡΕΙΤΕ ΝΑ ΑΓΟΡΑΣΕΤΕ ΑΠΟ ΤΟΝ ΙΔΙΟ Επίσημο Αντιπρόσωπο Moto Guzzi.

Στάθμη λαδιού αρθρωτού άξονα

ΠΡΟΣΟΧΗ

ΓΙΑ ΤΗΝ ΑΠΟΣΥΝΑΡΜΟΛΟΓΗΣΗ, ΤΟΝ ΕΛΕΓΧΟ ΚΑΙ ΤΗΝ ΑΝΤΙΚΑΤΑΣΤΑΣΗ ΛΑΔΙΟΥ ΤΟΥ ΚΑΡΔΑΝΙΚΟΥ ΣΥΝΔΕΣΜΟΥ, ΑΠΕΥΘΥΝΘΕΙΤΕ ΣΕ ΕΝΑΝ Επίσημο Αντιπρόσωπο Moto Guzzi Ή ΕΑΝ ΕΙΣΤΕ ΕΜΠΕΙΡΟΙ ΚΑΙ ΚΑΤΑΡΤΙΣΜΕΝΟΙ, ΜΠΟΡΕΙΤΕ ΝΑ ΑΝΑΤΡΕΞΕΤΕ ΣΤΙΣ ΥΠΟΔΕΙΞΕΙΣ ΠΟΥ ΥΠΑΡΧΟΥΝ ΣΤΟ ΕΓΧΕΙΡΙΔΙΟ ΣΥΝΕΡΓΕΙΟΥ ΤΟ ΟΠΟΙΟ ΜΠΟΡΕΙΤΕ ΝΑ ΑΓΟΡΑΣΕΤΕ ΑΠΟ ΤΟΝ ΙΔΙΟ Επίσημο Αντιπρόσωπο Moto Guzzi.

Σταθμη λαδίου διαφορικού οπισθίου τροχού

ΠΡΟΣΟΧΗ

ΓΙΑ ΤΗΝ ΑΠΟΣΥΝΑΡΜΟΛΟΓΗΣΗ, ΤΟΝ ΕΛΕΓΧΟ ΚΑΙ ΤΗΝ ΑΝΤΙΚΑΤΑΣΤΑΣΗ ΛΑΔΙΟΥ ΤΟΥ ΚΙΒΩΤΙΟΥ ΤΑΧΥΤΗΤΩΝ, ΑΠΕΥΘΥΝΘΕΙΤΕ ΣΕ ΕΝΑΝ Επίσημο Αντιπρόσωπο Moto Guzzi Ή ΕΑΝ ΕΙΣΤΕ ΕΜΠΕΙΡΟΙ ΚΑΙ ΚΑΤΑΡΤΙΣΜΕΝΟΙ, ΜΠΟΡΕΙΤΕ ΝΑ ΑΝΑΤΡΕΞΕΤΕ ΣΤΙΣ ΥΠΟΔΕΙΞΕΙΣ ΠΟΥ ΥΠΑΡΧΟΥΝ ΣΤΟ ΕΓΧΕΙΡΙΔΙΟ ΣΥΝΕΡΓΕΙΟΥ ΤΟ ΟΠΟΙΟ ΜΠΟΡΕΙΤΕ ΝΑ ΑΓΟΡΑΣΕΤΕ ΑΠΟ ΤΟΝ ΙΔΙΟ Επίσημο Αντιπρόσωπο Moto Guzzi.

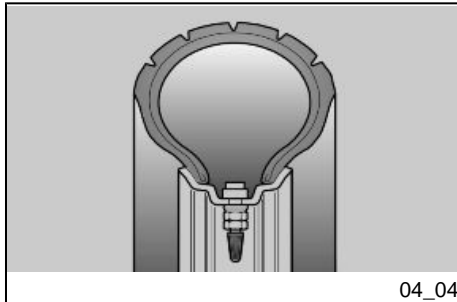

Ελαστικά (04_04, 04_05)

Το παρόν όχημα εξοπλίζεται με λάστιχα χωρίς αεροθάλαμο (tubeless).

ΠΡΟΣΟΧΗ

ΕΛΕΓΧΕΤΕ ΚΑΤΑ ΔΙΑΣΤΗΜΑΤΑ ΤΗΝ ΠΙΕΣΗ ΣΤΑ ΛΑΣΤΙΧΑ

ΕΛΕΓΧΕΤΕ ΚΑΤΑ ΔΙΑΣΤΗΜΑΤΑ ΤΗΝ ΠΙΕΣΗ ΣΤΑ ΛΑΣΤΙΧΑ ΣΕ ΘΕΡΜΟΚΡΑΣΙΑ ΠΕΡΙΒΑΛΛΟΝΤΟΣ. ΑΝ ΤΑ ΛΑΣΤΙΧΑ ΕΙΝΑΙ ΖΕΣΤΑ, Η ΜΕΤΡΗΣΗ ΔΕΝ ΕΙΝΑΙ ΣΩΣΤΗ. ΜΕΤΡΗΣΤΕ ΤΗΝ ΠΙΕΣΗ ΣΤΑ ΛΑΣΤΙΧΑ ΚΥΡΙΩΣ ΠΡΙΝ ΚΑΙ ΜΕΤΑ ΑΠΟ ΕΝΑ ΜΑΚΡΙΝΟ ΤΑΞΙΔΙ. ΕΑΝ Η ΠΙΕΣΗ ΕΙΝΑΙ ΥΨΗΛΗ, ΟΙ ΑΝΩΜΑΛΙΕΣ ΤΟΥ ΟΔΟΣΤΡΩΜΑΤΟΣ ΔΕΝ ΑΠΟΡΡΟΦΩΝΤΑΙ ΚΑΙ ΜΕΤΑΔΙΔΟΝΤΑΙ ΣΤΟ ΤΙΜΟΝΙ ΜΕΙΩΝΟΝΤΑΣ ΕΤΣΙ ΤΗΝ ΑΝΕΣΗ ΣΤΗΝ ΟΔΗΓΗΣΗ ΚΑΙ ΤΟ ΚΡΑΤΗΜΑ ΤΟΥ ΔΡΟΜΟΥ ΣΤΙΣ ΣΤΡΟΦΕΣ.

ΕΑΝ, ΑΝΤΙΘΕΤΑ, Η ΠΙΕΣΗ ΕΙΝΑΙ ΜΕΙΩΜΕΝΗ, ΤΑ ΠΛΑΪΝΑ ΤΩΝ ΕΛΑΣΤΙΚΩΝ ΚΑΤΑΠΟΝΟΥΝΤΑΙ ΠΕΡΙΣΣΟΤΕΡΟ ΚΑΙ ΕΝΔΕΧΕΤΑΙ ΝΑ ΓΛΙΣΤΡΗΣΕΙ ΤΟ ΛΑΣΤΙΧΟ ΣΤΗ ΖΑΝΤΑ Ή ΚΑΙ Η ΑΠΟΚΟΛΛΗΣΗ ΤΟΥ ΜΕ ΕΠΑΚΟΛΟΥΘΟ ΤΗΝ ΑΠΩΛΕΙΑ ΤΟΥ ΕΛΕΓΧΟΥ ΤΟΥ ΟΧΗΜΑΤΟΣ.

ΣΕ ΠΕΡΙΠΤΩΣΗ ΑΠΟΤΟΜΟΥ ΦΡΕΝΑΡΙΣΜΑΤΟΣ, ΤΑ ΛΑΣΤΙΧΑ ΕΝΔΕΧΕΤΑΙ ΝΑ ΒΓΟΥΝ ΑΠΟ ΤΙΣ ΖΑΝΤΕΣ.

ΤΕΛΟΣ, ΣΤΙΣ ΣΤΡΟΦΕΣ, ΕΝΔΕΧΕΤΑΙ ΝΑ ΕΚΤΡΑΠΕΙ ΤΟ ΟΧΗΜΑ ΑΠΟ ΤΗΝ ΠΟΡΕΙΑ ΤΟΥ.

ΕΛΕΓΧΤΕ ΤΗΝ ΕΠΙΦΑΝΕΙΑΚΗ ΦΘΟΡΑ ΔΙΟΤΙ Η ΚΑΚΗ ΚΑΤΑΣΤΑΣΗ ΤΩΝ ΕΛΑΣΤΙΚΩΝ ΜΕΙΩΝΕΙ ΤΗΝ ΠΡΟΣΦΥΣΗ ΣΤΟ ΟΔΟΣΤΡΩΜΑ ΚΑΙ ΤΗΝ ΕΥΚΟΛΙΑ ΧΕΙΡΙΣΜΟΥ ΤΟΥ ΟΧΗΜΑΤΟΣ.

ΟΡΙΣΜΕΝΟΙ ΤΥΠΟΙ ΕΛΑΣΤΙΚΩΝ, ΠΟΥ ΕΧΟΥΝ ΕΓΚΡΙΘΕΙ ΓΙ'ΑΥΤΟ ΤΟ ΟΧΗΜΑ, ΔΙΑΘΕΤΟΥΝ ΔΕΙΚΤΕΣ ΦΘΟΡΑΣ.

ΥΠΑΡΧΟΥΝ ΠΟΛΛΟΙ ΤΥΠΟΙ ΔΕΙΚΤΩΝ ΦΘΟΡΑΣ. ΖΗΤΗΣΤΕ ΠΛΗΡΟΦΟΡΙΕΣ ΑΠΟ ΤΟ ΚΑΤΑΣΤΗΜΑ ΠΩΛΗΣΗΣ ΣΧΕΤΙΚΑ ΜΕ ΤΟΝ ΕΛΕΓΧΟ ΤΗΣ ΦΘΟΡΑΣ.

ΕΛΕΓΕΤΕ ΟΠΤΙΚΑ ΤΗ ΦΘΟΡΑ ΤΩΝ ΕΛΑΣΤΙΚΩΝ ΚΑΙ ΕΑΝ ΕΙΝΑΙ ΑΠΑΡΑΙΤΗΤΟ ΑΝΤΙΚΑΤΑΣΤΗΣΤΕ ΤΑ.

ΕΑΝ ΤΑ ΛΑΣΤΙΧΑ ΕΙΝΑΙ ΠΑΛΙΑ, ΑΚΟΜΑ ΚΑΙ ΑΝ ΔΕΝ ΕΧΟΥΝ ΦΘΑΡΕΙ ΕΝΤΕΛΩΣ, ΕΝΔΕΧΕΤΑΙ ΝΑ ΣΚΛΗΡΥΝΟΥΝ ΚΑΙ ΝΑ ΜΗΝ ΠΑΡΕΧΟΥΝ ΤΟ ΑΠΑΙΤΟΥΜΕΝΟ ΚΡΑΤΗΜΑ ΤΟΥ ΔΡΟΜΟΥ. ΣΤΗΝ ΠΕΡΙΠΤΩΣΗ ΑΥΤΗ ΑΛΛΑΞΤΕ ΛΑΣΤΙΧΑ. ΑΝΤΙΚΑΤΑΣΤΗΣΤΕ ΤΟ ΛΑΣΤΙΧΟ ΕΑΝ ΕΧΕΙ ΦΘΑΡΕΙ Ή ΕΑΝ ΤΡΥΠΗΣΕΙ ΣΤΟ ΠΕΛΜΑ ΚΑΙ Η ΤΡΥΠΑ ΕΙΝΑΙ ΜΕΓΑΛΥΤΕΡΗ ΑΠΟ 5 mm (0.197 in.).

ΑΦΟΥ ΕΠΙΣΚΕΥΑΣΤΕ ΤΟ ΛΑΣΤΙΧΟ, ΚΑΝΤΕ ΖΥΓΟΣΤΑΘΜΙΣΗ ΤΩΝ ΤΡΟΧΩΝ.

ΧΡΗΣΙΜΟΠΟΙΕΙΤΕ ΑΠΟΚΛΕΙΣΤΙΚΑ ΚΑΙ ΜΟΝΟ ΛΑΣΤΙΧΑ ΣΤΙΣ ΥΠΟΔΕΙΚΝΥΟΜΕΝΕΣ ΔΙΑΣΤΑΣΕΙΣ ΑΠΟ ΤΟΝ ΟΙΚΟ ΚΑΤΑΣΚΕΥΗΣ. ΜΗΝ ΤΟΠΟΘΕΤΕΙΤΕ ΛΑΣΤΙΧΑ ΜΕ ΑΕΡΟΘΑΛΑΜΟ ΣΕ ΖΑΝΤΕΣ ΓΙΑ ΛΑΣΤΙΧΑ ΧΩΡΙΣ ΑΕΡΟΘΑΛΑΜΟ ΚΑΙ ΑΝΤΙΣΤΡΟΦΑ. ΕΛΕΓΧΤΕ ΩΣΤΕ ΟΙ ΒΑΛΒΙΔΕΣ ΦΟΥΣΚΩΜΑΤΟΣ ΝΑ ΕΧΟΥΝ ΠΑΝΤΑ ΤΑ ΚΑΠΑΚΙΑ ΤΟΥΣ ΠΡΟΚΕΙΜΕΝΟΥ ΝΑ ΑΠΟΦΥΓΕΤΕ ΤΟ ΑΠΟΤΟΜΟ ΞΕΦΟΥΣΚΩΜΑ ΤΩΝ ΕΛΑΣΤΙΚΩΝ.

ΟΙ ΕΡΓΑΣΙΕΣ ΑΝΤΙΚΑΤΑΣΤΑΣΗΣ, ΕΠΙΣΚΕΥΗΣ, ΣΥΝΤΗΡΗΣΗΣ ΚΑΙ ΖΥΓΟΣΤΑΘΜΙΣΗΣ, ΕΙΝΑΙ ΠΟΛΥ ΣΗΜΑΝΤΙΚΕΣ ΚΑΙ ΠΡΕΠΕΙ ΝΑ ΕΚΤΕΛΟΥΝΤΑΙ ΜΕ ΤΑ ΚΑΤΑΛΛΗΛΑ ΕΡΓΑΛΕΙΑ ΚΑΙ ΜΕ ΤΗΝ ΑΠΑΙΤΟΥΜΕΝΗ ΕΜΠΕΙΡΙΑ. ΓΙ'ΑΥΤΟ, ΣΥΝΙΣΤΑΤΑΙ ΝΑ ΑΠΕΥΘΥΝΕΣΤΕ ΣΕ ΕΝΑΝ ΕΠΙΣΗΜΟ ΑΝΤΙΠΡΟΣΩΠΟ Ή ΣΕ ΕΝΑ ΕΞΕΙΔΙΚΕΥΜΕΝΟ ΚΑΤΑΣΤΗΜΑ ΕΛΑΣΤΙΚΩΝ ΓΙΑ ΤΗΝ ΕΚΤΕΛΕΣΗ ΤΩΝ ΠΑΡΑΠΑΝΩ ΕΡΓΑΣΙΩΝ.

ΑΝ ΤΑ ΛΑΣΤΙΧΑ ΕΙΝΑΙ ΚΑΙΝΟΥΡΓΙΑ, ΕΝΔΕΧΕΤΑΙ ΝΑ ΕΙΝΑΙ ΕΠΙΚΑΛΥΜΜΕΝΑ ΜΕ ΜΙΑ ΟΛΙΣΘΗΡΗ ΕΠΙΣΤΡΩΣΗ: ΟΔΗΓΕΙΤΕ ΠΡΟΣΕΚΤΙΚΑ ΚΑΤΑ ΤΑ ΠΡΩΤΑ ΧΙΛΙΟΜΕΤΡΑ. ΜΗΝ ΑΛΕΙΦΕΤΕ ΜΕ ΑΚΑΤΑΛΛΗΛΟ ΥΓΡΟ ΤΑ ΛΑΣΤΙΧΑ.

ΕΑΝ ΤΑ ΛΑΣΤΙΧΑ ΕΙΝΑΙ ΠΑΛΙΑ, ΑΚΟΜΑ ΚΑΙ ΑΝ ΔΕΝ ΕΧΟΥΝ ΦΘΑΡΕΙ ΕΝΤΕΛΩΣ, ΕΝΔΕΧΕΤΑΙ ΝΑ ΣΚΛΗΡΥΝΟΥΝ ΚΑΙ ΝΑ ΜΗΝ ΠΑΡΕΧΟΥΝ ΤΟ ΚΡΑΤΗΜΑ ΤΟΥ ΔΡΟΜΟΥ.

ΣΤΗΝ ΠΕΡΙΠΤΩΣΗ ΑΥΤΗ ΑΛΛΑΞΤΕ ΛΑΣΤΙΧΑ.

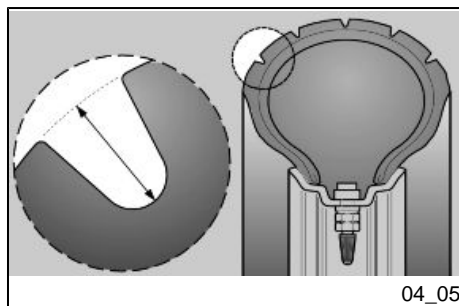

Ελάχιστο όριο βάθους πέλματος:

εμπρός και πίσω 2 mm (0.079 ίν.) (ΗΠΑ 3 mm) (ΗΠΑ 0.118 ίν.) και σε κάθε περίπτωση όχι μικρότερο από το προδιαγραφόμενο από την ισχύουσα νομοθεσία στη χώρα χρήσης του οχήματος.

Αφαίρεση μπουζί

ΠΡΟΣΟΧΗ

ΓΙΑ ΤΗΝ ΑΠΟΣΥΝΑΡΜΟΛΟΓΗΣΗ, ΤΟΝ ΕΛΕΓΧΟ ΚΑΙ ΤΗΝ ΑΝΤΙΚΑΤΑΣΤΑΣΗ ΤΩΝ ΜΠΟΥΖΙ, ΑΠΕΥΘΥΝΘΕΙΤΕ ΣΕ ΕΝΑΝ Επίσημο Αντιπρόσωπο Moto Guzzi Ή ΕΑΝ ΕΙΣΤΕ ΕΜΠΕΙΡΟΙ ΚΑΙ ΚΑΤΑΡΤΙΣΜΕΝΟΙ, ΜΠΟΡΕΙΤΕ ΝΑ ΑΝΑΤΡΕΞΕΤΕ ΣΤΙΣ ΥΠΟΔΕΙΞΕΙΣ ΠΟΥ ΥΠΑΡΧΟΥΝ ΣΤΟ ΕΓΧΕΙΡΙΔΙΟ ΣΥΝΕΡΓΕΙΟΥ ΤΟ ΟΠΟΙΟ ΜΠΟΡΕΙΤΕ ΝΑ ΑΓΟΡΑΣΕΤΕ ΑΠΟ ΤΟΝ ΙΔΙΟ Επίσημο Αντιπρόσωπο Moto Guzzi.

Αφαίρεση φίλτρου αέρα

ΠΡΟΣΟΧΗ

ΓΙΑ ΤΗΝ ΑΠΟΣΥΝΑΡΜΟΛΟΓΗΣΗ, ΤΟΝ ΕΛΕΓΧΟ ΚΑΙ ΤΗΝ ΑΝΤΙΚΑΤΑΣΤΑΣΗ ΤΟΥ ΦΙΛΤΡΟΥ ΑΕΡΑ, ΑΠΕΥΘΥΝΘΕΙΤΕ ΣΕ ΕΝΑΝ Επίσημο Αντιπρόσωπο Moto Guzzi Ή, ΑΝ ΕΧΕΤΕ ΕΜΠΕΙΡΙΑ ΚΑΙ ΚΑΤΑΡΤΙΣΗ, ΜΠΟΡΕΙΤΕ ΝΑ ΧΡΗΣΙΜΟΠΟΙΗΣΕΤΕ ΤΙΣ ΕΝΔΕΙΞΕΙΣ ΠΟΥ ΥΠΑΡΧΟΥΝ ΣΤΟ ΕΓΧΕΙΡΙΔΙΟ ΣΥΝΕΡΓΕΙΟΥ ΠΟΥ ΜΠΟΡΕΙΤΕ ΝΑ ΑΓΟΡΑΣΕΤΕ ΑΠΟ ΤΟΝ ΙΔΙΟ Επίσημο Αντιπρόσωπο Moto Guzzi.

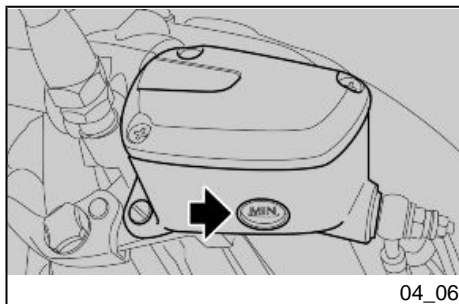

Έλεγχος στάθμης υγρού φρένων (04_06, 04_07)

Έλεγχος υγρών φρένων

- Τοποθετήστε το όχημα στο σταντ.
- Για το φρένο εμπρός, γυρίστε το τιμόνι εντελώς δεξιά.
- Για το πίσω φρένο, κρατήστε το όχημα σε κάθετη θέση με τρόπο ώστε το υγρό στο δοχείο να είναι παράλληλο με την τάπα.
- Ελέγξτε ότι το υγρό που περιέχεται στο δοχείο ξεπερνά την ένδειξη "**MIN**":

MIN = ελάχιστη στάθμη

MAX = μέγιστη στάθμη,

Εάν το υγρό δεν φτάνει τουλάχιστον στην ένδειξη "**MIN**":

- Ελέγξτε τη φθορά στα τακάκια των φρένων και το δίσκο.
- Εάν τα τακάκια και/ή οι δίσκοι δεν χρειάζονται αντικατάσταση κάντε προσθήκη υγρού.

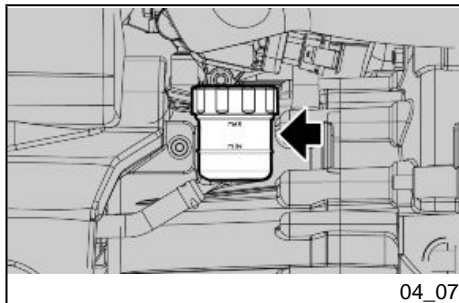

Προσθήκη υγρού στην εγκατάσταση πέδησης

ΠΡΟΣΟΧΗ

ΓΙΑ ΤΗΝ ΠΡΟΣΘΗΚΗ ΥΓΡΟΥ ΣΤΟ ΚΥΚΛΩΜΑ ΦΡΕΝΩΝ, ΑΠΕΥΘΥΝΘΕΙΤΕ ΣΕ ΕΝΑΝ Επίσημο Αντιπρόσωπο Moto Guzzi Ή, ΑΝ ΕΧΕΤΕ ΕΜΠΕΙΡΙΑ ΚΑΙ ΚΑΤΑΡΤΙΣΗ, ΜΠΟΡΕΙΤΕ ΝΑ ΧΡΗΣΙΜΟΠΟΙΗΣΕΤΕ ΤΙΣ ΕΝΔΕΙΞΕΙΣ ΠΟΥ ΥΠΑΡΧΟΥΝ ΣΤΟ ΕΓΧΕΙΡΙΔΙΟ ΣΥΝΕΡΓΕΙΟΥ ΠΟΥ ΜΠΟΡΕΙΤΕ ΝΑ ΑΓΟΡΑΣΕΤΕ ΑΠΟ ΤΟΝ ΙΔΙΟ Επίσημο Αντιπρόσωπο Moto Guzzi.

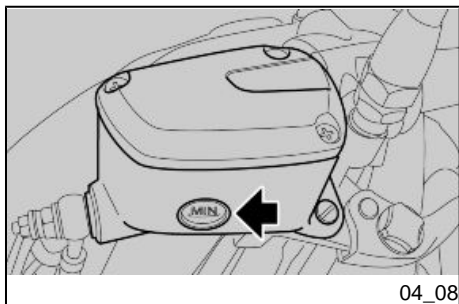

04_08

Έλεγχος υγρού συμπλέκτη (04_08)

- Τοποθετήστε το όχημα στο σταντ.
- Γυρίστε το τιμόνι ελαφρώς δεξιά έτσι ώστε το υγρό στο δοχείο συμπλέκτη να είναι παράλληλο με το χείλος του δοχείου υγρού συμπλέκτη.
- Βεβαιωθείτε ότι το υγρό που περιέχεται στο δοχείο ξεπερνά την ένδειξη "MIN"

MIN = ελάχιστη στάθμη

MAX = μέγιστη στάθμη,

Αν το υγρό δεν φτάνει τουλάχιστον στην ένδειξη "MIN", συμπληρώστε.

Συμπλήρωμα υγρού συμπλέκτη

ΠΡΟΣΟΧΗ

ΓΙΑ ΤΗΝ ΠΡΟΣΘΗΚΗ ΥΓΡΟΥ ΣΤΟ ΚΥΚΛΩΜΑ ΣΥΜΠΛΕΚΤΗ, ΑΠΕΥΘΥΝΘΕΙΤΕ ΣΕ ΕΝΑΝ Επίσημο Αντιπρόσωπο Moto Guzzi Ή, ΑΝ ΕΧΕΤΕ ΕΜΠΕΙΡΙΑ ΚΑΙ ΚΑΤΑΡΤΙΣΗ, ΜΠΟΡΕΙΤΕ ΝΑ ΧΡΗΣΙΜΟΠΟΙΗΣΕΤΕ ΤΙΣ ΕΝΔΕΙΞΕΙΣ ΠΟΥ ΥΠΑΡΧΟΥΝ ΣΤΟ ΕΓΧΕΙΡΙΔΙΟ ΣΥΝΕΡΓΕΙΟΥ ΠΟΥ ΜΠΟΡΕΙΤΕ ΝΑ ΑΓΟΡΑΣΕΤΕ ΑΠΟ ΤΟΝ ΙΔΙΟ Επίσημο Αντιπρόσωπο Moto Guzzi.

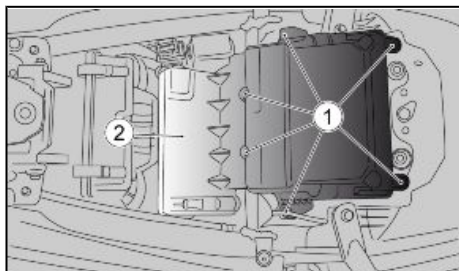

04_09

Εγκατάσταση μιας καινούριας μπαταρίας (04_09, 04_10)

- Βεβαιωθείτε ότι ο διακόπτης εκκίνησης βρίσκεται στη θέση "OFF".
- Αφαιρέστε τη σέλα.
- Ξεβιδώστε τις βίδες (1) και αφαιρέστε το καπάκι (2).
- Ξεβιδώστε και αφαιρέστε τη βίδα (3) από τον αρνητικό σφιγκτήρα (-).
- Μετακινήστε πλευρικά το αρνητικό καλώδιο (4).
- Ξεβιδώστε και αφαιρέστε τη βίδα (5) από τον θετικό σφιγκτήρα (+).
- Μετακινήστε πλευρικά το θετικό καλώδιο (6).
- Πιάστε σταθερά τη μπαταρία (7) και αφαιρέστε την από τη θήκη της σηκώνοντας κάθετα.
- Τακτοποιήστε τη μπαταρία σε επίπεδη επιφάνεια σε σκιερό και στεγνό χώρο.
- Επανατοποθετήστε τη σέλα.

Για την τοποθέτηση μιας νέας μπαταρίας εφαρμόστε τις περιγραφόμενες ενέργειες με αντίστροφη σειρά.

ΠΡΟΣΟΧΗ

ΚΑΤΑ ΤΗΝ ΕΠΑΝΑΣΥΝΑΡΜΟΛΟΓΗΣΗ ΣΥΝΔΕΣΤΕ ΠΡΩΤΑ ΤΟΝ ΘΕΤΙΚΟ ΠΟΛΟ (+) ΚΑΙ ΜΕΤΑ ΤΟΝ ΑΡΝΗΤΙΚΟ (-).



ΕΛΕΓΤΕ ΑΝ ΟΙ ΑΚΡΟΔΕΚΤΕΣ ΤΩΝ ΚΑΛΩΔΙΩΝ ΚΑΙ ΟΙ ΠΟΛΟΙ ΤΗΣ ΜΠΑΤΑΡΙΑΣ ΕΙΝΑΙ:

ΣΕ ΚΑΛΗ ΚΑΤΑΣΤΑΣΗ (ΚΑΙ ΟΧΙ ΔΙΑΒΡΩΜΕΝΟΙ Ή ΚΑΛΥΜΜΕΝΟΙ ΜΕ ΥΠΟΛΕΙΜΜΑΤΑ),

ΚΑΛΥΜΜΕΝΟΙ ΜΕ ΓΡΑΣΟ Ή ΒΑΖΕΛΙΝΗ.

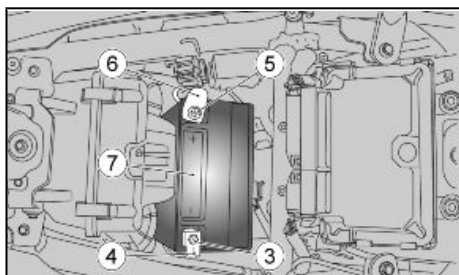

04_10

Έλεγχος στάθμης ηλεκτρολύτη

ΠΡΟΕΙΔΟΠΟΙΗΣΗ

ΤΟ ΟΧΗΜΑ ΑΥΤΟ ΕΙΝΑΙ ΕΦΟΔΙΑΣΜΕΝΟ ΜΕ ΜΠΑΤΑΡΙΑ ΠΟΥ ΔΕΝ ΧΡΕΙΑΖΕΤΑΙ ΣΥΝΤΗΡΗΣΗ ΠΑΡΑ ΜΟΝΟ ΠΕΡΙΟΔΙΚΟ ΕΛΕΓΧΟ ΚΑΙ ΕΝΔΕΧΟΜΕΝΩΣ ΕΠΑΝΑΦΟΡΤΙΣΗ.

Επαναφόρτιση μπαταρίας

- Αφαιρέστε τη μπαταρία.
- Εφοδιαστείτε με τον κατάλληλο φορτιστή μπαταρίας.
- Προετοιμάστε το φορτιστή μπαταρίας για τον υποδεικνυόμενο τύπο επαναφόρτισης.
- Συνδέστε τη μπαταρία στο φορτιστή μπαταριών.

ΠΡΟΣΟΧΗ



ΚΑΤΑ ΤΗΝ ΕΠΑΝΑΦΟΡΤΙΣΗ Ή ΤΗ ΧΡΗΣΗ, ΠΡΟΝΟΗΣΤΕ ΓΙΑ ΤΟΝ ΚΑΤΑΛΗΛΟ ΑΕΡΙΣΜΟ ΤΟΥ ΧΩΡΟΥ, ΑΠΟΦΥΓΕΤΕ ΤΗΝ ΕΙΣΠΝΟΗ ΤΩΝ ΑΕΡΙΩΝ ΠΟΥ ΠΑΡΑΓΟΝΤΑΙ ΚΑΤΑ ΤΗΝ ΕΠΑΝΑΦΟΡΤΙΣΗ ΤΗΣ ΜΠΑΤΑΡΙΑΣ.

Ανάψτε το φορτιστή μπαταριών.

Τεχνικά χαρακτηριστικά

ΤΡΟΠΟΣ ΕΠΑΝΑΦΟΡΤΙΣΗΣ

Τύπος φόρτισης - Κανονική

Ηλεκτρικό ρεύμα - 1,8Α

Χρόνος - 8-10 ώρες

Μακροχρόνια αδράνεια (04_11)



ΣΤΗΝ ΠΕΡΙΠΤΩΣΗ ΠΟΥ ΤΟ ΟΧΗΜΑ ΠΑΡΑΜΕΙΝΕΙ ΑΚΙΝΗΤΟ ΓΙΑ ΠΕΡΙΣΣΟΤΕΡΟ ΑΠΟ ΕΙΚΟΣΙ ΗΜΕΡΕΣ, ΑΠΟΣΥΝΔΕΣΤΕ ΤΙΣ ΑΣΦΑΛΕΙΕΣ ΤΩΝ 30Α, ΓΙΑ ΝΑ ΑΠΟΦΕΥΧΘΕΙ Η ΠΤΩΣΗ ΤΗΣ ΜΠΑΤΑΡΙΑΣ ΕΞΑΙΤΙΑΣ ΤΗΣ ΚΑΤΑΝΑΛΩΣΗΣ ΑΠΟ ΤΟΝ ΥΠΟΛΟΓΙΣΤΗ ΠΟΛΛΑΠΛΩΝ ΛΕΙΤΟΥΡΓΙΩΝ.

ΠΡΟΣΟΧΗ

Η ΑΦΑΙΡΕΣΗ ΤΩΝ ΑΣΦΑΛΕΙΩΝ ΤΩΝ 30Α ΕΠΙΦΕΡΕΙ ΤΟ ΜΗΔΕΝΙΣΜΟ ΤΩΝ ΛΕΙΤΟΥΡΓΙΩΝ: ΨΗΦΙΑΚΟ ΡΟΛΟΪ, ΠΛΗΡΟΦΟΡΙΕΣ ΣΧΕΤΙΚΑ ΜΕ ΤΗ ΔΙΑΔΡΟΜΗ ΚΑΙ ΧΡΟΝΟΜΕΤΡΗΣΕΙΣ.

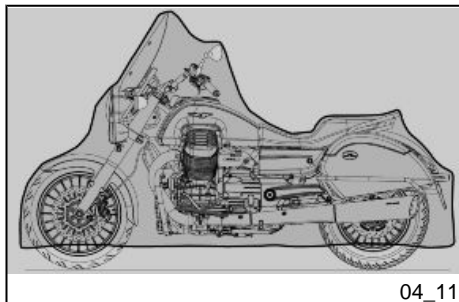

Στην περίπτωση που το όχημα παραμένει αδρανές για πάνω από δεκαπέντε ημέρες, είναι απαραίτητο να γίνει επαναφόρτιση της μπαταρίας προκειμένου να αποφευχθεί η θείωση.

- Αφαιρέστε τη μπαταρία.

Κατά τις χειμερινές περιόδους ή όταν το όχημα παραμένει σταματημένο, για να αποφευχθεί η φθορά, κατά διαστήματα ελέγχετε τη φόρτιση (περίπου μία φορά το μήνα).

- Κάντε πλήρη επαναφόρτιση με κανονική τάση.

Εάν η μπαταρία παραμένει στο όχημα, αποσυνδέστε τα καλώδια από τους σφικτήρες.

Ασφάλεια (04_12, 04_13, 04_14, 04_15)

ΠΡΟΣΟΧΗ



ΜΗΝ ΕΠΙΣΚΕΥΑΖΕΤΕ ΕΛΑΤΤΩΜΑΤΙΚΕΣ ΑΣΦΑΛΕΙΕΣ.

ΠΟΤΕ ΜΗ ΧΡΗΣΙΜΟΠΟΙΕΙΤΕ ΜΙΑ ΑΣΦΑΛΕΙΑ ΜΕ ΙΣΧΥ ΔΙΑΦΟΡΕΤΙΚΗ ΑΠΟ ΤΗΝ ΠΡΟΔΙΑΓΡΑΦΟΜΕΝΗ ΠΡΟΚΕΙΜΕΝΟΥ ΝΑ ΑΠΟΦΥΓΕΤΕ ΖΗΜΙΑ ΣΤΗΝ ΗΛΕΚΤΡΙΚΗ ΕΓΚΑΤΑΣΤΑΣΗ ΜΕ ΚΙΝΔΥΝΟ ΠΥΡΚΑΓΙΑΣ.

ΣΗΜΕΙΩΣΗ

ΟΤΑΝ ΜΙΑ ΑΣΦΑΛΕΙΑ ΚΑΙΓΕΤΑΙ ΣΥΧΝΑ, ΕΝΔΕΧΕΤΑΙ ΝΑ ΥΠΑΡΧΕΙ ΕΝΑ ΒΡΑΧΥΚΥΚΛΩΜΑ Ή ΥΠΕΡΦΟΡΤΙΣΗ. ΣΕ ΑΥΤΗΝ ΤΗΝ ΠΕΡΙΠΤΩΣΗ ΣΥΜΒΟΥΛΕΥΘΕΙΤΕ ΕΝΑΝ Επίσημο Αντιπρόσωπο Moto Guzzi.

Εάν παρουσιαστεί δυσλειτουργία ή ανώμαλη λειτουργία ενός ηλεκτρικού εξαρτήματος ή εάν ο κινητήρας δεν εκκινείται, πρέπει να ελέγξετε τις κύριες ασφάλειες.

Ελέγξτε πρώτα τις δευτερεύουσες ασφάλειες, τις ασφάλειες του συστήματος ABS (όπου προβλέπεται) και στη συνέχεια τις κύριες ασφάλειες.

Για να κάνετε αυτόν τον έλεγχο:

- Τοποθετήστε το διακόπτη εκκίνησης στη θέση "OFF" προκειμένου να αποφύγετε την πρόκληση τυχαιού βραχυκυκλώματος.
- Ανοίξτε το καπάκι του κουτιού δευτερευουσών ασφαλειών που υπάρχει στη δεξιά πλευρά του εμπρόσθιου φέριγγκ.

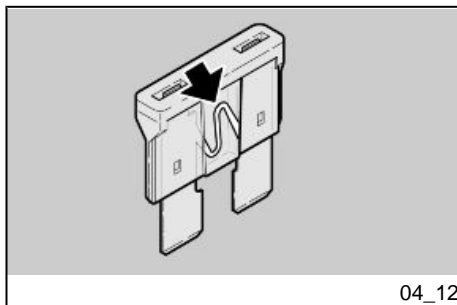

04_12

- Βγάλτε μία ασφάλεια κάθε φορά και ελέγξτε αν το νήμα είναι κομμένο.
- Πριν αντικαταστήσετε τις ασφάλειες, αναζητήστε την πιθανή αιτία που προκάλεσε το πρόβλημα.
- Αντικαταστήστε την ασφάλεια, εάν είναι καμένη, με μια άλλη με το ίδιο αμπεράζ.

ΣΗΜΕΙΩΣΗ

ΕΑΝ ΧΡΗΣΙΜΟΠΟΙΕΙΤΑΙ ΜΙΑ ΕΦΕΔΡΙΚΗ ΑΣΦΑΛΕΙΑ, ΠΡΟΝΟΗΣΤΕ ΓΙΑ ΤΗΝ ΑΝΤΙΚΑΤΑΣΤΑΣΗ ΤΗΣ ΜΕ ΜΙΑ ΙΔΙΑ ΣΤΗΝ ΕΙΔΙΚΗ ΥΠΟΔΟΧΗ.

- Το κουτί κύριων ασφαλειών βρίσκεται κάτω από τη σέλα.
- Επαναλάβετε και για τις κύριες ασφάλειες τις ενέργειες που περιγράφονται πιο πάνω για τον έλεγχο των δευτερευουσών ασφαλειών.

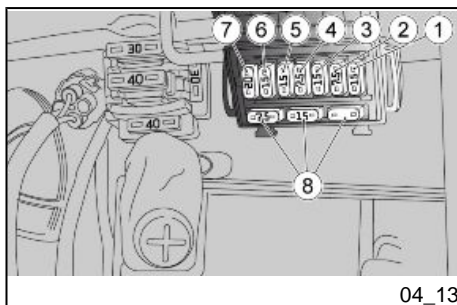

04_13

ΔΕΥΤΕΡΕΥΟΥΣΕΣ ΑΣΦΑΛΕΙΕΣ

Οι κύριες ασφάλειες είναι τοποθετημένες στο κεντρικό τμήμα της μοτοσικλέτας, κάτω από τη σέλα του οδηγού, στη δεξιά πλευρά.

- 1 - Ασφάλεια φώτων μεσαίας/μεγάλης σκάλας, passing, φώτα στοπ, προβολείς ομίχλης, φώτα ημέρας, φωτισμός κουμπιού αλάρμ, κόρνα (15 A).
- 2 - Ασφάλεια τροφοδοσίας πινάκα οργάνων, τροφοδοσία συναγερμού (7,5 A).
- 3 - Ασφάλεια θετικού κάτω από το κλειδί ECU (15 A).
- 4 - Ασφάλεια μόνιμου θετικού ECU (7,5 A).
- 5 - Ασφάλεια προστασίας πηνίου, μπεκ, αντλίας βενζίνης (15 A).
- 6 - Ασφάλεια πρίζας ρεύματος, πρίζας GPS, θερμαινόμενων χειρολαβών (15 A)
- 7 - Ασφάλεια τροφοδοσίας ABS (20 A)

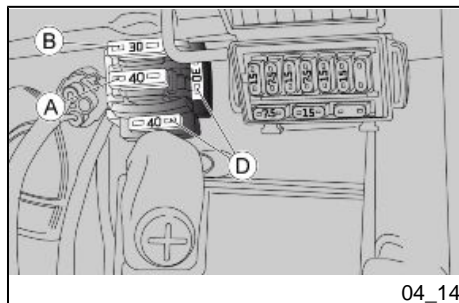
ΣΗΜΕΙΩΣΗ**ΤΡΕΙΣ ΑΣΦΑΛΕΙΕΣ ΕΙΝΑΙ ΕΦΕΔΡΙΚΕΣ (8).****ΚΥΡΙΕΣ ΑΣΦΑΛΕΙΕΣ**

Οι κύριες ασφάλειες είναι τοποθετημένες στο κεντρικό τμήμα της μοτοσικλέτας, κάτω από τη σέλα του οδηγού, στη δεξιά πλευρά.

A - Ασφάλεια επαναφόρτισης μπαταρίας (40 A).

B - Ασφάλεια ρελέ κύριου ψεκασμού, κλειδιού, φώτων θέσης (τροφοδοσία, δευτερεύουσες ασφάλειες 2, 4, 5) (30 A).

C - Ασφάλεια βεντιλατέρ (10 A).

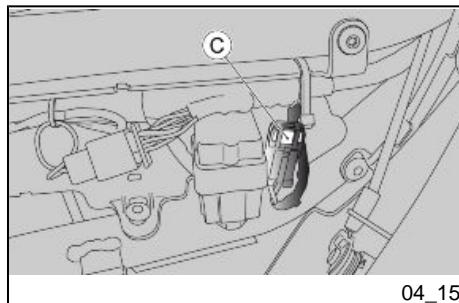
ΣΗΜΕΙΩΣΗ**ΜΙΑ ΑΣΦΑΛΕΙΑ ΕΙΝΑΙ ΕΦΕΔΡΙΚΗ (D).**

Λαμπτήρες (04_16, 04_17, 04_18, 04_19, 04_20, 04_21)

ΠΡΟΣΟΧΗ



ΠΡΙΝ ΑΝΤΙΚΑΤΑΣΤΗΣΕΤΕ ΤΟ ΛΑΜΠΤΗΡΑ, ΒΑΛΤΕ ΤΟ ΔΙΑΚΟΠΤΗ ΑΝΑΦΛΕΞΗΣ ΣΤΗ ΘΕΣΗ «OFF» ΚΑΙ ΠΕΡΙΜΕΝΕΤΕ ΜΕΡΙΚΑ ΛΕΠΤΑ ΠΡΟΚΕΙΜΕΝΟΥ ΝΑ ΚΡΥΩΣΕΙ.

ΑΝΤΙΚΑΤΑΣΤΗΣΤΕ ΤΟ ΛΑΜΠΤΗΡΑ ΦΟΡΩΝΤΑΣ ΚΑΘΑΡΑ ΓΑΝΤΙΑ Ή ΜΕ ΕΝΑ ΚΑΘΑΡΟ ΚΑΙ ΣΤΕΓΝΟ ΠΑΝΙ.

ΜΗΝ ΑΦΗΝΕΤΕ ΣΗΜΑΔΙΑ ΣΤΟ ΛΑΜΠΤΗΡΑ, ΓΙΑΤΙ ΕΝΔΕΧΕΤΑΙ ΝΑ ΠΡΟΚΑΛΕΣΟΥΝ ΥΠΕΡΘΕΡΜΑΝΣΗ ΚΑΙ ΣΥΝΕΠΩΣ ΣΠΑΣΙΜΟ ΤΟΥ ΙΔΙΟΥ ΤΟΥ ΛΑΜΠΤΗΡΑ. ΕΑΝ ΑΓΓΙΞΕΤΕ ΤΟ ΛΑΜΠΤΗΡΑ ΜΕ ΓΥΜΝΑ ΧΕΡΙΑ, ΚΑΘΑΡΙΣΤΕ ΤΟΝ ΜΕ ΟΙΝΟΠΝΕΥΜΑ ΑΠΟ ΤΥΧΟΝ ΑΠΟΤΥΠΩΜΑΤΑ, ΠΡΟΚΕΙΜΕΝΟΥ ΝΑ ΑΠΟΦΥΓΕΤΕ ΝΑ ΠΡΟΚΛΗΘΕΙ ΖΗΜΙΑ.

ΜΗΝ ΤΡΑΒΑΤΕ ΤΑ ΗΛΕΚΤΡΙΚΑ ΚΑΛΩΔΙΑ.

ΔΙΑΤΑΞΗ ΛΑΜΠΤΗΡΩΝ

Στο φανό εμπρός υπάρχουν:

- φώτα ημέρας με led (πλαϊνά)
- ένας λαμπτήρας για τη μεσαία σκάλα φώτων (επάνω),
- ένας λαμπτήρας για τη μεγάλη σκάλα φώτων (κάτω).

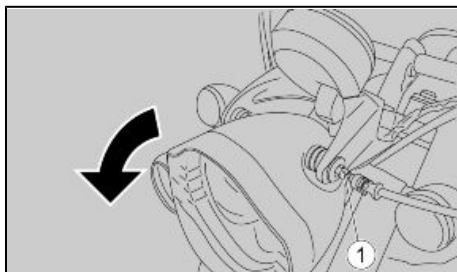

04_16

ΑΝΤΙΚΑΤΑΣΤΑΣΗ ΛΑΜΠΤΗΡΩΝ ΕΜΠΡΟΣ ΦΑΝΟΥ

- Τοποθετήστε το όχημα στο σταντ.
- Αφαιρέστε τις άνω βίδες (1) στερέωσης του μπροστινού φανού
- Περιστρέψτε το φανό, ξεβιδώστε τις βίδες στερέωσης (2) του καπακιού του φανού (3) και αφαιρέστε το

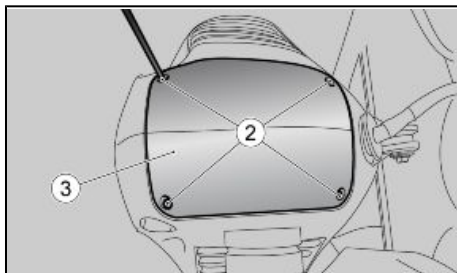

04_17

ΛΑΜΠΤΗΡΑΣ ΜΕΓΑΛΗΣ ΣΚΑΛΑΣ ΦΩΤΩΝ

- Αποσυνδέστε τη φίσα (4) από το λαμπτήρα μεγάλης σκάλας

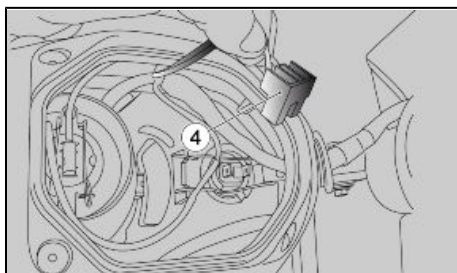

04_18

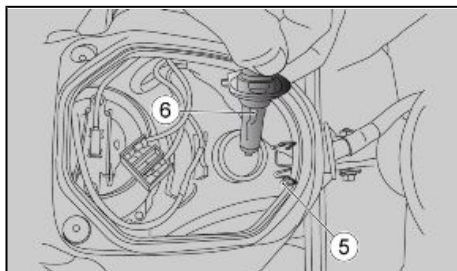

04_19

- Απαγκιστρώστε το ελατήριο στερέωσης (5) του λαμπτήρα της μεγάλης σκάλας
- Τώρα μπορείτε να βγάλετε το λαμπτήρα (6) και να τον αντικαταστήσετε

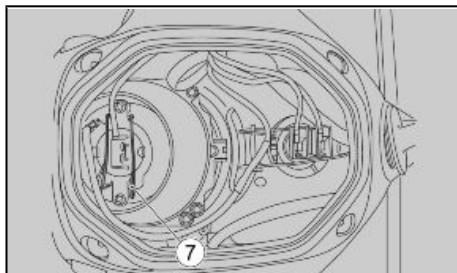

04_20

ΛΑΜΠΤΗΡΑΣ ΜΕΣΑΙΑΣ ΣΚΑΛΑΣ ΦΩΤΩΝ

- Αποσυνδέστε τη φίσα (7) από το λαμπτήρα μεσαίας σκάλας

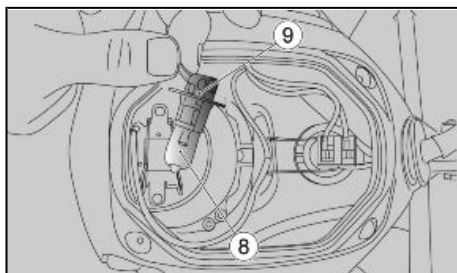

04_21

- Αφαιρέστε το λαμπτήρα μεγάλης σκάλας (8) από το ντουί (9) και αντικαταστήστε τον.

Ρύθμιση προβολέα (04_22, 04_23)

ΣΗΜΕΙΩΣΗ

ΜΕ ΒΑΣΗ ΤΙΣ ΠΡΟΔΙΑΓΡΑΦΕΣ ΤΗΣ ΙΣΧΥΟΥΣΑΣ ΝΟΜΟΘΕΣΙΑΣ ΣΤΗ ΧΩΡΑ ΧΡΗΣΗΣ ΤΟΥ ΟΧΗΜΑΤΟΣ, ΓΙΑ ΤΟΝ ΕΛΕΓΧΟ ΤΗΣ ΚΑΤΕΥΘΥΝΣΗΣ ΤΗΣ ΦΩΤΕΙΝΗΣ ΔΕΣΜΗΣ ΠΡΕΠΕΙ ΝΑ ΥΙΟΘΕΤΟΥΝΤΑΙ ΕΙΔΙΚΕΣ ΔΙΑΔΙΚΑΣΙΕΣ.

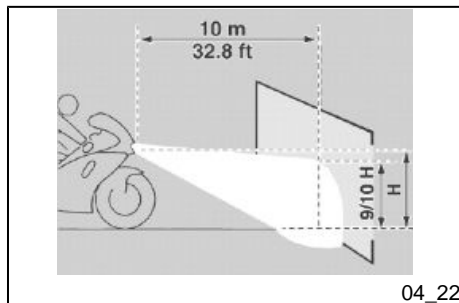

04_22

Για ένα γρήγορο έλεγχο του προσανατολισμού της μπροστινής φωτεινής δέσμης:

- Τοποθετήστε το όχημα σε απόσταση 10 m (32.8 ft) από μία κάθετη επιφάνεια, επιβεβαιώνοντας ότι το έδαφος είναι επίπεδο.
- Ανάψτε τη μεσαία σκάλα φώτων, καθίστε στο όχημα και ελέγξτε αν η δέσμη φωτός που προβάλλεται στον τοίχο είναι λίγο κάτω από την οριζόντια ευθεία του προβολέα (περίπου 9/10 του συνολικού ύψους).

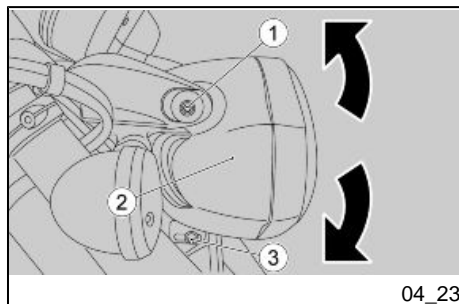

04_23

Για να κάνετε την κάθετη ρύθμιση της φωτεινής δέσμης:

- Τοποθετήστε το όχημα σε κάθετη θέση.
- Ξεσφίξτε τις βίδες (1) στερέωσης του προβολέα (2) στην άνω πλευρά, και από τις δύο πλευρές
- Ξεσφίξτε τη βίδα (3) στερέωσης του προβολέα στην κάτω πλευρά.

- Στη συνέχεια περιστρέψτε τον προβολέα και σώστε στη φωτεινή δέσμη την επιθυμητή θέση:

Στο τέλος της ρύθμισης:

ΣΗΜΕΙΩΣΗ

ΕΛΕΓΞΤΕ ΤΟ ΣΩΣΤΟ ΚΑΘΕΤΟ ΠΡΟΣΑΝΑΤΟΛΙΣΜΟ ΤΗΣ ΦΩΤΕΙΝΗΣ ΔΕΣΜΗΣ.

Εμπρόσθια φλας (04_24)

- Τοποθετήστε το όχημα στο σταντ.
- Ξεβιδώστε και αφαιρέστε τη βίδα (1).

ΣΗΜΕΙΩΣΗ

ΚΑΤΑ ΤΗΝ ΑΦΑΙΡΕΣΗ ΤΟΥ ΠΡΟΣΤΑΤΕΥΤΙΚΟΥ ΚΑΠΑΚΙΟΥ, ΠΡΟΧΩΡΗΣΤΕ ΠΡΟΣΕΚΤΙΚΑ ΓΙΑ ΝΑ ΜΗΝ ΣΠΑΣΕΙ ΤΟ ΔΟΝΤΑΚΙ ΠΡΟΣΑΡΜΟΓΗΣ.

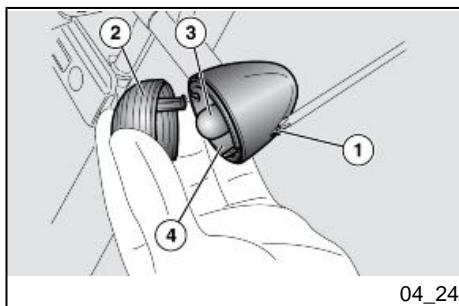

04_24

- Αφαιρέστε το προστατευτικό καπάκι (2).

ΠΡΟΣΟΧΗ

ΚΑΤΑ ΤΗΝ ΕΠΑΝΑΣΥΝΑΡΜΟΛΟΓΗΣΗ, ΤΟΠΟΘΕΤΗΣΤΕ ΣΩΣΤΑ ΤΟ ΠΡΟΣΤΑΤΕΥΤΙΚΟ ΚΑΠΑΚΙ ΣΤΗ ΣΧΕΤΙΚΗ ΕΔΡΑ.

ΣΦΙΞΤΕ ΠΡΟΣΕΚΤΙΚΑ ΚΑΙ ΕΛΑΦΡΑ ΤΗ ΒΙΔΑ (1) ΠΡΟΚΕΙΜΕΝΟΥ ΝΑ ΑΠΟΦΥΓΕΤΕ ΤΗΝ ΠΡΟΚΛΗΣΗ ΖΗΜΙΑΣ ΣΤΟ ΠΡΟΣΤΑΤΕΥΤΙΚΟ ΚΑΠΑΚΙ.

- Πιέστε ελαφρά το λαμπτήρα (3) και περιστρέψτε αριστερόστροφα.
- Αφαιρέστε το λαμπτήρα (3) από τη βάση του.

ΣΗΜΕΙΩΣΗ

ΤΟΠΟΘΕΤΗΣΤΕ ΤΟ ΛΑΜΠΤΗΡΑ ΣΤΟ ΝΤΟΥΙ ΠΡΟΣΑΡΜΟΖΟΝΤΑΣ ΤΑ ΔΥΟ ΠΕΙΡΑΚΙΑ ΟΔΗΓΟΥΣ ΜΕ ΤΟΥΣ ΑΝΤΙΣΤΟΙΧΟΥΣ ΟΔΗΓΟΥΣ ΣΤΟ ΝΤΟΥΙ.

- Τοποθετήστε σωστά ένα λαμπτήρα ίδιου τύπου.

ΣΗΜΕΙΩΣΗ

ΕΑΝ ΤΟ ΝΤΟΥΪ «4» ΠΡΟΕΞΕΧΕΙ ΑΠΟ ΤΗ ΒΑΣΗ ΤΟΥ, ΕΠΑΝΑΤΟΠΟΘΕΤΗΣΤΕ ΤΟ ΣΩΣΤΑ ΜΕ ΤΡΟΠΟ ΩΣΤΕ ΝΑ ΠΡΟΣΑΡΜΟΣΕΙ ΚΑΛΑ ΤΟ ΑΝΟΙΓΜΑ ΤΟΥ ΝΤΟΥΪ ΜΕ ΤΗΝ ΥΠΟΔΟΧΗ ΤΗΣ ΒΙΔΑΣ.

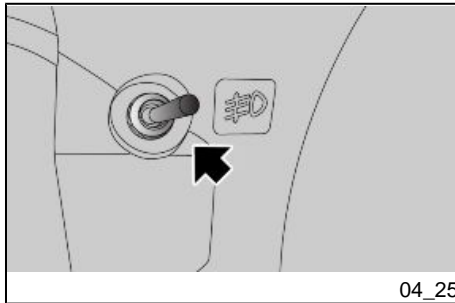

Ενεργοποίηση συμπληρωματικών φανών (04_25)

Για να χρησιμοποιήσετε τους συμπληρωματικούς προβολείς:

- Γυρίστε το διακόπτη της μίζας προς το σύμβολο προβολών ομίχλης όπως φαίνεται στην εικόνα.

Αντικατάσταση λαμπτήρων (04_26, 04_27, 04_28, 04_29)

- Ξεβιδώστε τις δύο βίδες στερέωσης του πλαισίου

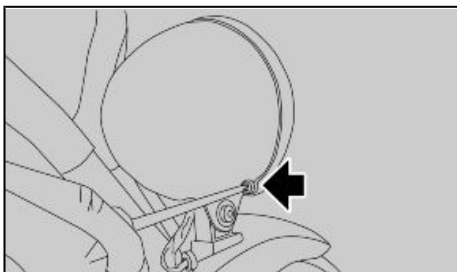

04_26

- Αφαιρέστε το πλαίσιο

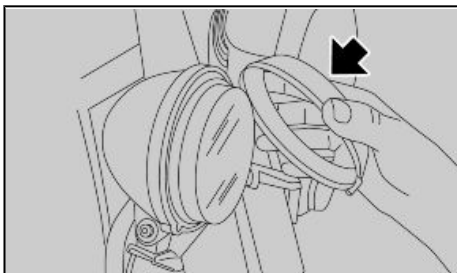

04_27

- Βγάλτε το ντουί

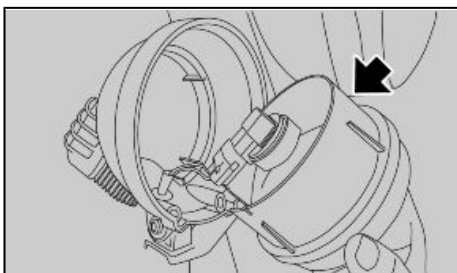

04_28

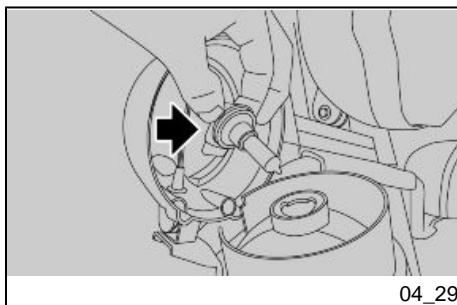

- Αποσυνδέστε τη φίσα του λαμπτήρα
- Ξεβιδώστε αριστερόστροφα το λαμπτήρα και αφαιρέστε τον

Οπίσθιο συγκρότημα φωτισμού

ΠΡΟΣΟΧΗ

ΓΙΑ ΤΗΝ ΑΠΟΣΥΝΑΡΜΟΛΟΓΗΣΗ, ΤΟΝ ΕΛΕΓΧΟ ΚΑΙ ΤΗΝ ΑΝΤΙΚΑΤΑΣΤΑΣΗ ΤΟΥ ΜΠΡΟΣΤΙΝΟΥ ΦΩΤΙΣΤΙΚΟΥ ΣΩΜΑΤΟΣ ΑΠΕΥΘΥΝΘΕΙΤΕ ΣΕ ΕΝΑΝ Επίσημο Αντιπρόσωπο Moto Guzzi Ή ΕΑΝ ΕΙΣΤΕ ΕΜΠΕΙΡΟΙ ΚΑΙ ΚΑΤΑΡΤΙΣΜΕΝΟΙ, ΜΠΟΡΕΙΤΕ ΝΑ ΑΝΑΤΡΕΞΕΤΕ ΣΤΙΣ ΥΠΟΔΕΙΞΕΙΣ ΠΟΥ ΥΠΑΡΧΟΥΝ ΣΤΟ ΕΓΧΕΙΡΙΔΙΟ ΣΥΝΕΡΓΕΙΟΥ ΤΟ ΟΠΟΙΟ ΜΠΟΡΕΙΤΕ ΝΑ ΑΓΟΡΑΣΕΤΕ ΑΠΟ ΤΟΝ ΙΔΙΟ Επίσημο Αντιπρόσωπο Moto Guzzi.

Οπίσθια φλας

ΠΡΟΣΟΧΗ

ΓΙΑ ΤΗΝ ΑΠΟΣΥΝΑΡΜΟΛΟΓΗΣΗ, ΤΟΝ ΕΛΕΓΧΟ ΚΑΙ ΤΗΝ ΑΝΤΙΚΑΤΑΣΤΑΣΗ ΤΟΥ ΜΠΡΟΣΤΙΝΟΥ ΦΩΤΙΣΤΙΚΟΥ ΣΩΜΑΤΟΣ ΑΠΕΥΘΥΝΘΕΙΤΕ ΣΕ ΕΝΑΝ Επίσημο Αντιπρόσωπο Moto Guzzi Ή ΕΑΝ ΕΙΣΤΕ ΕΜΠΕΙΡΟΙ ΚΑΙ ΚΑΤΑΡΤΙΣΜΕΝΟΙ, ΜΠΟΡΕΙΤΕ ΝΑ ΑΝΑΤΡΕΞΕΤΕ ΣΤΙΣ ΥΠΟΔΕΙΞΕΙΣ ΠΟΥ ΥΠΑΡΧΟΥΝ ΣΤΟ ΕΓΧΕΙΡΙΔΙΟ

ΣΥΝΕΡΓΕΙΟΥ ΤΟ ΟΠΟΙΟ ΜΠΟΡΕΙΤΕ ΝΑ ΑΓΟΡΑΣΕΤΕ ΑΠΟ ΤΟΝ ΙΔΙΟ Επίσημο Αντιπρόσωπο Moto Guzzi.

Φως πινακίδας

ΠΡΟΣΟΧΗ

ΓΙΑ ΤΗΝ ΑΠΟΣΥΝΑΡΜΟΛΟΓΗΣΗ ΚΑΙ ΤΗΝ ΑΝΤΙΚΑΤΑΣΤΑΣΗ ΤΟΥ ΦΩΤΟΣ ΤΗΣ ΠΙΝΑΚΙΔΑΣ, ΑΠΕΥΘΥΝΘΕΙΤΕ ΣΕ ΕΝΑΝ Επίσημο Αντιπρόσωπο Moto Guzzi Ή ΕΑΝ ΕΙΣΤΕ ΕΜΠΕΙΡΟΙ ΚΑΙ ΚΑΤΑΡΤΙΣΜΕΝΟΙ, ΜΠΟΡΕΙΤΕ ΝΑ ΑΝΑΤΡΕΞΕΤΕ ΣΤΙΣ ΥΠΟΔΕΙΞΕΙΣ ΠΟΥ ΥΠΑΡΧΟΥΝ ΣΤΟ ΕΓΧΕΙΡΙΔΙΟ ΣΥΝΕΡΓΕΙΟΥ ΤΟ ΟΠΟΙΟ ΜΠΟΡΕΙΤΕ ΝΑ ΑΓΟΡΑΣΕΤΕ ΑΠΟ ΤΟΝ ΙΔΙΟ Επίσημο Αντιπρόσωπο Moto Guzzi.

Καθρέφτες (04_30, 04_31)



ΜΗΝ ΞΕΚΙΝΑΤΕ ΤΗΝ ΟΔΗΓΗΣΗ ΜΕ ΤΟΥΣ ΚΑΘΡΕΦΤΕΣ ΓΥΡΙΣΜΕΝΟΥΣ ΣΕ ΛΑΘΟΣ ΚΑΤΕΥΘΥΝΣΗ.

ΝΑ ΒΕΒΑΙΩΝΕΣΤΕ ΠΑΝΤΑ, ΠΡΙΝ ΞΕΚΙΝΗΣΕΤΕ, ΟΤΙ ΒΡΙΣΚΟΝΤΑΙ ΣΕ ΚΑΝΟΝΙΚΗ ΘΕΣΗ ΚΑΙ ΕΙΝΑΙ ΡΥΘΜΙΣΜΕΝΟΙ ΣΩΣΤΑ.

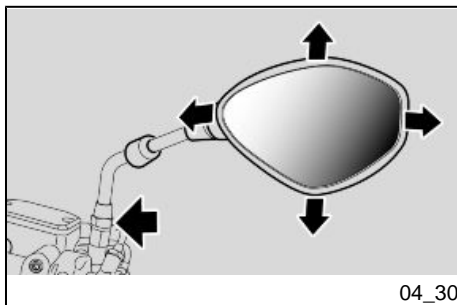

04_30

Αφαίρεση καθρεφτών:

- Τοποθετήστε το όχημα στο σταντ.
- Ξεσφίξτε το παξιμάδι μπλοκαρίσματος.



ΚΑΤΑ ΤΗΝ ΕΠΑΝΑΣΥΝΑΡΜΟΛΟΓΗΣΗ, ΠΡΙΝ ΣΦΙΞΕΤΕ ΤΟ ΠΑΞΙΜΑΔΙ ΕΜΠΛΟΚΗΣ, ΒΕΒΑΙΩΘΕΙΤΕ ΟΤΙ Η ΡΑΒΔΟΣ ΣΥΓΚΡΑΤΗΣΗΣ ΤΟΥ ΚΑΘΡΕΦΤΗ ΕΙΝΑΙ ΓΥΡΙΣΜΕΝΗ ΜΕ ΤΡΟΠΟ ΩΣΤΕ ΝΑ ΕΥΘΥΓΡΑΜΜΙΖΕΤΑΙ ΜΕ ΤΟ ΤΙΜΟΝΙ.

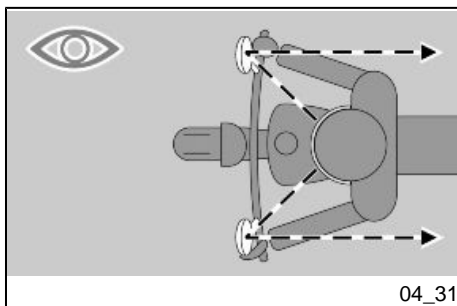

04_31

- Τραβήξτε προς τα επάνω και αφαιρέστε ολόκληρο τον καθρέφτη.
- Ενδεχομένως, επαναλάβετε τις εργασίες για την αφαίρεση και του άλλου καθρέφτη.

Ρύθμιση καθρεφτών:

- Ανεβείτε στο όχημα στη θέση οδήγησης.
- Γυρίστε τον καθρέφτη ρυθμίζοντας σωστά την κλίση του.

Επαναλάβετε τις εργασίες για τη ρύθμιση και του άλλου καθρέφτη.

- Ελέγξτε ότι δεν υπάρχουν υπολείμματα ακαθαρσιών και λάσπης.

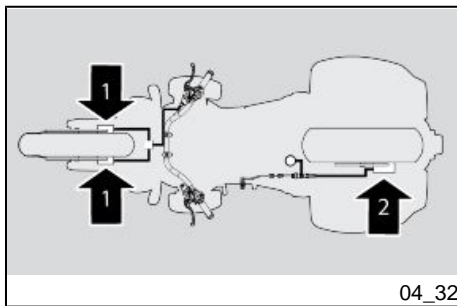

04_32

Εμπρόσθιο και οπίσθιο δισκόφρενο (04_32, 04_33, 04_34)

ΠΡΟΣΟΧΗ



ΕΑΝ Ο ΔΙΣΚΟΣ ΕΙΝΑΙ ΛΕΡΩΜΕΝΟΣ ΛΕΡΩΝΕΙ ΚΑΙ ΤΑ ΤΑΚΑΚΙΑ ΜΕ ΕΠΑΚΟΛΟΥΘΗ ΜΕΙΩΣΗ ΤΗΣ ΑΠΟΤΕΛΕΣΜΑΤΙΚΟΤΗΤΑΣ ΤΟΥ ΦΡΕΝΑΡΙΣΜΑΤΟΣ.

ΤΑ ΛΕΡΩΜΕΝΑ ΤΑΚΑΚΙΑ ΠΡΕΠΕΙ ΝΑ ΑΛΛΑΖΟΝΤΑΙ, ΕΝΩ Ο ΔΙΣΚΟΣ ΕΑΝ ΕΙΝΑΙ ΛΕΡΩΜΕΝΟΣ ΠΡΕΠΕΙ ΝΑ ΚΑΘΑΡΙΖΕΤΑΙ ΜΕ ΕΝΑ ΑΠΟΛΙΠΑΝΤΙΚΟ ΠΡΟΪΟΝ ΥΨΗΛΗΣ ΠΟΙΟΤΗΤΑΣ.

ΠΡΟΣΟΧΗ

ΓΙΑ ΤΗΝ ΑΦΑΙΡΕΣΗ ΤΟΥ ΠΙΣΩ ΤΡΟΧΟΥ, ΑΠΕΥΘΥΝΘΕΙΤΕ ΣΕ ΕΝΑΝ Επίσημο Αντιπρόσωπο Moto Guzzi.

ΠΡΟΣΟΧΗ



ΕΛΕΓΞΤΕ ΤΗ ΦΘΟΡΑ ΣΤΑ ΤΑΚΑΚΙΑ ΤΩΝ ΦΡΕΝΩΝ ΙΔΙΑΙΤΕΡΑ ΠΡΙΝ ΑΠΟ ΚΑΘΕ ΤΑΞΙΔΙ.

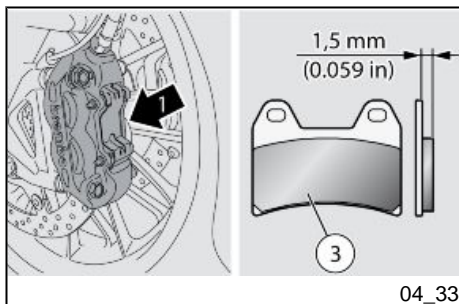

Για να κάνετε ένα γρήγορο έλεγχο της φθοράς στα τακάκια:

- Τοποθετήστε το όχημα στο σταντ.
- Κάντε έναν οπτικό έλεγχο ανάμεσα στο δίσκο και στα τακάκια:
 - από επάνω, για τη δαγκάνα του φρένου εμπρός (1),
 - στην αντίθετη πλευρά της μηχανής, μέσα από τη ζάντα, για τη δαγκάνα του πίσω φρένου (2).

ΠΡΟΣΟΧΗ

Η ΥΠΕΡΒΟΛΙΚΗ ΦΘΟΡΑ ΤΟΥ ΥΛΙΚΟΥ ΤΡΙΒΗΣ ΘΑ ΜΠΟΡΟΥΣΕ ΝΑ ΠΡΟΚΑΛΕΣΕΙ ΤΗΝ ΕΠΑΦΗ ΤΗΣ ΜΕΤΑΛΛΙΚΗΣ ΒΑΣΗΣ ΤΟΥ ΤΑΚΑΚΙΟΥ ΜΕ ΤΟ ΔΙΣΚΟ ΚΑΙ ΝΑ ΠΑΡΑΧΘΕΙ ΜΕΤΑΛΛΙΚΟΣ ΘΟΡΥΒΟΣ ΚΑΘΩΣ ΚΑΙ ΠΑΡΑΓΩΓΗ ΣΠΙΝΘΗΡΩΝ ΑΠΟ ΤΗ ΔΑΓΚΑΝΑ. ΜΕΙΩΝΕΤΑΙ ΕΤΣΙ Η ΑΠΟΤΕΛΕΣΜΑΤΙΚΟΤΗΤΑ ΤΟΥ ΦΡΕΝΑΡΙΣΜΑΤΟΣ, Η ΑΣΦΑΛΕΙΑ ΚΑΙ Η ΑΚΕΡΑΙΟΤΗΤΑ ΤΟΥ ΔΙΣΚΟΥ.

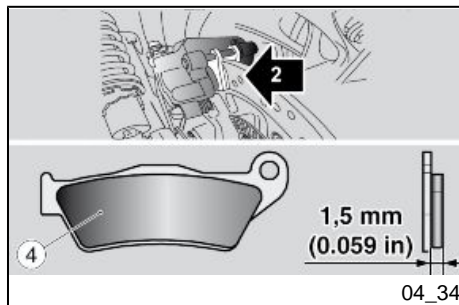

Αν το πάχος του υλικού τριβής (ακόμα και σε ένα μόνο τακάκι εμπρός (3) ή πίσω (4)) μειωθεί περίπου στο **1,5 mm (0.059 in.)** (ή αν και ένας μόνο από τους δείκτες φθοράς δεν είναι ορατός) αντικαταστήστε όλα τα τακάκια στις δαγκάνες του φρένου, σε έναν Επίσημο Αντιπρόσωπο **Moto Guzzi**.

Αδράνεια οχήματος (04_35)

Για να αντιμετωπιστούν τα αποτελέσματα μη χρήσης του οχήματος πρέπει να υιοθετηθούν ορισμένα μέτρα προφύλαξης. Επίσης, είναι απαραίτητο πριν από τη φύλαξη του οχήματος να γίνονται οι επισκευές και ένας γενικός έλεγχος του οχήματος διότι διαφορετικά ενδέχεται να ξεχάσετε να τα κάνετε μετά.

Συνεχίστε ως εξής:

- Αφαιρέστε τη μπαταρία.
- Πλύνετε και στεγνώστε το όχημα.
- Επικαλύψτε με κερί τις βαμμένες και χρωμιωμένες επιφάνειες.
- Φουσκώστε τα λάστιχα.
- τακτοποιήστε το όχημα σε χώρο που δεν θερμαίνεται, χωρίς υγρασία, μακριά από τις ηλιακές ακτίνες και σε σημείο όπου υπάρχουν ελάχιστες μεταβολές θερμοκρασίας.
- Τοποθετήστε και δέστε μια πλαστική σακούλα στην απόληξη της εξάτμισης προκειμένου να εμποδίσετε την είσοδο υγρασίας.

ΠΡΟΣΟΧΗ

ΣΥΝΙΣΤΑΤΑΙ ΝΑ ΤΟΠΟΘΕΤΗΣΕΤΕ ΤΟ ΟΧΗΜΑ ΣΕ ΣΤΑΘΕΡΑ ΣΤΗΡΙΓΜΑΤΑ ΠΟΥ ΝΑ ΔΙΑΤΗΡΟΥΝ ΚΑΙ ΤΑ ΔΥΟ ΕΛΑΣΤΙΚΑ ΣΗΚΩΜΕΝΑ ΑΠΟ ΤΟ ΕΔΑΦΟΣ.

Καλύψτε το όχημα αποφεύγοντας τη χρήση πλαστικών ή αδιάβροχων υλικών.

ΠΡΟΣΟΧΗ

ΠΡΟΚΕΙΜΕΝΟΥ ΝΑ ΑΠΟΦΥΓΕΤΕ ΤΗ ΦΘΟΡΑ ΤΗΣ ΜΠΑΤΑΡΙΑΣ, ΚΑΝΤΕ ΤΙΣ ΕΝΕΡΓΕΙΕΣ ΠΟΥ ΠΡΟΒΛΕΠΟΝΤΑΙ ΓΙΑ ΜΕΓΑΛΗ ΠΕΡΙΟΔΟ ΑΔΡΑΝΕΙΑΣ.

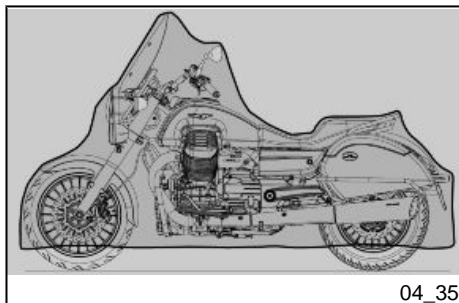
**ΜΕΤΑ ΤΗΝ ΠΕΡΙΟΔΟ ΑΠΟΘΗΚΕΥΣΗΣ****ΣΗΜΕΙΩΣΗ**

ΑΦΑΙΡΕΣΤΕ ΤΙΣ ΠΛΑΣΤΙΚΕΣ ΣΑΚΟΥΛΕΣ ΑΠΟ ΤΙΣ ΑΠΟΛΗΞΕΙΣ ΤΗΣ ΕΞΑΤΜΙΣΗΣ

- Ξεσκεπάστε και καθαρίστε το όχημα.
- Ελέγξτε τη φόρτιση της μπαταρίας και τοποθετήστε την στο όχημα.
- Γεμίστε το ρεζερβουάρ καυσίμου.
- Κάντε προκαταρκτικούς ελέγχους.

ΠΡΟΣΟΧΗ

ΚΑΝΤΕ ΜΕΡΙΚΑ ΧΙΛΙΟΜΕΤΡΑ ΔΟΚΙΜΑΣΤΙΚΑ ΜΕ ΜΕΤΡΙΑ ΤΑΧΥΤΗΤΑ ΚΑΙ ΣΕ ΠΕΡΙΟΧΗ ΜΑΚΡΙΑ ΑΠΟ ΚΙΝΗΣΗ.

Καθαριότητα οχήματος (04_36, 04_37, 04_38)

Καθαρίζετε συχνά το όχημα εάν χρησιμοποιείται σε περιοχή ή υπό συνθήκες:

- Ατμοσφαιρική ρύπανση (πόλη και βιομηχανικές περιοχές).
- Ύπαρξη άλατος και υγρασίας στην ατμόσφαιρα (παραθαλάσσιες περιοχές, θερμό και υγρό κλίμα).
- Ιδιαίτερες περιβαλλοντικές/εποχιακές συνθήκες (χρήση αλατιού στους δρόμους, χημικά προϊόντα κατά του πάγου κατά τη χειμερινή περίοδο).
- Πρέπει να δοθεί ιδιαίτερη προσοχή για να αποφευχθεί να παραμένουν στο αμάξωμα υπολείμματα βιομηχανικής και μολυσματικής σκόνης, λεκέδες πίσσας, νεκρά έντομα, ακαθαρσίες πουλιών, κλπ.
- Αποφεύγετε τη στάθμευση του οχήματος κάτω από τα δέντρα. Πράγματι, σε ορισμένες εποχές, πέφτουν από τα δέντρα υπολείμματα, ρητίνη, φρούτα ή φύλλα που περιέχουν βλαβερές χημικές ουσίες για τη βαφή.

ΠΡΟΣΟΧΗ



ΠΡΙΝ ΠΛΥΝΕΤΕ ΤΟ ΟΧΗΜΑ, ΦΡΑΞΤΕ ΤΟΥΣ ΑΕΡΑΓΩΓΟΥΣ ΑΝΑΡΡΟΦΗΣΗΣ ΑΕΡΑ ΤΟΥ ΚΙΝΗΤΗΡΑ ΚΑΙ ΤΙΣ ΑΠΟΛΗΞΕΙΣ ΤΗΣ ΕΞΑΤΜΙΣΗΣ.

ΠΡΟΣΟΧΗ



ΚΑΘΑΡΙΣΤΕ ΤΟΝ ΠΙΝΑΚΑ ΟΡΓΑΝΩΝ ΜΕ ΕΝΑ ΜΑΛΑΚΟ ΥΓΡΟ ΠΑΝΙ ΕΜΠΟΤΙΣΜΕΝΟ ΜΕ ΝΕΡΟ.

ΠΡΟΣΟΧΗ



ΠΡΙΝ ΠΛΥΝΕΤΕ ΤΟ ΠΑΡΜΠΡΙΖ, ΜΑΛΑΚΩΣΤΕ ΤΙΣ ΒΡΟΜΙΕΣ ΜΕ ΝΕΡΟ. ΣΤΗ ΣΥΝΕΧΕΙΑ ΚΑΘΑΡΙΣΤΕ ΜΕ ΕΝΑ ΜΑΛΑΚΟ ΥΓΡΟ ΠΑΝΙ ΕΜΠΟΤΙΣΜΕΝΟ ΜΕ ΝΕΡΟ.

ΠΡΟΣΟΧΗ

ΜΕΤΑ ΤΟ ΠΛΥΣΙΜΟ ΤΟΥ ΟΧΗΜΑΤΟΣ, Η ΑΠΟΤΕΛΕΣΜΑΤΙΚΟΤΗΤΑ ΣΤΟ ΦΡΕΝΑΡΙΣΜΑ ΕΝΔΕΧΕΤΑΙ ΝΑ ΜΕΙΩΘΕΙ ΠΡΟΣΩΡΙΝΑ, ΛΟΓΩ ΠΑΡΟΥΣΙΑΣ ΝΕΡΟΥ ΣΤΙΣ ΕΠΙΦΑΝΕΙΕΣ ΤΡΙΒΗΣ ΤΟΥ ΣΥΣΤΗΜΑΤΟΣ ΦΡΕΝΩΝ. ΠΡΕΠΕΙ ΝΑ ΥΠΟΛΟΓΙΖΕΤΕ ΜΕΓΑΛΑ ΔΙΑΣΤΗΜΑΤΑ ΦΡΕΝΑΡΙΣΜΑΤΟΣ ΠΡΟΚΕΙΜΕΝΟΥ ΝΑ ΑΠΟΦΥΓΕΤΕ ΤΥΧΟΝ ΑΤΥΧΗΜΑ. ΕΝΕΡΓΟΠΟΙΗΣΤΕ ΕΠΑΝΕΙΛΗΜΜΕΝΑ ΤΑ ΦΡΕΝΑ ΓΙΑ ΝΑ ΕΠΑΝΕΛΘΟΥΝ ΣΤΙΣ ΚΑΝΟΝΙΚΕΣ ΣΥΝΘΗΚΕΣ ΛΕΙΤΟΥΡΓΙΑΣ. ΚΑΝΤΕ ΠΡΟΚΑΤΑΡΚΤΙΚΟΥΣ ΕΛΕΓΧΟΥΣ.

ΣΗΜΕΙΩΣΗ

ΚΑΘΑΡΙΖΕΤΕ ΤΑΚΤΙΚΑ ΚΑΙ ΜΕΤΑ ΑΠΟ ΚΑΘΕ ΠΛΥΣΙΜΟ ΤΟΥ ΟΧΗΜΑΤΟΣ, ΧΡΗΣΙΜΟΠΟΙΩΝΤΑΣ ΕΝΑ ΜΑΛΑΚΟ ΠΑΝΙ, ΤΑ ΧΡΩΜΙΩΜΕΝΑ ΜΕΡΗ ΚΑΝΟΝΤΑΣ ΧΡΗΣΗ ΤΟΥ ΜΗ ΔΙΑΒΡΩΤΙΚΟΥ ΠΟΛΤΟΥ.

Για να αφαιρέσετε την βρομιά και τη λάσπη που έμειναν στις βαμμένες επιφάνειες, πρέπει να χρησιμοποιήσετε ριπές νερού με χαμηλή πίεση, να βρέξετε τα λερωμένα τμήματα και να αφαιρέσετε τη λάσπη και τις βρομιές με ένα μαλακό σφουγγάρι για αμαξώματα, εμποτισμένο με πολύ νερό και σαμπουάν (2 ÷ 4% μέρη σαμπουάν σε νερό). Στη συνέχεια ξεπλύνετε καλά με νερό, και σκουπίστε με δέρμα σαμουά. Για να καθαρίσετε τα εξωτερικά τμήματα του κινητήρα, χρησιμοποιήστε απολιπαντικό απορρυπαντικό, πινέλα και πανιά. Τα μέρη από ανωδιωμένο ή βαμμένο αλουμίνιο πρέπει να καθαρίζονται με ουδέτερο σαπούνι και νερό. Η χρήση πολύ δυνατών απορρυπαντικών ενδέχεται να καταστρέψει την επιφανειακή επίστρωση των διαφόρων τμημάτων.



ΓΙΑ ΤΟΝ ΚΑΘΑΡΙΣΜΟ ΤΩΝ ΦΑΝΩΝ, ΧΡΗΣΙΜΟΠΟΙΗΣΤΕ ΕΝΑ ΣΦΟΥΓΓΑΡΙ ΕΜΠΟΤΙΣΜΕΝΟ ΜΕ ΟΥΔΕΤΕΡΟ ΑΠΟΡΡΥΠΑΝΤΙΚΟ ΚΑΙ ΝΕΡΟ, ΤΡΙΒΟΝΤΑΣ ΧΩΡΙΣ ΜΕΓΑΛΗ ΠΙΕΣΗ ΤΙΣ ΕΠΙΦΑΝΕΙΕΣ ΚΑΙ ΞΕΠΛΕΝΟΝΤΑΣ ΣΥΧΝΑ ΜΕ ΑΦΘΟΝΟ

ΝΕΡΟ. ΥΠΕΝΘΥΜΙΖΟΥΜΕ ΟΤΙ ΤΟ ΓΥΑΛΙΣΜΑ ΜΕ ΚΕΡΙΑ ΣΙΛΙΚΟΝΗΣ ΠΡΕΠΕΙ ΝΑ ΓΙΝΕΤΑΙ ΜΕΤΑ ΑΠΟ ΠΡΟΣΕΚΤΙΚΟ ΠΛΥΣΙΜΟ ΤΟΥ ΟΧΗΜΑΤΟΣ. ΜΗ ΓΥΑΛΙΖΕΤΕ ΜΕ ΔΙΑΒΡΩΤΙΚΑ ΠΡΟΪΟΝΤΑ ΤΙΣ ΜΑΤ ΒΑΦΕΣ. ΤΟ ΠΛΥΣΙΜΟ ΔΕΝ ΠΡΕΠΕΙ ΝΑ ΓΙΝΕΤΑΙ ΚΑΤΩ ΑΠΟ ΤΟΝ ΗΛΙΟ ΕΙΔΙΚΑ ΤΟ ΚΑΛΟΚΑΙΡΙ ΟΤΑΝ ΤΟ ΑΜΑΞΩΜΑ ΕΙΝΑΙ ΑΚΟΜΗ ΖΕΣΤΟ ΚΑΘΩΣ ΤΟ ΣΑΜΠΟΥΑΝ ΑΝ ΣΤΕΓΝΩΣΕΙ ΠΡΙΝ ΑΠΟ ΤΟ ΞΕΠΛΥΜΑ, ΜΠΟΡΕΙ ΝΑ ΠΡΟΚΑΛΕΣΕΙ ΖΗΜΙΕΣ ΣΤΟ ΒΕΡΝΙΚΙ.

ΠΡΟΣΟΧΗ



ΜΗ ΧΡΗΣΙΜΟΠΟΙΕΙΤΕ ΝΕΡΟ (Ή ΑΛΛΑ ΥΓΡΑ) ΣΕ ΘΕΡΜΟΚΡΑΣΙΑ ΠΑΝΩ ΑΠΟ 40°C (104°F) ΓΙΑ ΤΟΝ ΚΑΘΑΡΙΣΜΟ ΤΩΝ ΠΛΑΣΤΙΚΩΝ ΤΜΗΜΑΤΩΝ ΤΟΥ ΟΧΗΜΑΤΟΣ. ΜΗΝ ΚΑΤΕΥΘΥΝΕΤΕ ΡΙΠΕΣ ΝΕΡΟΥ Ή ΑΕΡΑ ΜΕ ΥΨΗΛΗ ΠΙΕΣΗ Ή ΡΙΠΕΣ ΑΤΜΟΥ. ΓΙΑ ΤΟΝ ΚΑΘΑΡΙΣΜΟ ΤΩΝ ΛΑΣΤΙΧΕΝΙΩΝ ΚΑΙ ΠΛΑΣΤΙΚΩΝ ΤΜΗΜΑΤΩΝ ΚΑΘΩΣ ΚΑΙ ΤΗΣ ΣΕΛΑΣ, ΜΗ ΧΡΗΣΙΜΟΠΟΙΕΙΤΕ ΟΙΝΟΠΝΕΥΜΑ Ή ΔΙΑΛΥΤΙΚΑ. ΑΝΤΙΘΕΤΑ, ΧΡΗΣΙΜΟΠΟΙΗΣΤΕ ΝΕΡΟ ΚΑΙ ΟΥΔΕΤΕΡΟ ΣΑΠΟΥΝΙ.

ΠΡΟΣΟΧΗ

ΓΙΑ ΤΟΝ ΚΑΘΑΡΙΣΜΟ ΤΗΣ ΣΕΛΑΣ ΜΗ ΧΡΗΣΙΜΟΠΟΙΕΙΤΕ ΔΙΑΛΥΤΕΣ Ή ΠΑΡΑΓΩΓΑ ΠΕΤΡΕΛΑΙΟΥ (ΑΣΕΤΟΝ, ΤΡΙΧΛΩΡΟΑΙΘΥΛΕΝΙΟ, ΤΕΡΕΒΙΝΘΕΛΑΙΟ, ΒΕΝΖΙΝΗ, ΔΙΑΛΥΤΕΣ). ΜΠΟΡΕΙΤΕ ΝΑ ΧΡΗΣΙΜΟΠΟΙΗΣΕΤΕ ΑΠΟΡΡΥΠΑΝΤΙΚΑ ΠΟΥ ΠΕΡΙΕΧΟΥΝ ΟΥΣΙΕΣ ΕΠΙΦΑΝΕΙΑΚΗΣ ΔΡΑΣΗΣ ΟΧΙ ΠΑΝΩ ΑΠΟ 5% (ΟΥΔΕΤΕΡΟ ΣΑΠΟΥΝΙ, ΑΠΟΛΙΠΑΝΤΙΚΑ ΑΠΟΡΡΥΠΑΝΤΙΚΑ Ή ΟΙΝΟΠΝΕΥΜΑ).

ΣΤΕΓΝΩΣΤΕ ΠΡΟΣΕΚΤΙΚΑ ΤΗ ΣΕΛΑ ΣΤΟ ΤΕΛΟΣ ΤΟΥ ΚΑΘΑΡΙΣΜΟΥ.

ΠΡΟΣΟΧΗ



ΜΗΝ ΠΕΡΝΑΤΕ ΤΗ ΣΕΛΑ ΜΕ ΠΡΟΣΤΑΤΕΥΤΙΚΟ ΚΕΡΙ ΓΙΑ ΝΑ ΑΠΟΦΥΓΕΤΕ ΝΑ ΓΛΙΣΤΡΑΕΙ.

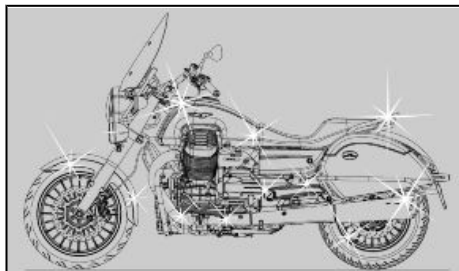

04_36



ΑΝ ΧΡΗΣΙΜΟΠΟΙΕΙΤΕ ΕΝΑ ΣΥΣΤΗΜΑ ΠΛΥΣΗΣ ΜΕ ΠΙΕΣΗ (ΑΦΟΥ ΒΕΒΑΙΩΘΕΙΤΕ ΟΤΙ ΤΑ ΕΝΔΕΧΟΜΕΝΑ ΑΠΟΡΡΥΠΑΝΤΙΚΑ ΕΙΝΑΙ ΣΥΜΒΑΤΑ ΜΕ ΤΑ ΦΙΝΙΡΙΣΜΑΤΑ ΤΗΣ ΜΟΤΟΣΙΚΛΕΤΑΣ), ΔΙΑΤΗΡΗΣΤΕ ΜΙΑ ΑΠΟΣΤΑΣΗ ΤΟΥΛΑΧΙΣΤΟΝ ΜΙΣΟΥ ΜΕΤΡΟΥ.

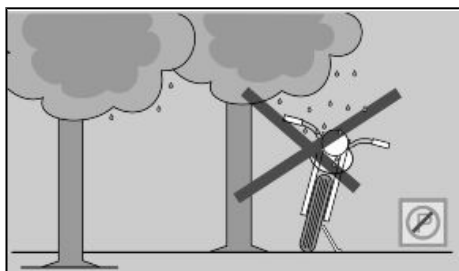

04_37

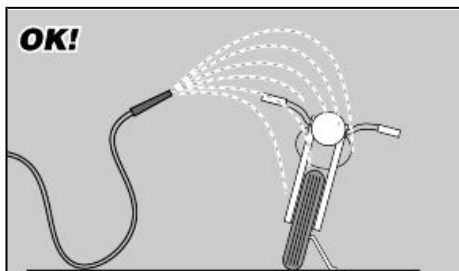

04_38



ΑΝ ΤΟ ΟΧΗΜΑ ΧΡΗΣΙΜΟΠΟΙΕΙΤΑΙ ΣΕ ΔΡΟΜΟΥΣ ΟΠΟΥ ΕΧΕΙ ΠΕΣΕΙ ΑΛΑΤΙ ΠΡΕΠΕΙ ΝΑ ΤΟ ΚΑΘΑΡΙΣΕΤΕ ΑΜΕΣΩΣ ΜΕ ΚΡΥΟ ΝΕΡΟ: ΤΟ ΑΛΑΤΙ ΕΧΕΙ ΜΕΓΑΛΗ ΔΙΑΒΡΩΤΙΚΗ ΔΡΑΣΗ.

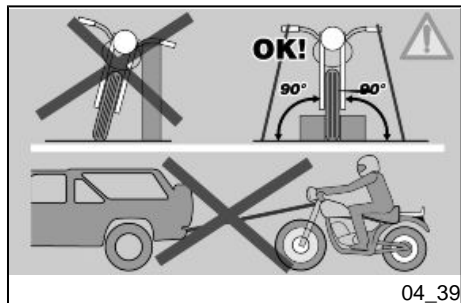

Moto Guzzi California



Κεφ. 05
Τεχνικά
χαρακτηριστικά

ΔΙΑΣΤΑΣΕΙΣ ΚΑΙ ΜΑΖΑ

Μέγιστο μήκος	2445 mm (96,26 ίν.)
Μέγιστο πλάτος τιμονιού	915 mm (36,02 ίν.)
Μέγιστο πλάτος οχήματος με αξεσουάρ	1030 mm (40,55 ίν.)
Μέγιστο ύψος	1460 mm (57,48 ίν.)
Ύψος σέλας	740 mm (29.13 ίν.)
Ελάχιστο ύψος από το έδαφος	165 mm (6,50 ίν.)
Διαξόνιο	1685 mm (66,34 ίν.)
Βάρος κατά την κίνηση	337 kg (742,96 lb)
Βάρος με λάδια και καύσιμα και πλήρη εξοπλισμό	337 kg (742,96 lb)

ΚΙΝΗΤΗΡΑΣ

Τύπος	δικύλινδρος σε εγκάρσια θέση σε σχήμα V με εσωτερική γωνία 90°, τετράχρονος
Αριθμός κυλίνδρων	2
Διάταξη κυλίνδρων	σε V με εσωτερική γωνία 90°
Διάμετρος / διαδρομή	104 x 81,2 mm (4,09 x 3,20 ίν.)

Κυβισμός	1379,6 cc (84,19 κυβ. ίν.)
Σχέση συμπίεσης	10,5: 1
Μίζα	Ηλεκτρική
αρ. στροφών κινητήρα στο ρελαντί	1200 +/- 100 σ.α.λ. (rpm)
Συμπλέκτης	ξηρός μονοδίσκος με υδραυλικό χειρισμό και εύκαμπτο σύνδεσμο ενσωματωμένο
Σύστημα λίπανσης	Σύστημα με πίεση ρυθμιζόμενο από βαλβίδες και γρاناζωτές αντλίες
Φίλτρο αέρα	με φυσίγγιο, ξηρό
Ψύξη	με αέρα και λάδι, με τροχοειδή αντλία ανεξάρτητη και βαλβίδα ρύθμισης πίεσης στο κύκλωμα ψύξης με λάδι
Διάγραμμα διανομής	μονός εκκεντροφόρος επικεφαλής με υδραυλικά ωστήρια και ζύγωθρα βαλβίδων

ΤΡΟΦΟΔΟΣΙΑ

Τροφοδοσία	Ηλεκτρονικός ψεκασμός (Weber. Marelli)
------------	--

Ψεκαστήρας	διάμετρος 52 mm (2,05 ίν.)
Καύσιμο	Σούπερ αμόλυβδη βενζίνη, ελάχιστος αριθμός οκτανίων 95 (N.O.R.M.) και 85 (N.O.M.M.)

ΧΩΡΗΤΙΚΟΤΗΤΑ

Λάδι κινητήρα	Αλλαγή λαδιού και φίλτρου λαδιού 4010 cc (244,70 κυβ. ίν.)
Λάδι κιβωτίου ταχυτήτων	430 cc (26,24 κυβ. ίν.)
Λάδι συστήματος μετάδοσης	430 cc (26,24 κυβ. ίν.)
Καύσιμο (μαζί με τη ρεζέρβα)	20,5 +/- 0,5 l (4,51 +/- 0,11 γαλόνια ΗΒ) (5,41 +/- 0,13 γαλόνια ΗΠΑ)
Ρεζέρβα καυσίμου	5 l (1,10 γαλόνια ΗΒ) (1,32 γαλόνια ΗΠΑ)
Θέσεις	2
Μέγιστο αποδεκτό βάρος	547 kg (1205,93 lb)

ΗΛΕΚΤΡΙΚΗ ΕΓΚΑΤΑΣΤΑΣΗ

Μπουζί	NGK LMAR8F
--------	------------

Απόσταση ηλεκτροδίων	0,6 - 0,7 mm (0.024 - 0.028 ίν.)
Μπαταρία	12 V - 18 Ampere/ώρα
Γεννήτρια (με μόνιμο μαγνήτη)	12 V - 550 W
Πρωτεύουσες ασφάλειες	40- 30- 10 A
Δευτερεύουσες ασφάλειες	15 (4) - 7,5 (2) A
Εμπρός φως θέσης	8 LED χαμηλής έντασης
Μεσαία σκάλα φώτων (λαμπτήρας αλογόνου)	12 V - 55 W H3
Μεγάλη σκάλα φώτων (λαμπτήρας αλογόνου)	12 V - 55 W H7
Εμπρός φλας	12VRY10W
Φλας πίσω	9+9 LED χαμηλής έντασης
Πίσω φώτα θέσης/στοπ	6+6 LED χαμηλής έντασης
Λαμπτήρες συμπληρωματικών φανών (όπου προβλέπεται)	12 V - 35 W H8
Φωτισμός οργάνων	LED
Φως πινακίδας	12V - 5 W
Ενδεικτική λυχνία ελέγχου ταχύτητας κρουαζιέρας	LED
Ενδεικτική λυχνία ABS	LED
Ενδεικτική λυχνία MGCT	LED

Ενδεικτική λυχνία φλας	LED
Ενδεικτική λυχνία ρεζέρβας καυσίμου	LED
Ενδεικτική λυχνία μεγάλης σκάλας φώτων	LED
Ενδεικτική λυχνία νεκρής ταχύτητας	LED
Γενική προειδοποιητική λυχνία	LED

ΠΛΑΙΣΙΟ

Τύπος	Σωληνωτό από χάλυβα, με διπλή κλειστή φωλιά, ελαστοκινηματικό σύστημα στερέωσης του κινητήρα για την απομόνωση των κραδασμών.
Διαδρομή εμπρός	155 mm (6.10 ίν.)
Κλίση σωλήνα τιμονιού	32°
Εμπρός	Υδραυλικό τηλεσκοπικό πιρούνι διαμ. 46 mm (1,81 ίν.), με ποδαράκι για ακτινική σύνδεση δαγκάνας φρένου.
Διαδρομή εμπρός τροχού	120 mm (4.72 ίν.)

Πίσω	Πίσω πιρούνι με διπλό αμορτισέρ με ρύθμιση της προφόρτισης του ελατηρίου
Διαδρομή πίσω τροχού	110 mm (4.33 ίν.)

ΦΡΕΝΑ

Εμπρός	διπλός αιωρούμενος δίσκος από ασάλι inox διαμ. 320 mm (12,6 ίν.), ακτινικές δαγκάνες με 4 έμβολα διαφοροποιημένα και σε αντίθετη θέση.
Πίσω	αιωρούμενος δίσκος από ασάλι inox διαμ. 282 mm (11,1 ίν.), αιωρούμενη δαγκάνα με 2 έμβολα διαφοροποιημένα και σε αντίθετη θέση.

ΜΕΤΑΔΟΣΗ

Πρωτογενής μετάδοση	Με ελικοειδή δόντια, σχέση 26/35 = 1:1,346
Κιβώτιο ταχυτήτων	Μηχανικό 6 σχέσεων με χειριστήριο στο πεντάλ στην αριστερή πλευρά του κινητήρα

Σχέσεις κιβωτίου ταχυτήτων 1η ταχύτητα	$17/38 = 1: 2,235$
Σχέσεις κιβωτίου ταχυτήτων 2η ταχύτητα	$20/34 = 1: 1,7$
Σχέσεις κιβωτίου ταχυτήτων 3η ταχύτητα	$23/31 = 1: 1,347$
Σχέσεις κιβωτίου ταχυτήτων 4η ταχύτητα	$26/29 = 1: 1,115$
Σχέσεις κιβωτίου ταχυτήτων 5η ταχύτητα	$31/30 = 1: 0,967$
Σχέσεις κιβωτίου ταχυτήτων 6η ταχύτητα	$30/24 = 1: 0,800$
Τελική μετάδοση	με καρδανικό σύνδεσμο και κωνικό ζεύγος γραναζιών (πλανήτες-δορυφόροι)
Σχέση	$10/36 = 1: 3.600$

ΤΡΟΧΟΙ ΚΑΙ ΕΛΑΣΤΙΚΑ

Τύπος	Από κράμα για ελαστικά χωρίς αεροθάλαμο (tubeless)
Ζάντα εμπρός	3,50" x 18"
Ζάντα πίσω	6,00" x 16"
Ελαστικά	Dunlop D 251

Εμπρός	130/70 R18 (63H)
Πίεση φουσκώματος (εμπρός)	2,5 bar (250 Kpa) (36.3 PSI)
Πίεση φουσκώματος με συνεπιβάτη (εμπρός)	2,5 bar (250 Kpa) (36.3 PSI)
Πίσω	200/60 R16 (79H)
Πίεση φουσκώματος (πίσω)	2,7 bar (270 Kpa) (39.2 PSI)
Πίεση φουσκώματος με συνεπιβάτη (πίσω)	2,7 bar (270 Kpa) (39.2 PSI)

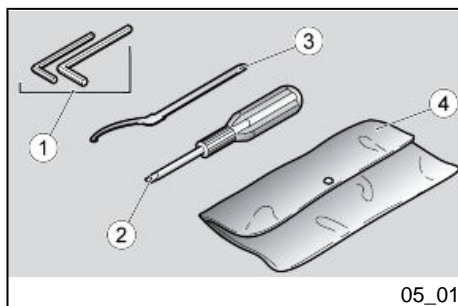

Εργαλεία οχήματος (05_01)

Ο εξοπλισμός περιλαμβάνει:

- κλειδιά αρσενικά εξαγωνικά λυγισμένα 4 - 5 mm (0.16 - 0.20 in) (1);
- κατσαβίδι διπλής μύτης, σταυρό/επίπεδη (2);
- κλειδί ρύθμισης προφόρτισης αμορτισέρ (3);

- Θήκη (4),

Moto Guzzi California



Κεφ. 06
Προγραμματισμ
ένη συντήρηση

Πίνακας προγραμματισμένης συντήρησης

Η κατάλληλη συντήρηση αποτελεί καθοριστικό παράγοντα για μεγαλύτερη διάρκεια ζωής του οχήματος υπό άριστες συνθήκες λειτουργίας και απόδοσης.

Για το σκοπό αυτό η Moto Guzzi έχει προετοιμάσει μια σειρά ελέγχων και επεμβάσεων συντήρησης επί πληρωμή, που έχουν συνοψιστεί στη σελίδα που ακολουθεί. Ένας καλός κανόνας είναι τυχόν μικροανωμαλίες λειτουργίας να επισημαίνονται άμεσα σε έναν **Αντιπρόσωπο ή Εξουσιοδοτημένο Μεταπωλητή Moto Guzzi** χωρίς να περιμένετε για τη διόρθωσή τους το επόμενο σέρβις.

Είναι απαραίτητο να κάνετε τα σέρβις στα προδιαγραφόμενα χιλιόμετρα και χρονικά διαστήματα, μόλις φτάσετε στο προβλεπόμενο όριο χιλιομέτρων. Η συνεπής εκτέλεση των σέρβις είναι απαραίτητη για τη σωστή χρήση της εγγύησης. Για οποιαδήποτε άλλη πληροφορία αναφορικά με την εφαρμογή της εγγύησης και την εκτέλεση της "Προγραμματισμένης Συντήρησης" σας παραπέμπουμε στο "Βιβλιάρaki της Εγγύησης".

ΣΗΜΕΙΩΣΗ

ΚΑΝΤΕ ΤΙΣ ΕΠΕΜΒΑΣΕΙΣ ΣΥΝΤΗΡΗΣΗΣ ΣΕ ΕΝΔΙΑΜΕΣΑ ΔΙΑΣΤΗΜΑΤΑ ΕΑΝ ΤΟ ΟΧΗΜΑ ΧΡΗΣΙΜΟΠΟΙΕΙΤΑΙ ΣΕ ΠΕΡΙΟΧΕΣ ΜΕ ΒΡΟΧΗ, ΣΚΟΝΗ, ΣΕ ΧΩΜΑΤΟΔΡΟΜΟ Ή ΚΑΤΑ ΤΗ ΣΠΟΡ ΟΔΗΓΗΣΗ.

Πίνακας περιοδικής συντήρησης

I: ΕΛΕΓΞΤΕ ΚΑΙ ΚΑΘΑΡΙΣΤΕ, ΡΥΘΜΙΣΤΕ, ΛΙΠΑΝΕΤΕ Ή ΑΝΤΙΚΑΤΑΣΤΗΣΤΕ ΕΑΝ ΕΙΝΑΙ ΑΠΑΡΑΙΤΗΤΟ

C: ΚΑΘΑΡΙΣΤΕ, R: ΑΝΤΙΚΑΤΑΣΤΗΣΤΕ, A: ΡΥΘΜΙΣΤΕ, L: ΛΙΠΑΝΕΤΕ

(1) Ελέγξτε και καθαρίστε, ρυθμίστε ή αντικαταστήστε εάν είναι απαραίτητο πριν από κάθε ταξίδι.

(2) Αντικαταστήστε κάθε 2 χρόνια ή 20000 km (12427 mi).

(3) Αντικαταστήστε κάθε 4 χρόνια.

(4) Ελέγξτε με κάθε εκκίνηση.

(5) Συνιστάται η περιοδική λίπανση του σταντ με γράσο σε σπρέι έπειτα από συνθήκες χρήσης με ιδιαίτερα υψηλή καταπόνηση (βρομιά από αλάτι, σκόνη κλπ.) ή μετά από μεγάλη περίοδο ακινησίας.

(6) Λιπάνετε σε περίπτωση οδήγησης με βροχή, σε βρεγμένο δρόμο ή μετά από πλύσιμο του οχήματος.

(7) Αντικαταστήστε όταν επιτευχθεί ένα από τα δύο αναφερόμενα παρακάτω: 40000 km (24854 mi) ή 48 μήνες

(8) Αντικαταστήστε κάθε 70000 km (43495 mi)

Πίνακας περιοδικής συντήρησης

Km x 1.000	1,5	10	20	30	40	50	60	70	80
Άξονας μετάδοσης (8)						I		R	
Μπουλόνια στερέωσης φλαντζών των σωλήνων εξαγωγής	I		I		I		I		I
Μπουζί		I	R	I	R	I	R	I	R
Σταντ (5)		I	I	I	I	I	I	I	I
Ντίζα συστήματος μετάδοσης και χειριστηρίων (4)	I	I	I	I	I	I	I	I	I
Ιμάντας γεννήτριας						R			
Κουζινέτα τιμονιού και διάκενο τιμονιού	I	I	I	I	I	I	I	I	I
Κουζινέτα τροχών		I	I	I	I	I	I	I	I
Δίσκοι φρένου	I	I	I	I	I	I	I	I	I
Φίλτρο αέρα		R	R	R	R	R	R	R	R
Φίλτρο λαδιού κινητήρα	R	R	R	R	R	R	R	R	R
Γενική λειτουργία του οχήματος	I	I	I	I	I	I	I	I	I

Km x 1.000	1,5	10	20	30	40	50	60	70	80
Συστήματα φρένων	I	I	I	I	I	I	I	I	I
Εγκατάσταση φώτων	I	I	I	I	I	I	I	I	I
Διακόπτες ασφαλείας	I		I		I		I		I
Υγρό φρένων (2)	I	I	R	I	R	I	R	I	R
Υγρό συμπλέκτη (2)	I	I	I	I	I	I	I	I	I
Λάδι κιβωτίου ταχυτήτων	R		R	R	R	R	R	R	R
Λάδι πιρουνιού (7)					R				R
Λάδι κινητήρα	R	R	R	R	R	R	R	R	R
Λάδι τελικής μετάδοσης						R			
Πείρος μανέτας συμπλέκτη (6)	L	L	L	L	L	L	L	L	L
Ελαστικά - πίεση/φθορά (1)	I	I	I	I	I	I	I	I	I
Ρύθμιση διακένου βαλβίδων	A	A	A	A	A	A	A	A	A
Τροχοί	I	I	I	I	I	I	I	I	I
Σφίξιμο μπουλονιών	I	I	I	I	I	I	I	I	I
Σφίξιμο σφινκτήρων μπαταρίας	I		I		I		I		I
Αναρτήσεις	I		I		I		I		I
Σωληνάκι εξαέρωσης κουτιού φίλτρου		I	I	I	I	I	I	I	I
Σωληνάκια καυσίμου (3)		I	I	I	I	I	I	I	I
Σωλήνες φρένων (3)		I	I	I	I	I	I	I	I
Φθορά στα τακάκια των φρένων (1)	I	I	I	I	I	I	I	I	I

Πίνακας συνιστώμενων προϊόντων

Προϊόν	Περιγραφή	Χαρακτηριστικά
ENI i-RIDE PG RACING 10W-60	Λάδι κινητήρα	SAE 10W - 60. Εναλλακτικά με τα προτεινόμενα λάδια μπορούν να χρησιμοποιηθούν λάδια μάρκας με επιδόσεις που συμμορφώνονται ή ξεπερνούν τις τεχνικές προδιαγραφές CCMC G-4, A.P.I. SG.
AGIP GEAR SAE 80 W 90	Λάδι συστήματος μετάδοσης	API GL-4
AGIP GEAR MG/S SAE 85 W 90	Λάδι κιβωτίου ταχυτήτων	API GL-5
FUCHS TITAN SAF 1091	Λάδι πιρουνιού	-
AGIP GREASE SM2	Γράσο λιθίου με μολυβδαίνιο για ρουλεμάν και άλλα σημεία λίπανσης	NLGI 2
Ουδέτερο γράσο ή βαζελίνη.	Πόλοι μπαταρίας	
AGIP BRAKE 4	Υγρό φρένων / Υγρό συμπλέκτη	Συνθετικό υγρό SAE J 1703 -FMVSS 116 - DOT 3/4 - ISO 4925 - CUNA NC 956 DOT 4

Moto Guzzi California



Κεφ. 07
Ειδικοί
εξοπλισμοί

Περιεχόμενα αξεσουάρ

Η μοτοσικλέτα αυτή διαθέτει προεγκατάσταση για σύνδεση του συναγερμού, η φάσα βρίσκεται κάτω από τη σέλα.

ΠΡΟΣΟΧΗ



ΓΙΑ ΤΗΝ ΕΓΚΑΤΑΣΤΑΣΗ ΑΠΕΥΘΥΝΘΕΙΤΕ ΣΕ ΕΝΑ Εξουσιοδοτημένο Σημείο Τεχνικής Υποστήριξης Ή, ΕΑΝ ΕΙΣΤΕ ΕΜΠΕΙΡΟΙ ΚΑΙ ΕΧΕΤΕ ΤΙΣ ΑΠΑΡΑΙΤΗΤΕΣ ΓΝΩΣΕΙΣ, ΜΠΟΡΕΙΤΕ ΝΑ ΑΝΑΤΡΕΞΕΤΕ ΣΤΙΣ ΥΠΟΔΕΙΞΕΙΣ ΠΟΥ ΠΕΡΙΛΑΜΒΑΝΟΝΤΑΙ ΣΤΟ ΕΓΧΕΙΡΙΔΙΟ ΣΥΝΕΡΓΕΙΟΥ, ΤΟ ΟΠΟΙΟ ΜΠΟΡΕΙΤΕ ΝΑ ΑΓΟΡΑΣΕΤΕ ΑΠΟ ΤΟ ΙΔΙΟ Εξουσιοδοτημένο Σημείο Τεχνικής Υποστήριξης.

Περιεχόμενα αξεσουάρ

Γι' αυτό το όχημα είναι διαθέσιμα αφιερωμένα αξεσουάρ και ένδυση. Για περισσότερες πληροφορίες απευθυνθείτε στον αντιπρόσωπο της εμπιστοσύνης σας ή επισκεφθείτε τον ιστοχώρο:

www.motoguzzi.it

Αναλυτικός πίνακας περιεχομένων

A

ABS: 52

A

Αμορτισέρ: 69

Αξεσουάρ: 60, 134

Δ

Διακόπτης φλας: 45

Διακόπτης φώτων: 47

Δισκόφρενο: 108

E

Εκκίνηση: 13

Ελαστικά: 88

Επιλογή χαρτογραφήσεων:

33

K

Καθρέφτες: 107

Κανόνες ασφαλείας: 78

Καύσιμο: 12

κλείδωμα τιμονιού: 43

Λ

Λαμπτήρες: 99

Λειτουργίες για

προχωρημένους: 37

M

Μπουζί: 90

O

Οθόνη: 26

Π

Προγραμματισμένη

συντήρηση: 127

Σ

Σταντ: 16, 76

Συναγερμοί: 31

Συντήρηση: 83, 127

T

Ταμπλό: 23

Υ

Υγρό φρένων: 15

Φ

Φλας: 45, 103, 106



Η ΑΞΙΑ ΤΗΣ ΤΕΧΝΙΚΗΣ ΥΠΟΣΤΗΡΙΞΗΣ

Χάρη στις συνεχείς ενημερώσεις και στα ειδικά προγράμματα τεχνικής εκπαίδευσης πάνω στα προϊόντα Aprilia, μόνο οι μηχανικοί του Επίσημου Δικτύου Aprilia γνωρίζουν με κάθε λεπτομέρεια αυτό το όχημα και έχουν στη διάθεσή τους τον ειδικό εξοπλισμό που απαιτείται για τη σωστή εκτέλεση των επεμβάσεων συντήρησης και επισκευής.

Η αξιοπιστία του οχήματος εξαρτάται σε μεγάλο βαθμό και από την μηχανική κατάσταση του. Ο έλεγχος πριν από την οδήγηση, η τακτική συντήρηση και η αποκλειστική χρήση **γνήσιων ανταλλακτικών Moto Guzzi** αποτελούν βασικούς παράγοντες!

Πληροφορίες σχετικά με την πλησιέστερη **Αντιπροσωπία ή/και το Επίσημο Κέντρο Τεχνικής Υποστήριξης**, παρέχονται στον ιστότοπό μας:

www.motoguzzi.com

Μόνο εάν ζητάτε γνήσια ανταλλακτικά Moto Guzzi θα έχετε ένα προϊόν μελετημένο και δοκιμασμένο ήδη από τη φάση σχεδίασης του οχήματος. Τα γνήσια ανταλλακτικά υπόκεινται συστηματικά σε διαδικασίες ελέγχου ποιότητας προκειμένου να εξασφαλίζουν απόλυτη αξιοπιστία και διάρκεια στο χρόνο.

Οι περιγραφές και οι εικόνες της παρούσας έκδοσης παρέχονται ενδεικτικά και δεν θεωρούνται δεσμευτικές.

Συνεπώς η Piaggio & C. S.p.A. διατηρεί το δικαίωμα, διατηρώντας τα βασικά χαρακτηριστικά του τύπου του προϊόντος που περιγράφεται και παρουσιάζεται στο παρόν έντυπο, να επιφέρει σε οποιαδήποτε στιγμή, χωρίς να δεσμεύεται για την άμεση ενημέρωση αυτής της έκδοσης, ενδεχόμενες τροποποιήσεις σε όργανα, εξαρτήματα ή αξεσουάρ, που θα κρίνει ότι συμβάλλουν στη βελτίωση ή για οποιαδήποτε κατασκευαστική ή εμπορική ανάγκη.

Δεν είναι διαθέσιμες όλες οι εκδόσεις που αναφέρονται στην παρούσα έκδοση σε όλες τις Χώρες. Η διαθεσιμότητα κάθε έκδοσης πρέπει να επαληθεύεται στο επίσημο δίκτυο πώλησης της Moto Guzzi.

Το σήμα Moto Guzzi είναι ιδιοκτησίας της Piaggio & C. S.p.A.

© Copyright 2012 - Piaggio & C. S.p.A. Με την επιφύλαξη όλων των δικαιωμάτων. Απαγορεύεται η αναπαραγωγή, ακόμα και μερική.

Piaggio & C. S.p.A. Viale Rinaldo Piaggio, 25 - 56025 PONTEDERA (PI), Italia

www.piaggio.com